

MIELE WMB 100-20 CH MODE D'EMPLOI

Télécharger le Pdf



Table des matières

[Table des Matières](#)

[Votre contribution à la protection de l'environnement](#)

[Elimination de l'emballage de transport](#)

[Elimination de l'appareil usagé](#)

[Prescriptions de sécurité et mises en garde](#)

[Utilisation conforme aux dispositions](#)

[Sécurité technique](#)

[Accessoires](#)

[Commande du lave-linge](#)

Bandeau de commande

Ecran de base

Durée du programme

Départ différé

Exemples d'utilisation

Première mise en service

Régler la langue d'affichage

Démontage des sécurités de transport

Démarrer le programme pour le calibrage

Lavage écologique

Préparer le linge

Sélection du programme

Sélectionner le programme

Charger le lave-linge

Ouverture de la porte

Fermeture de la porte

Sélection des réglages de programme

Sélectionner la température

Sélectionner la vitesse d'essorage

Sélectionner les options

Ajouter le produit de lessive

Tiroir à produits

Dosage en capsule

Activer le dosage en capsule

Insérer la capsule

Désactiver/modifier le dosage en capsule

Démarrer le programme - Fin du programme

Essorage

Vitesse d'essorage final du programme de lavage

Essorage intermédiaire

Désactiver l'essorage intermédiaire et l'essorage final

Départ différé

Sélectionner

Modifier

Annuler et démarrer directement le programme de lavage

Vue d'ensemble des programmes

Défroissage

Court

Hydro plus

Prélavage

Options

Options sélectionnables en complément des programmes

Symboles d'entretien

Déroulement de programme

Particularités du déroulement de programme

Modifier le déroulement de programme

Annuler

Interrompre

Modifier

Ajouter/décharger du linge

Sécurité enfants

Produits de lessive

La lessive appropriée

Adoucisseur d'eau

Doseurs

Produits de traitement du linge

Recommandation de produits de lessive Miele

Recommandation de produits de lessive conformément à la directive

(UE) n° 1015/2010

Ajout d'adoucissant, de produit d'apprêt ou d'amidon liquide à la fin du programme de lavage

Nettoyage et entretien

Nettoyage du tambour (Info hygiène)

Nettoyer la carrosserie et le bandeau

Nettoyer le tiroir à produits

Nettoyer le filtre d'arrivée d'eau

Que faire si

Aide en cas d'anomalie

Impossible de démarrer un programme de lavage

Un message apparaît à l'écran à la fin du programme

Problèmes d'ordre général avec le lave-linge

Résultat de lavage non satisfaisant

La porte ne s'ouvre pas

Ouverture de la porte en cas de vidange obstruée et/ou de panne de courant

Service après-vente

Réparations

Conditions et période de garantie

Accessoires en option

Installation et raccordement

Vue de face

Vue de l'arrière

Lieu d'installation

Transport du lave-linge sur le lieu d'installation

Démontage des sécurités de transport

Montage des sécurités de transport

Ajustement

Dévisage et blocage des pieds par contre-écrou

Encastrement sous un plan de travail

Colonne lave-linge/sèche-linge

Le système Aquasécurité

Arrivée d'eau

Vidange

Branchement électrique

Caractéristiques techniques

Fiche relative aux lave-linge ménagers

Consommations

Remarque concernant les essais comparatifs

Réglages

Langue

Degré de salissure

Volume signal sonore

Bip touches

Code de verrouillage

Unité de température

Luminosité de l'affichage

Veille affichage

Déclenchement de l'appareil

Affichage de la charge maximale

Affichage du nom de programme

Mémoire

Temps de prélavage Coton

Temps de trempage

Rythme délicat

Réduction de la température

Hydro plus

Niveau Hydro plus

Niveau de rinçage maximal

Refroidissement du bain

Pression d'eau faible

Infroissable

Accessoires en option

Lessives spéciales

Produits d'entretien des textiles

Additifs

Entretien de l'appareil

Autres projets de ManualsLib

Mode d'emploi

Lave-linge



Veillez lire **impérativement** le mode d'emploi avant l'installation et la mise en service de l'appareil. Vous éviterez ainsi de vous blesser et d'endommager votre appareil.

Table des matières

Votre contribution à la protection de l'environnement	6
Prescriptions de sécurité et mises en garde	7
Commande du lave-linge	14
Bandeau de commande	14
Ecran de base	15
Durée du programme	15
Départ différé.....	15
Exemples d'utilisation	16
Première mise en service	17
Régler la langue d'affichage	17
Démontage des sécurités de transport	18
Démarrer le programme pour le calibrage.....	18
Lavage écologique	19
1. Préparer le linge	20
2. Sélectionner le programme	21
3. Charger le lave-linge	22
4. Sélection des réglages de programme	23
5. Ajouter le produit de lessive	25
Tiroir à produits	25
Dosage en capsule.....	26
6. Démarrer le programme - Fin du programme	28
Essorage	29
Départ différé	31
Sélectionner	31
Modifier	31
Annuler et démarrer directement le programme de lavage.....	31
Vue d'ensemble des programmes	32

Table des matières

Options	35
Court	35
Hydro plus	35
Prélavage.....	35
Options sélectionnables en complément des programmes.....	36
Symboles d'entretien	37
Déroulement de programme	38
Modifier le déroulement de programme	40
Annuler	40
Interrompre.....	40
Modifier	40
Ajouter/décharger du linge.....	41
Produits de lessive	43
La lessive appropriée	43
Adoucisseur d'eau.....	43
Doseurs	43
Produits de traitement du linge	43
Recommandation de produits de lessive Miele	44
Recommandation de produits de lessive conformément à la directive (UE) n° 1015/2010	45
Nettoyage et entretien	47
Nettoyage du tambour (Info hygiène).....	47
Nettoyer la carrosserie et le bandeau	47
Nettoyer le tiroir à produits.....	47
Nettoyer le filtre d'arrivée d'eau	49
Que faire si ... ?	50
Aide en cas d'anomalie	50
Impossible de démarrer un programme de lavage	50
L'écran affiche le message d'erreur suivant et le programme s'est interrompu ...	51
Un message apparaît à l'écran à la fin du programme	52
Problèmes d'ordre général avec le lave-linge	53
Résultat de lavage non satisfaisant.....	55
La porte ne s'ouvre pas.....	56
Ouverture de la porte en cas de vidange obstruée et/ou de panne de courant ...	57

Table des matières

Service après-vente	59
Réparations	59
Conditions et période de garantie	59
Accessoires en option	59
Installation et raccordement	60
Vue de face.....	60
Vue de l'arrière.....	61
Lieu d'installation	62
Transport du lave-linge sur le lieu d'installation	62
Démontage des sécurités de transport	62
Montage des sécurités de transport	64
Ajustement	65
Dévissage et blocage des pieds par contre-écrou	65
Encastrement sous un plan de travail	66
Colonne lave-linge/sèche-linge	66
Le système Aquasécurité	67
Arrivée d'eau	68
Vidange	69
Branchement électrique	70
Caractéristiques techniques	71
Fiche relative aux lave-linge ménagers	72
Consommations	74
Remarque concernant les essais comparatifs	74
Réglages	75
Langue 	76
Degré de salissure.....	76
Volume signal sonore	76
Bip touches	76
Code de verrouillage	77
Unité de température.....	77
Luminosité de l'affichage	77
Veille affichage	77
Déclenchement de l'appareil.....	78
Affichage de la charge maximale	78
Affichage du nom de programme.....	78

Table des matières

Mémoire	78
Temps de prélavage Coton	79
Temps de trempage	79
Rythme délicat	79
Réduction de la température.....	79
Hydro plus	80
Niveau Hydro plus	80
Niveau de rinçage maximal.....	80
Refroidissement du bain	80
Pression d'eau faible	81
Infroissable	81
Accessoires en option	82
Produits de lessive	82
Lessives spéciales.....	82
Produits d'entretien des textiles.....	83
Additifs	83

Votre contribution à la protection de l'environnement

Élimination de l'emballage de transport

Les emballages ont pour fonction de protéger votre appareil des dommages dus au transport. Les matériaux d'emballage ont été sélectionnés d'après des critères d'écologie et de facilité d'élimination. Ils sont donc recyclables.

Le recyclage de l'emballage économise des matières premières et réduit le volume des déchets. Votre agent reprend l'emballage.

Élimination de l'appareil usagé

Les appareils électriques et électro-niques contiennent souvent des matériaux précieux. Cependant, ils contiennent aussi certaines substances, mélanges et pièces nécessaires à leur bon fonctionnement et à leur sécurité. Si vous déposez ces appareils usagés avec vos ordures ménagères ou les manipulez de manière inadéquate, vous risquez de nuire à votre santé et à l'environnement. Ne jetez jamais vos anciens appareils avec vos ordures ménagères !



Faites appel au service d'enlèvement mis en place par votre commune, votre ville, votre revendeur ou Miele, ou rap-portez votre appareil dans un point de collecte spécialement dédié à l'élimination de ce type d'appareil. Vous êtes lé-galement responsable de la suppres-sion des éventuelles données à carac-tère personnel figurant sur l'ancien ap-pareil à éliminer. Jusqu'à son enlève-ment, veillez à ce que votre ancien ap-pareil ne présente aucun danger pour les enfants.

Prescriptions de sécurité et mises en garde

Ce lave-linge répond aux réglementations de sécurité en vigueur. Toute utilisation non conforme peut toutefois causer des dommages aux personnes et aux biens.

Lisez le mode d'emploi avant d'utiliser le lave-linge pour la première fois. Il contient des indications importantes en matière de sécurité, d'utilisation et d'entretien du lave-linge. Vous éviterez ainsi de vous blesser et d'endommager le lave-linge.

Conservez soigneusement le mode d'emploi et remettez-le à tout nouveau détenteur de l'appareil.

Utilisation conforme aux dispositions

- ▶ Ce lave-linge est destiné à une utilisation dans un cadre domestique ou présentant des caractéristiques similaires.
- ▶ Le lave-linge n'est pas conçu pour être utilisé à l'extérieur.
- ▶ N'utilisez le lave-linge que conformément à l'usage domestique et uniquement pour laver des textiles dont l'étiquette apposée par le fabricant précise qu'ils sont lavables. Tout autre type d'utilisation est interdit. Miele n'assume aucune responsabilité pour les dommages causés par une utilisation non conforme aux dispositions ou une erreur de manipulation.
- ▶ Toute personne qui, pour des raisons d'incapacité physique, sensorielle ou mentale, ou bien de par son inexpérience ou ignorance, n'est pas apte à se servir de ce lave-linge en toute sécurité, ne doit pas l'utiliser sans la supervision ou les instructions d'une personne responsable.

Prescriptions de sécurité et mises en garde

En présence d'enfants dans le ménage

- ▶ Les enfants de moins de huit ans doivent être tenus à l'écart du lave-linge, à moins qu'ils ne soient sous surveillance constante.
- ▶ Les enfants de plus de huit ans sont autorisés à utiliser ce lave-linge sans surveillance uniquement si son fonctionnement leur a été expliqué de telle sorte qu'ils puissent le manipuler en toute sécurité. Les enfants doivent être capables de reconnaître et de comprendre les dangers que présente une erreur de manipulation.
- ▶ Les enfants ne doivent pas nettoyer ni entretenir le lave-linge sans la surveillance d'un adulte.
- ▶ Surveillez toujours les enfants qui se trouvent à proximité du lave-linge. Ne laissez jamais les enfants jouer avec le lave-linge.

Sécurité technique

- ▶ Respectez les instructions du chapitre "Installation et raccordement", ainsi que le chapitre "Caractéristiques techniques".
- ▶ Avant d'installer le lave-linge, vérifiez qu'il ne présente aucun dommage extérieur visible. N'installez pas et ne mettez pas en service un lave-linge endommagé.
- ▶ Avant de raccorder votre lave-linge au réseau, comparez les données de raccordement (fusible, tension et fréquence) figurant sur la plaque signalétique avec celles du réseau électrique. En cas de doute, renseignez-vous auprès d'un électricien professionnel.
- ▶ Le fonctionnement fiable et en toute sécurité du lave-linge est uniquement garanti lorsque ce dernier est raccordé au réseau électrique public.

Prescriptions de sécurité et mises en garde

► La sécurité électrique de ce lave-linge n'est assurée que s'il est raccordé à un système de mise à la terre installé dans les règles de l'art.

Il est impératif que cette condition de sécurité élémentaire soit respectée et, en cas de doute, que l'installation du bâtiment soit contrôlée par un professionnel.

Miele ne saurait être tenue pour responsable des dommages causés par un circuit de mise à la terre manquant ou défectueux.

► Pour des raisons de sécurité, n'utilisez pas de rallonges, de prises multiples ni d'autre système de raccordement similaire (risque d'incendie par suite de surchauffe).

► Les pièces défectueuses ne doivent être remplacées que par des pièces d'origine Miele. Ce sont les seules pièces garanties par Miele comme répondant entièrement aux exigences de sécurité en vigueur.

► La fiche doit toujours être accessible pour pouvoir couper le lave-linge de l'alimentation réseau.

► Toute réparation non conforme risque de présenter des dangers imprévisibles pour l'utilisateur, pour lesquels le fabricant n'assume aucune responsabilité. Les réparations ne doivent être effectuées que par des professionnels agréés par Miele. Sinon, les dommages qui pourraient en résulter ne seraient pas couverts par la garantie.

► Si le câble d'alimentation secteur est endommagé, son remplacement doit être effectué par des spécialistes agréés par Miele, afin d'écartier tout danger pour l'utilisateur.

Prescriptions de sécurité et mises en garde

- ▶ En cas de réparation ou lors des travaux de nettoyage et d'entretien, vous n'aurez déconnecté votre lave-linge du réseau électrique que si :
 - la fiche du lave-linge est débranchée de la prise secteur, ou
 - le(s) disjoncteur(s) de l'installation domestique est/sont déclenché(s),
 - le(s) fusible(s) de l'installation domestique est/sont entièrement dévissé(s) et retiré(s).
- ▶ Ne raccordez le lave-linge à l'alimentation en eau qu'en utilisant des tuyaux à l'état neuf. Ne réutilisez jamais d'anciens tuyaux. Vérifiez les tuyaux à intervalles réguliers. Vous pourrez alors les remplacer en temps utile et éviter tout dégât d'eau.
- ▶ La pression d'eau doit être d'au moins 100 kPa (1 bar) et ne doit pas dépasser 1000 kPa (10 bars).
- ▶ Ce lave-linge ne doit pas être utilisé à un emplacement non stationnaire (p. ex. à bord d'un bateau).
- ▶ N'effectuez aucune modification sur le lave-linge qui n'est pas expressément autorisée par Miele.

Utilisation conforme

- ▶ N'installez pas votre lave-linge dans une pièce exposée au gel. Des tuyaux gelés pourraient se fendre ou éclater, et, à des températures inférieures à zéro, la fiabilité des circuits électroniques ne serait plus assurée.
- ▶ Avant la mise en service, retirez les sécurités de transport se trouvant au dos du lave-linge (voir chapitre "Installation et raccordement", paragraphe "Démontage des sécurités de transport"). Si les sécurités de transport ne sont pas enlevées, elles risquent, à l'essorage, d'endommager le lave-linge ainsi que les meubles et appareils voisins.
- ▶ En cas d'absence prolongée (p. ex. pendant les vacances), fermez le robinet d'eau, surtout s'il n'y a pas d'écoulement au sol à proximité du lave-linge.
- ▶ Risque d'inondation !
Avant d'accrocher le tuyau de vidange à un lavabo, assurez-vous que l'eau s'écoule suffisamment vite. La force de refoulement de l'eau vidangée risquerait de pousser le tuyau hors du lavabo s'il n'est pas fixé.
- ▶ Assurez-vous qu'il n'y a pas de corps étrangers dans le linge avant de le laver (p. ex. clous, épingles, pièces ou trombones). Des corps étrangers pourraient endommager certaines parties de l'appareil (cuve à lessive, tambour, par exemple) qui, à leur tour, risqueraient d'endommager le linge.

Prescriptions de sécurité et mises en garde

- ▶ Attention en ouvrant la porte après avoir utilisé la fonction Vapeur. Il y a risque de brûlure en raison de la vapeur qui sort du tambour et des températures élevées au niveau du tambour et du hublot. Reculez d'un pas et attendez que la vapeur se soit dissipée.
- ▶ La charge maximale est de 8 kg (linge sec). Les charges parfois moins importantes pour certains programmes figurent au chapitre "Vue d'ensemble des programmes".
- ▶ Si le produit de lessive est bien dosé, il n'est pas nécessaire de détartrer le lave-linge. S'il est malgré tout entartré, utilisez un détartrant à base d'acide citrique naturel. Miele recommande d'utiliser le détartrant Miele, disponible en ligne sur www.miele-shop.ch, chez votre revendeur Miele ou auprès du service après-vente Miele. Suivez scrupuleusement les instructions d'utilisation.
- ▶ Les textiles traités avec des produits de nettoyage contenant des solvants doivent être rincés à l'eau claire avant d'être lavés.
- ▶ N'utilisez jamais de produits de nettoyage contenant des solvants (benzine, p. ex.) dans le lave-linge. Ils pourraient détériorer des pièces de l'appareil et dégager des vapeurs toxiques. Risque d'incendie et d'explosion !
- ▶ N'utilisez jamais de produits de nettoyage contenant des solvants (benzine, p. ex.) sur la carrosserie du lave-linge. Les surfaces en matière synthétique humides pourraient être endommagées.
- ▶ Les produits colorants doivent convenir à une utilisation en machine et la fréquence de leur emploi doit correspondre à une utilisation domestique moyenne. Respectez scrupuleusement les instructions d'utilisation du fabricant.

Prescriptions de sécurité et mises en garde

- ▶ Les décolorants contiennent du soufre, qui peut provoquer de la corrosion. Ces produits ne doivent pas être utilisés dans un lave-linge.
- ▶ Si de la lessive pénètre dans les yeux, rincer immédiatement et abondamment à l'eau tiède. En cas d'ingestion, consulter immédiatement un médecin. Les personnes ayant la peau sensible ou des lésions cutanées doivent éviter tout contact avec les produits de lessive.

Accessoires

- ▶ Des accessoires ne peuvent être rajoutés ou montés sur l'appareil que s'ils sont expressément autorisés par Miele. Si d'autres pièces sont rajoutées ou montées, les prétentions à la garantie et/ou fondées sur la responsabilité du fait du produit deviennent caduques.
- ▶ Il est possible de réaliser une colonne lave-linge/sèche-linge en superposant un sèche-linge Miele à un lave-linge Miele. Pour ce faire, il est nécessaire d'utiliser un élément de superposition pour lave-linge/sèche-linge Miele, disponible comme accessoire en option. L'élément de superposition pour lave-linge/sèche-linge doit être adapté aux sèche-linge et lave-linge Miele.
- ▶ Veillez à ce que le socle Miele disponible comme accessoire en option soit adapté à ce lave-linge.

Miele ne saurait être tenue pour responsable des dommages qui résulteraient du non-respect des présentes prescriptions de sécurité et mises en garde.

Commande du lave-linge

Bandeau de commande

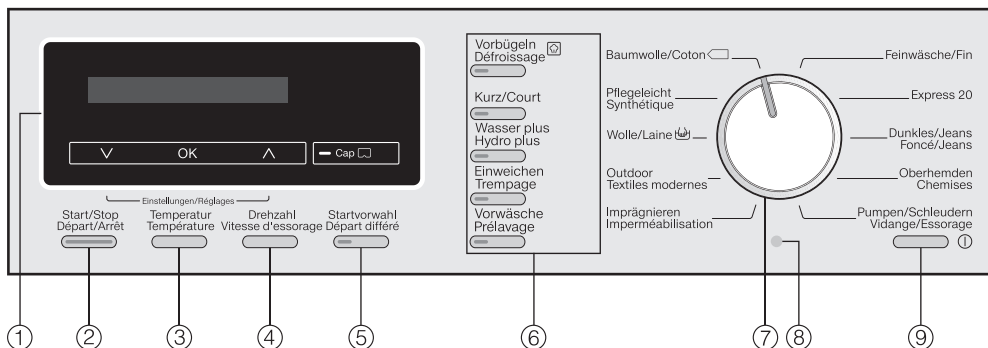

① **Ecran avec touches sensibles**
Vous trouverez davantage d'explications à la page suivante.

② **Touche Départ/Arrêt**
Lance le programme de lavage et interrompt un programme démarré.

③ **Touche Température**
Pour régler la température de lavage.

④ **Touche Vitesse d'essorage**
Pour régler la vitesse de l'essorage final souhaitée.

⑤ **Touche Départ différé**
Pour sélectionner le départ différé.

⑥ **Touche Options**
Les programmes de lavage peuvent être complétés par différentes options.

⑦ **Sélecteur de programme**
Pour sélectionner les programmes de lavage.

⑧ **Interface optique PC**
Pour le service après-vente.

⑨ **Touche ①**
Pour enclencher et déclencher le lave-linge.
Le lave-linge se déclenche automatiquement pour des raisons d'économie d'énergie. Cela intervient 15 minutes après la fin du programme et/ou de la phase Infroissable, ou après l'enclenchement de l'appareil, si celui-ci n'est pas utilisé entre-temps.

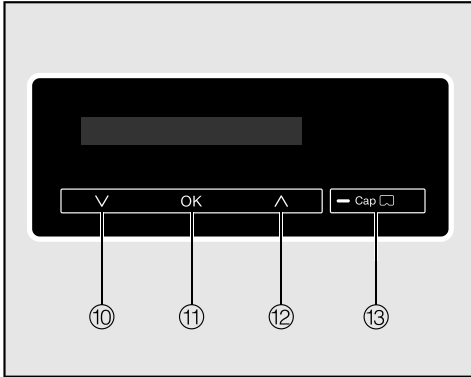

- ⑩ **Touche sensitive** ∇
Fait défiler la liste de sélection vers le bas ou diminue les valeurs.
- ⑪ **Touche sensitive OK**
Valide le programme sélectionné, une valeur réglée ou bien ouvre un sous-menu.
- ⑫ **Touche sensitive** ▲
Fait défiler la liste de sélection vers le haut ou augmente les valeurs.
- ⑬ **Touche sensitive Cap** ☐
Active le dosage en capsule par le biais du tiroir à produits.

Les touches sensibles ⑩ à ⑫ s'allument dès qu'il est possible d'utiliser l'écran par le biais des touches sensibles.

Ecran de base

L'écran de base affiche de gauche à droite les valeurs suivantes :



- la durée du programme
- la température de lavage sélectionnée
- la vitesse d'essorage sélectionnée

Durée du programme

Après le démarrage du programme, la durée du programme s'affiche en heures et en minutes.

Si le démarrage a été programmé avec départ différé, la durée du programme ne s'affiche qu'une fois ce délai écoulé.

Départ différé

Le délai de départ différé sélectionné s'affiche.

Dès le démarrage du programme, le compte à rebours du délai programmé commence.

Une fois le délai de départ différé écoulé, le programme démarre et la durée prévisible du programme s'affiche à l'écran.



Commande du lave-linge

Exemples d'utilisation

Faire défiler une liste de sélection

Les flèches  à l'écran vous indiquent qu'une liste de sélection est disponible.



Effleurez la touche sensitive  pour faire défiler la liste de sélection vers le bas, et la touche sensitive  pour la faire défiler vers le haut. La touche sensitive *OK* permet d'activer le point affiché à l'écran.



Identification du point sélectionné



Si un point d'une liste de sélection a été activé, il est suivi d'une coche .

Réglage des valeurs numériques



La valeur numérique est rétroéclairée en blanc. Effleurez la touche sensitive  pour diminuer la valeur numérique, et la touche sensitive  pour l'augmenter. La touche sensitive *OK* permet d'activer la valeur numérique affichée à l'écran.

Quitter un sous-menu

Pour quitter le sous-menu, sélectionnez retour .

Première mise en service

⚠ Avant la première mise en service, installez et raccordez correctement le lave-linge. Consultez le chapitre "Installation et raccordement".

Retirez le film de protection et les autocollants publicitaires

- Enlevez
 - le film de protection de la porte,
 - tous les autocollants publicitaires (s'il y en a) de l'avant de l'appareil et du couvercle.

⚠ Veuillez ne pas retirer les autocollants visibles après ouverture de la porte (p. ex. la plaque signalétique) !

Enlever la crosse du tambour

Une crosse se trouve dans le tambour pour le tuyau de vidange.

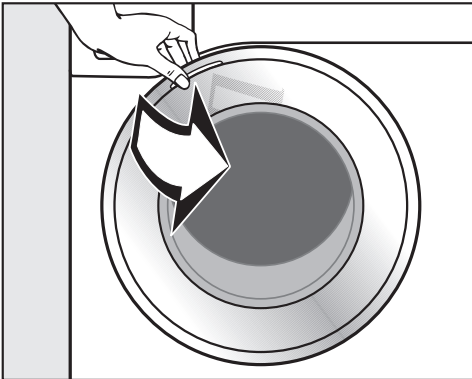

- Ouvrez la porte.
- Enlevez la crosse.

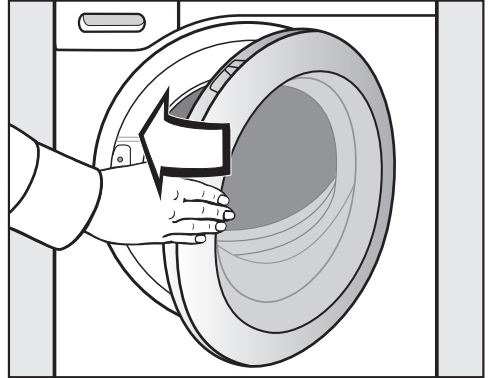

- Fermez la porte avec une petite impulsion.

Ce lave-linge a été soumis à un test de fonctionnement complet, c'est pourquoi il reste de l'eau dans le tambour.

Enclencher le lave-linge

- Pressez la touche ①.

L'écran d'accueil s'allume.

Régler la langue d'affichage

Le système vous invite à régler la langue d'affichage souhaitée. Il est possible de modifier la langue à tout moment par le biais du menu "Réglages".

deutsch ✓

- Effleurez la touche sensitive ∨ ou ∧ jusqu'à ce que la langue souhaitée s'affiche à l'écran.
- Confirmez la langue en effleurant la touche OK.

Première mise en service

Démontage des sécurités de transport

A l'aide d'un message, l'écran vous rappelle de retirer les sécurités de transport.

 Une sécurité de transport non retirée peut entraîner des dommages sur le lave-linge et les meubles/appareils voisins.

Retirez les sécurités de transport comme décrit au chapitre "Installation et raccordement".

- Validez le retrait des sécurités de transport à l'aide de la touche OK.

Démarrer le programme pour le calibrage

Pour une consommation en eau et en électricité optimale et un résultat de lavage parfait, il est important que le lave-linge se calibre.

L'écran affiche le message suivant :

 Ouvrir  et démarrer Coton 90°C à vide

- Maintenez la touche sensitive  enfoncée jusqu'à ce que vous ayez lu toutes les lignes de texte.

La touche sensitive OK est allumée.

- Appuyez sur la touche sensitive OK et validez ainsi le message.

Pour ce faire, il **faut** lancer le programme *Coton* 90 °C sans linge et sans lessive.

Le lancement d'un autre programme n'est possible qu'une fois le calibrage effectué.

- Ouvrez le robinet d'eau.

- Tournez le sélecteur de programme sur la position *Coton*.

1:55 90°C 1600

- Pressez la touche *Départ/Arrêt*.

Le programme de calibrage du lave-linge est lancé. Il dure env. 2 h.

Un message à l'écran affiche la fin du programme :

 Mise en service terminée

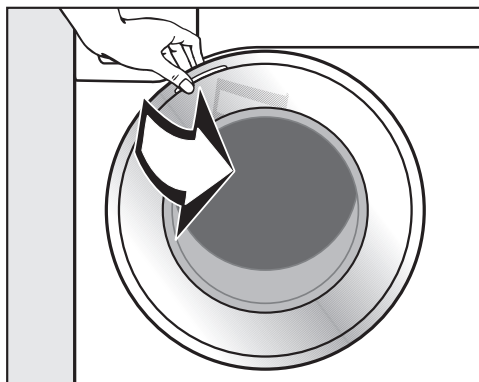

- Ouvrez la porte en la tirant vers vous.

Conseil : laissez la porte entrouverte pour que le tambour puisse sécher.

- Eteignez le lave-linge avec la touche .

Consommation d'énergie et d'eau

- Utilisez la charge maximale du programme de lavage. La consommation d'énergie et d'eau est alors la plus faible par rapport à la quantité.
- Si la quantité de linge est faible, la détection automatique de la charge du lave-linge réduit la consommation d'eau et d'énergie.
- Utilisez le programme *Express 20* pour les petites quantités de linge peu sale.
- Les produits de lessive modernes permettent de laver à basse température (p. ex. à 20 °C). Utilisez ces réglages de température pour économiser de l'énergie.
- Pour assurer une parfaite hygiène à l'intérieur du lave-linge, il est conseillé d'effectuer de temps à autre un programme de lavage à une température de plus de 60 °C. L'affichage du message *Info hygiène* à l'écran vous le rappelle.

Consommation de produit de lessive

- Utilisez au plus la quantité de lessive indiquée sur l'emballage.
- Lors du dosage, tenez compte du degré de salissure du linge.
- Pour de petites charges, réduisez la quantité de lessive (environ $\frac{1}{3}$ de lessive en moins pour une demi-charge).

Conseil pour le séchage en machine

Pour économiser de l'énergie lors du séchage, sélectionnez la vitesse d'essorage la plus élevée proposée par le programme de lavage.

1. Préparer le linge

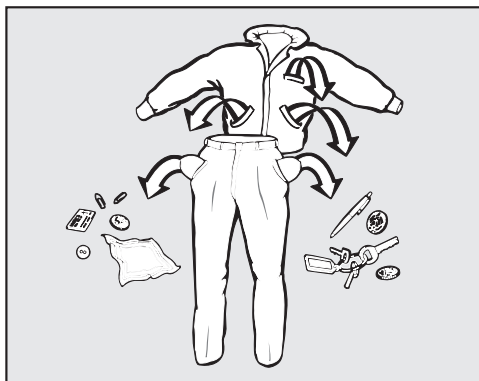

- Videz les poches.

⚠ Les corps étrangers (p. ex. clous, pièces de monnaie, trombones) risquent d'endommager les textiles et certaines parties de l'appareil. Vérifiez la présence de corps étrangers sur le linge avant le lavage et retirez-les.

Trier le linge

- Triez le linge par couleur et en fonction des symboles figurant sur l'étiquette d'entretien (dans le col ou sur la couture latérale).

Conseil : les textiles foncés ont tendance à déteindre lors des premiers lavages. Afin que rien ne déteigne, lavez séparément le linge clair et foncé.

Traiter les taches au préalable

- Avant de laver le linge, enlevez les taches de préférence tant qu'elles sont encore fraîches. Tamponnez les taches avec un chiffon qui ne risque pas de déteindre. Ne pas frotter !

Conseil : Quelques astuces, que vous trouverez dans le lexique Miele, suffisent parfois pour éliminer certaines taches (sang, œuf, café, thé, etc.). Vous pouvez vous procurer le lexique directement auprès de Miele ou le consulter sur le site www.miele.ch.

⚠ Les détergents contenant des solvants (p. ex. le white spirit) peuvent endommager les parties en plastique.

Vérifiez lorsque vous nettoyez des textiles que vous ne répandez pas de détergents contenant des solvants sur les pièces en plastique.

⚠ Les produits nettoyants chimiques (contenant des solvants) peuvent provoquer de graves dommages dans le lave-linge. Ne jamais utiliser de tels détergents dans le lave-linge !

Conseils d'ordre général

- Voilages : enlever les crochets et les petits plombs ou les mettre dans un sac.
- Soutiens-gorges : recoudre les baleines ou les enlever.
- Fermer les fermetures Eclair, les velcros, crochets et boutons-pression avant le lavage.
- Fermer les housses de couettes et les taies d'oreillers afin qu'aucune pièce de linge ne pénètre à l'intérieur.

Ne laver aucun textile déclaré **non lavable** (symbole d'entretien .

2. Sélectionner le programme

Enclencher le lave-linge

- Pressez la touche ①.

Sélection du programme

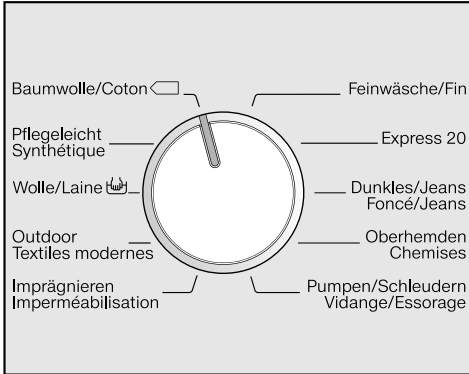

- Tournez le sélecteur sur le programme de votre choix.

La capacité de charge du programme correspondant s'affiche à l'écran, qui passe ensuite à l'affichage de base.

3. Charger le lave-linge

Ouverture de la porte

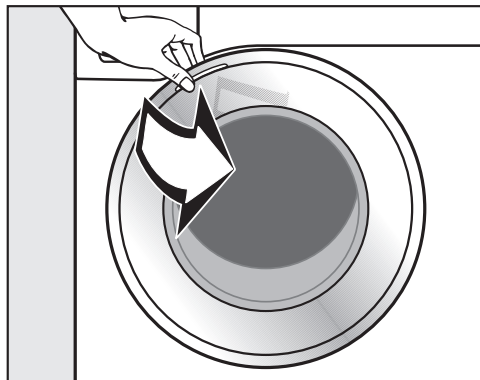

- Ouvrez la porte en la tirant vers vous.

Vérifiez qu'il n'y ait pas d'animaux ou de corps étrangers dans le tambour avant de charger le linge.

C'est lorsque la charge maximale est atteinte que la consommation d'énergie et d'eau est la plus faible par rapport à la charge totale. Une surcharge altère le résultat de lavage et entraîne la formation de faux plis.

- Chargez le linge dans le tambour bien défait et sans le tasser.

Des pièces de linge de différentes tailles permettent de renforcer l'efficacité de lavage et se répartissent mieux lors de l'essorage.

Conseil : Respectez les charges maximales des différents programmes de lavage. La charge s'affiche toujours à l'écran lors de la sélection du programme.

Fermeture de la porte

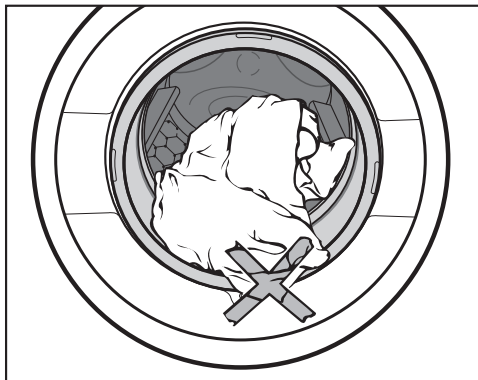

- Vérifiez qu'aucune pièce de linge n'est coincée entre la porte et le joint d'étanchéité.

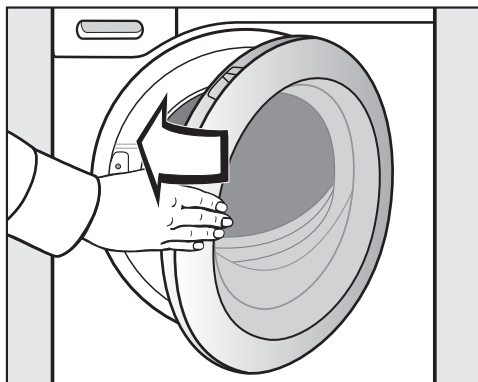

- Fermez la porte avec un peu d'élan.

4. Sélection des réglages de programme

Degré de salissure

légèrement sale

Aucune salissure ni tache visible. Le linge a, par exemple, pris l'odeur corporelle.

normalement sale

Des salissures et/ou quelques petites taches sont visibles.

sale

Des salissures et/ou des taches sont clairement visibles.

Conseil : vous pouvez modifier le degré de salissure préréglé par le biais des réglages ou activer et définir la demande concernant le degré de salissure (chapitre "Réglages", paragraphe "Degré de salissure").

Si la question concernant le degré de salissure est activée, l'écran indique :

Degré de salissure

L'écran passe automatiquement à la sélection :

normal



- Réglez le degré de salissure avec les touches sensibles \vee et \wedge et validez avec la touche sensitive *OK*.

Les paramètres suivants se modifient en fonction du degré de salissure sélectionné :

- si le degré de salissure *sale* est sélectionné, un pré-lavage est automatiquement effectué dans certains programmes (voir chapitre "Options").
- l'adaptation de la quantité d'eau de rinçage
- la durée du programme (réduction de la durée en cas de légères salissures).

Pour le programme Express 20, il n'est pas possible de choisir le degré de salissure. Express 20 est conçu pour du linge peu sale.

Sélectionner la température

Vous pouvez modifier la température préréglée d'un programme de lavage.

- Pressez la touche *Température*.

L'écran affiche :

Température

60°C

- Réglez la température souhaitée avec les touches sensibles \vee et \wedge , puis validez avec la touche sensitive *OK*.

4. Sélection des réglages de programme

Sélectionner la vitesse d'essorage

Vous pouvez modifier la vitesse d'essorage pré-réglée d'un programme de lavage.

- Pressez la touche *Vitesse d'essorage*.

L'écran affiche :



- Réglez la vitesse d'essorage souhaitée avec les touches sensibles ∇ et \wedge et validez avec la touche sensitive *OK*.

Sélectionner les options

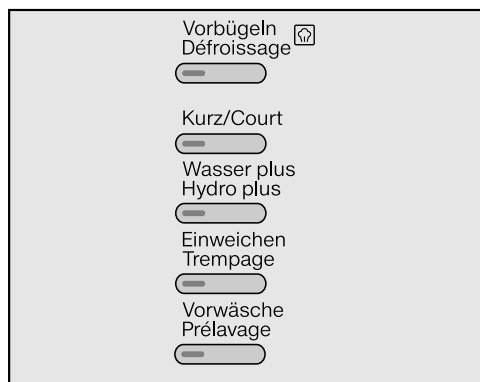

- Pressez la touche correspondant à l'option souhaitée.

Le voyant de la touche s'allume.

Toutes les options ne peuvent pas être sélectionnées avec tous les programmes de lavage. Si la sélection d'une option est impossible, c'est que celle-ci n'est pas compatible avec le programme de lavage.

Voir chapitre "Options".

Activer le départ différé

Le démarrage du programme peut être différé de 15 minutes à 24 heures. Vous pouvez ainsi profiter des tarifs de nuit plus avantageux, par exemple.

Voir chapitre "Départ différé".

5. Ajouter le produit de lessive

Vous pouvez ajouter le produit de lessive de différentes manières.

Tiroir à produits

Si le dosage est insuffisant :

- le linge n'est pas propre et devient gris et rêche avec le temps,
- il y a des poux de savon dans le linge,
- des dépôts de calcaire se forment sur les corps de chauffe.

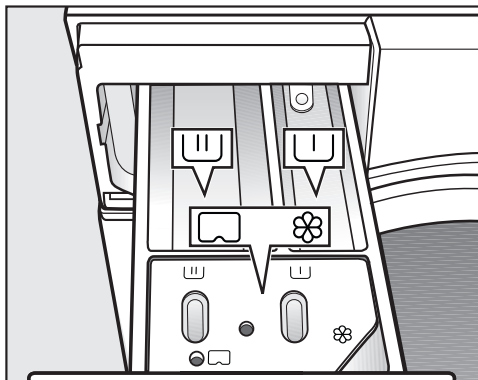

Si le dosage est excessif :

- l'excès de mousse entraîne une efficacité réduite du mécanisme de lavage et les résultats de lavage, de rinçage et d'essorage ne sont pas satisfaisants,
- la consommation d'eau est augmentée, car un cycle de rinçage supplémentaire s'enclenche automatiquement,
- la contrainte sur l'environnement est plus importante.



- Ouvrez le tiroir à produits et versez la lessive dans les compartiments.



Produit pour le pré-lavage (répartition recommandée de la quantité totale de lessive : $\frac{1}{3}$ dans le compartiment  et $\frac{2}{3}$ dans le compartiment )



Produit pour le lavage, y compris le trempage



Adoucissant, produit d'apprêt, amidon liquide et capsule

Pour de plus amples informations sur les lessives et leur dosage, consultez le chapitre "Produit de lessive".

5. Ajouter le produit de lessive

Dosage en capsule

Il existe trois types de capsules contenant différents produits :

- ☼ = produit d'entretien des textiles (p. ex. adoucissant, imperméabilisant)
- ☼ = additif (p. ex. renforçateur de lavage)
- ☼ = produit pour le lavage (uniquement pour le lavage principal)

Une capsule contient toujours la quantité nécessaire à un cycle de lavage.

Vous pouvez commander ces capsules au webshop Miele (www.miele-shop.ch), auprès du service après-vente Miele ou de votre revendeur Miele.

⚠ Rangez les capsules hors de portée des enfants.

Activer le dosage en capsule

- Effleurez la touche sensitive *Cap* ☼.

Le premier type de capsule pouvant être sélectionné avec le programme s'affiche à l'écran.

☼ *Cap* ▾

- Réglez le type de capsule souhaité avec les touches sensibles ∨ et ∧, puis validez avec la touche sensitive *OK*.

Insérer la capsule

- Ouvrez le tiroir à produits.

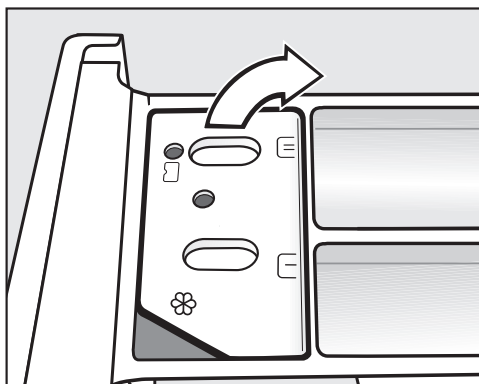

- Ouvrez le couvercle du compartiment ☼/☼.

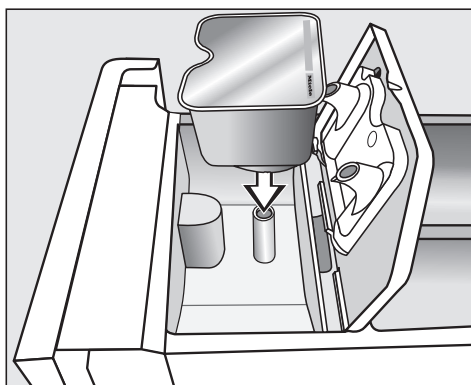

- Appuyez fermement sur la capsule.

5. Ajouter le produit de lessive

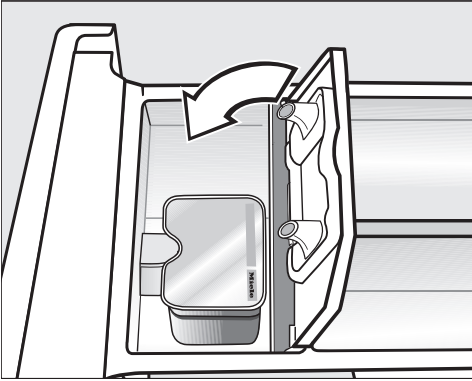

- Refermez le couvercle en appuyant dessus.
- Refermez le tiroir à produits.

La capsule s'ouvre dès qu'elle est insérée dans le tiroir à produits. Si elle n'est pas utilisée, son contenu risque de se répandre lorsque vous la retirez du tiroir à produits. Jetez la capsule et ne la réutilisez pas.

Le contenu de la capsule est ajouté au moment opportun pendant le programme de lavage.

Lors du dosage en capsule, l'entrée d'eau dans le compartiment ☼ s'effectue uniquement par la capsule. Ne versez pas d'adoucissant dans le compartiment ☼ si vous utilisez une capsule.

- Enlevez la capsule vide une fois le programme de lavage terminé.

Pour des raisons techniques, il reste un peu d'eau dans la capsule.

Désactiver/modifier le dosage en capsule

- Effleurez la touche sensitive *Cap*  et suivez les instructions à l'écran.

6. Démarrer le programme - Fin du programme

Démarrer le programme

- Pressez la touche *Départ/Arrêt* qui clignote.

La porte est verrouillée (indiqué par le symbole  à l'écran) et le programme de lavage commence.

Si un départ différé a été sélectionné, il est décompté à l'écran. La durée de programme estimée s'affiche une fois le délai de départ différé écoulé ou immédiatement après le démarrage.

De plus, le déroulement du programme est affiché à l'écran. Le lave-linge vous indique la phase de programme en cours.

Fin du programme

Pendant la phase *Infroissable*, la porte est encore verrouillée et l'écran indique en alternance :

Infroissable/Arrêt

et

 Presser *Départ/Arr.*

- Pressez la touche *Départ/Arrêt*. La porte est déverrouillée.
- Ouvrez la porte.
- Sortez le linge.

Le linge oublié dans le tambour pourrait rétrécir ou déteindre lors de la prochaine lessive.
N'oubliez pas de linge dans le tambour !

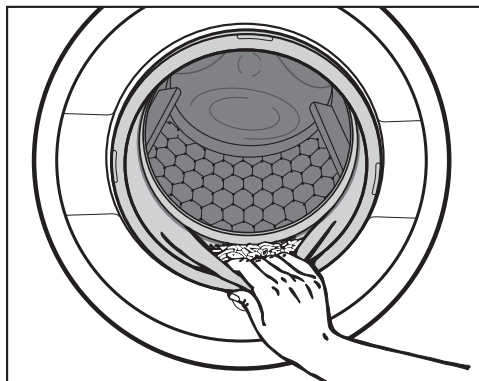

- Vérifiez qu'aucun corps étranger n'est resté coincé dans le joint d'étanchéité de la porte.

Conseil : laissez la porte entrouverte pour que le tambour puisse sécher.

- Eteignez le lave-linge avec la touche .
 - Enlevez la capsule du tiroir à produits après utilisation.
- Conseil :** laissez le tiroir à produits entrouvert pour qu'il puisse sécher.

Vitesse d'essorage final

Programme	tr/min
Coton	1600
Synthétique	1200
Laine 	1200*
Textiles modernes	800
Imperméabilisation	1000
Fin	900
Express 20	1200
Foncé/Jeans	1200
Chemises	900
Vidange/essorage	1600

Vitesse d'essorage final du programme de lavage

La vitesse d'essorage optimale pour le programme de lavage s'affiche toujours à l'écran lors de la sélection du programme. Pour les programmes de lavage identifiés par un * dans le tableau, la vitesse d'essorage optimale ne correspond pas à la vitesse maximale.

Il est possible de réduire la vitesse d'essorage final.

Mais il n'est pas possible de sélectionner une vitesse d'essorage final supérieure à celle indiquée dans le tableau.

Essorage intermédiaire

Le linge est essoré après le lavage principal et entre les différents rinçages. Si la vitesse d'essorage final est réduite, la vitesse d'essorage intermédiaire l'est également, le cas échéant. En programme *Coton*, un rinçage supplémentaire est ajouté lorsque la vitesse d'essorage est inférieure à 700 tr/min.

Essorage

Désactiver l'essorage final (arrêt cuve pleine)

■ Sélectionnez le réglage  (Arrêt cuve pleine) à l'aide de la touche *Vitesse d'essorage*. Le linge reste à tremper dans l'eau après le dernier rinçage. Cela permet de réduire la formation de faux plis lorsque le linge n'est pas sorti immédiatement du lave-linge à la fin du programme.

– Démarrer l'essorage final :
pour l'essorage, le lave-linge vous propose la vitesse maximale autorisée. Vous pouvez sélectionner une vitesse de rotation inférieure. Pour démarrer l'essorage final, pressez la touche *Départ/Arrêt*.

– Terminer le programme :
à l'aide de la touche *Vitesse d'essorage*, sélectionnez le réglage 0 tr/mn (sans essorage) et pressez la touche *Départ/Arrêt*.

L'eau est vidangée.

Désactiver l'essorage intermédiaire et l'essorage final

■ Pressez la touche *Vitesse d'essorage*.

■ Sélectionnez le réglage 0 tr/mn.

Après le dernier rinçage, l'eau est vidangée et la phase Infoissable est activée.

Avec ce réglage, un rinçage supplémentaire est ajouté dans certains programmes.

Le départ différé vous permet de différer le départ du programme. Il est possible de différer le départ du programme de 15 minutes à 24 heures au maximum. Vous pouvez ainsi profiter des tarifs de nuit plus avantageux, par exemple.

Sélectionner

- Pressez la touche *Départ différé*.

Le message suivant s'affiche :



Départ ds 00 :00 h

- Réglez les heures avec les touches sensibles ∇ et \wedge et validez avec la touche sensitive *OK*.

L'affichage se modifie :



Départ ds 05:00 h

- Réglez les minutes avec les touches sensibles ∇ et \wedge et validez avec la touche sensitive *OK*.

Conseil : si vous laissez le doigt sur la touche sensitive ∇ ou \wedge , les valeurs défileront automatiquement en ordre croissant ou décroissant.

Démarrer

- Pressez la touche *Départ/Arrêt* pour lancer le départ différé et le programme de lavage.

L'écran affiche :



Départ ds 05:00 h

Une fois la durée écoulée, le programme de lavage démarre et l'écran indique la durée du programme ainsi que le déroulement du programme.

Modifier

Le départ différé peut être modifié à tout moment.

- Pressez la touche *Départ différé*.



Modifier le délai

- Effleurez la touche sensitive *OK*.



Départ ds 05 :29 h

- Réglez maintenant la durée souhaitée.

Annuler et démarrer directement le programme de lavage

- Pressez la touche *Départ différé*.



Modifier le délai

- Effleurez la touche sensitive ∇ .



Démarrage immédiat

- Effleurez la touche sensitive *OK*, le programme de lavage démarre immédiatement.

Vue d'ensemble des programmes

Coton		90 °C - froid	8,0 kg maximum
Articles	T-shirts, sous-vêtements, linge de table, etc., textiles en coton, en lin ou fibres mélangées		
Conseil	<p>Les réglages 60 °/40 °C se distinguent de $\langle 60^{\circ}\text{C} \rangle / \langle 40^{\circ}\text{C} \rangle$ par :</p> <ul style="list-style-type: none"> – des durées de programmes plus courtes – des temps de maintien en température plus longs – une consommation d'énergie plus élevée <p>En cas d'exigences particulières en matière d'hygiène, sélectionner une température de 60 °C ou plus.</p>		
Coton		$\langle 60^{\circ}\text{C} \rangle / \langle 40^{\circ}\text{C} \rangle$	8,0 kg maximum
Articles	Linge en coton normalement sale		
Conseil	<ul style="list-style-type: none"> – Ces réglages sont les plus efficaces quant à la consommation d'énergie et d'eau pour le lavage du linge en coton. – Pour le programme $\langle 60^{\circ}\text{C} \rangle$, la température de lavage atteinte est inférieure à 60 °C et l'efficacité de lavage correspond à celle du programme Coton 60 °C. 		
Remarque pour les instituts de contrôle :			
Programmes de contrôle selon la norme EN 60456 et étiquette énergie conforme à la directive 1061/2010			
Synthétique		60 °C - froid	4,0 kg maximum
Articles	Fibres synthétiques, mélangées ou coton facile d'entretien		
Conseil	Si le linge se froisse facilement, réduire la vitesse d'essorage final.		

Vue d'ensemble des programmes

Laine 		40 °C - froid	2,0 kg maximum
Articles	Textiles en laine ou laine mélangée		
Conseil	Si le linge se froisse facilement, choisir une vitesse d'essorage final appropriée.		
Textiles modernes		40 °C - froid	2,5 kg maximum
Articles	Vêtements fonctionnels comme les vestes et pantalons d'extérieur à membranes telles que Gore-Tex [®] , SYMPATEX [®] , WINDSTOPPER [®] , etc.		
Conseil	<ul style="list-style-type: none"> - Fermer les fermetures Eclair et les velcros. - Ne pas utiliser d'adoucissant. - Si nécessaire, il est possible de réimperméabiliser les vêtements d'extérieur avec le programme <i>Imperméabilisation</i>. Il n'est pas conseillé d'imperméabiliser les vêtements après chaque lavage. 		
Imperméabilisation		40 °C	2,5 kg maximum
Articles	Pour le traitement des textiles en microfibres, des vêtements de ski ou de linge de table composés principalement de fibres synthétiques, afin d'obtenir un effet hydrofuge et antisalissure		
Conseil	<ul style="list-style-type: none"> - Les articles doivent être fraîchement lavés et essorés ou séchés. - Pour obtenir un effet optimal, l'opération devrait être suivie d'un traitement thermique tel que le séchage dans un sèche-linge ou le repassage. 		

Vue d'ensemble des programmes

Fin		60° C - froid	3,0 kg maximum
Articles	Pour textiles délicats en fibres synthétiques, fibres mélangées, vis-cose Voilages déclarés lavables en machine par le fabricant.		
Conseil	<ul style="list-style-type: none"> – Les fines poussières présentes sur les voilages nécessitent souvent un programme avec pré-lavage. Activez l'option <i>Pré-lavage</i>. – Si le linge se froisse facilement, supprimer l'essorage. 		
Express 20		40 °C - froid	3,5 kg maximum
Articles	Textiles en coton n'ayant pratiquement pas été portés ou présentant très peu de salissures		
Conseil	L'option <i>Court</i> est automatiquement activée.		
Foncé/Jeans		60 °C - froid	3,0 kg maximum
Articles	Pièces de linge noir et foncé en coton, fibres mélangées et toile de jean		
Conseil	<ul style="list-style-type: none"> – Retourner le linge pour le laver. – Les vêtements en jean déteignent un peu lors des premiers lavages. Laver le linge clair et le linge foncé séparément. 		
Chemises		60 °C à froid	2,0 kg maximum
Articles	Les chemises ou les chemisiers en coton et fibres mixtes		
Conseil	<ul style="list-style-type: none"> – Traiter au préalable les cols et les manchettes en fonction de leur degré de salissure. – Utiliser le programme <i>Soie</i> pour les chemises et les chemisiers en soie. 		
Vidange/Essorage		8,0 kg maximum	
Conseil	<ul style="list-style-type: none"> – Vidange seulement : régler la vitesse d'essorage sur 0 tr/min. – Contrôler la vitesse d'essorage réglée. 		

Les options sont activées et désactivées par le biais des touches correspondantes et de l'écran.

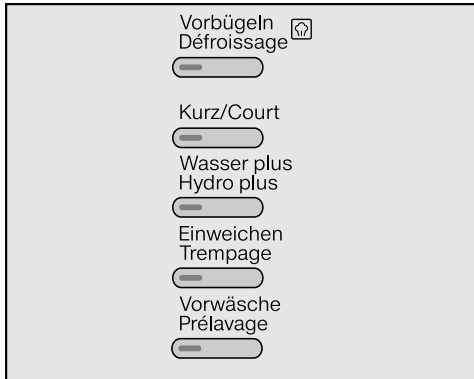

■ Pressez la touche de l'option souhaitée.





La touche correspondante s'allume.

Toutes les options ne peuvent pas être sélectionnées avec tous les programmes de lavage.

Si la sélection d'une option est impossible, c'est que celle-ci n'est pas compatible avec le programme de lavage

Défroissage

Pour réduire la formation de faux plis, le linge est défroissé à la fin du programme. Pour un résultat optimal, il convient de réduire la charge maximale de 50%. Suivez les indications qui s'affichent. Les charges plus faibles améliorent le résultat final.

Les vêtements de dessus doivent être adaptés au sèche-linge   et repassables  .

Court

Pour du linge légèrement sale, sans taches visibles.

La durée de lavage est réduite.

Hydro plus

Le niveau d'eau est augmenté lors du lavage et du rinçage.

Vous pouvez programmer d'autres fonctions pour la touche *Hydro plus*, comme décrit au chapitre "Réglages".

Trempage

Pour du linge particulièrement sale, avec des taches contenant de l'albumine.

Vous pouvez sélectionner une durée de trempage comprise entre 30 minutes et 5 heures, par paliers de 30 minutes, comme décrit au chapitre "Réglages".

Le réglage d'usine est fixé sur 30 minutes.

Prélavage

Pour éliminer les salissures importantes, p. ex. de grandes quantités de poussière, de sable.

Options

Options sélectionnables en complément des programmes

Aucune de ces options n'est sélectionnable pour les programmes **non** mentionnés ci-après.

	 Défroissage	Court	Hydro plus	Trempage	Prélavage
Coton	X	X	X	X	X
Synthétique	X	X	X	X	X
Textiles modernes	-	X	X	X	X
Fin	X	X	X	X	X
Express 20	X	X ¹⁾	-	-	-
Foncé/Jeans	X	X	X	X	X
Chemises	X ¹⁾	X	X	X	X

X = sélectionnable

¹⁾ = peut être désactivé

- = non sélectionnable

Symboles d'entretien

Lavage	
Les chiffres inscrits sur le cuvier indiquent la température maximale de lavage.	
	Action mécanique normale
	Action mécanique réduite
	Action mécanique très réduite
	Lavage à la main
	Non lavable

Exemple pour la sélection de programme

Programme	Symboles d'entretien
Coton	
Synthétique	
Fin	
Laine	
Express 20	



















Séchage	
Les points indiquent la température.	
	Température normale
	Température réduite
	Séchage en machine interdit

Repassage au fer et à la calandre	
Les points indiquent les gammes de température	
	env. 200 °C
	env. 150 °C
	env. 110 °C Le repassage à la vapeur peut causer des dommages irréversibles
	repassage exclu

Nettoyage professionnel	
	Nettoyage avec des solvants chimiques. Les lettres correspondent aux produits de nettoyage.
	Nettoyage à l'eau
	Nettoyage à sec interdit



Blanchiment	
	Agent de blanchiment oxydant admis
	Blanchiment à l'oxygène uniquement
	Blanchiment interdit

Déroulement de programme

	Lavage		Rinçage		Essorage
	Niveau d'eau	Rythme de lavage	Niveau d'eau	Rinçages	
Coton		Ⓐ		2-5 ¹⁾²⁾³⁾	✓
Synthétique		Ⓑ		2-4 ²⁾³⁾	✓
Laine 		Ⓔ		2	✓
Textiles modernes		Ⓒ		3-4 ³⁾	✓
Imperméabilisation	–	Ⓑ		1	✓
Fin		Ⓒ		2-4 ²⁾³⁾	✓
Express 20		Ⓐ		1	✓
Foncé/Jeans		Ⓑ		3-5 ²⁾³⁾	✓
Chemises		Ⓒ		3-4 ³⁾	✓
Vidange/essorage	–	–	–	–	✓

La légende se trouve à la page suivante.

Déroulement de programme

-  = niveau d'eau bas
 = niveau d'eau intermédiaire
 = niveau d'eau élevé
Ⓐ = rythme intensif
Ⓑ = rythme normal
Ⓒ = rythme délicat
Ⓓ = rythme de balancement
Ⓔ = rythme lavage à la main
✓ = effectué
– = non effectué

Le lave-linge dispose d'une commande entièrement automatique avec détection automatique de la charge. Le lave-linge calcule lui-même la consommation d'eau nécessaire, en fonction de la quantité et du pouvoir d'absorption du linge.

Les déroulements de programme mentionnés ici font toujours référence au programme de base, avec une charge maximale.

L'affichage de déroulement de votre lave-linge vous indique à tout moment la phase de programme en cours.

Particularités du déroulement de programme

Infroissable :

le tambour tourne encore pendant 30 minutes au maximum après la fin du programme afin d'éviter la formation de faux plis.

Exception : les programmes *Laine* et *Soie* ne comportent pas de phase Infroissable.

Il est possible d'ouvrir le lave-linge à tout moment.

- 1) A partir d'une température sélectionnée de 60 °C et plus et à des températures comprises entre $\langle 40^{\circ}\text{C} \rangle$ et $\langle 60^{\circ}\text{C} \rangle$, 2 cycles de rinçage sont réalisés. A une température sélectionnée inférieure à 60 °C, 3 cycles de rinçage sont réalisés.
- 2) Un rinçage supplémentaire a lieu en cas de :
 - formation excessive de mousse dans le tambour
 - vitesse d'essorage final inférieure à 700 tr/min
- 3) Un rinçage supplémentaire a lieu en cas de :
 - sélection de l'option *Hydro plus* lorsque Rinçage supplémentaire ou Hydro + et Rinçage supplémentaire ont été activés sous *Réglages*.
- 4) Essorage progressif : avant le lavage, un essorage progressif est effectué pour chasser l'air des textiles garnis de duvet. L'eau entre ensuite par le compartiment  pour le lavage.
- 5) Un rinçage supplémentaire a lieu en cas de :
 - sélection de l'option *Hydro plus*.

Modifier le déroulement de programme

Annuler

Vous pouvez annuler à tout moment un programme de lavage après le démarrage de celui-ci.

- Pressez la touche *Départ/Arrêt*.

L'écran affiche :



- Effleurez la touche sensitive *OK*.

Le lave-linge vidange le bain lessiviel.
L'écran affiche :



- Ouvrez la porte.

- Sortez le linge.

Pour sélectionner un autre programme

- Fermez la porte.

- Sélectionnez le programme souhaité.

- Ajoutez de la lessive dans le tiroir à produits, si nécessaire.

- Pressez la touche *Départ/Arrêt*.

Le nouveau programme démarre.

Interrompre

- Déclenchez le lave-linge avec la touche ①.

- Pour poursuivre, réenclenchez le lave-linge avec la touche ①.

Modifier

Programme

Aucune modification n'est possible après le démarrage du programme.

Température

Une modification peut être effectuée pendant les cinq premières minutes, sauf en programme *Coton*.

- Pressez la touche *Température*.

- Modifiez la température à l'aide des touches sensibles \vee , \wedge et *OK*.

Vitesse d'essorage

Une modification est possible jusqu'au début de l'essorage final.

- Pressez la touche *Vitesse d'essorage*.

- Modifiez la vitesses d'essorage à l'aide des touches sensibles \vee , \wedge et *OK*.

Options

Il est possible de sélectionner ou d'annuler les options *Court* et *Hydro plus* jusqu'à cinq minutes après le démarrage du programme.

Conseil : la sécurité enfants empêche la modification ou l'annulation du programme en cours.

Modifier le déroulement de programme

Ajouter/décharger du linge

- Pressez la touche *Départ/Arrêt*.

L'écran affiche :

Annuler programme



- Faites défiler la liste avec les touches sensibles \vee ou \wedge jusqu'à :

Ajouter du linge



- Effleurez la touche sensitive *OK*.

Si ce message n'apparaît pas à l'écran, il n'est plus possible de rajouter du linge.

Le programme de lavage est interrompu et la porte déverrouillée.

- Ouvrez la porte.
- Ajoutez ou déchargez les pièces de linge souhaitées.
- Fermez la porte.
- Pressez la touche *Départ/Arrêt*.

Le programme de lavage se poursuit.

Attention :

Une fois le programme démarré, le lave-linge ne peut plus détecter les variations de charge.

Après un ajout ou un retrait de linge, le lave-linge part donc toujours du principe que la quantité maximale a été chargée.

La porte ne s'ouvre pas lorsque :

- la température du bain lessiviel est supérieure à **55 °C**,
- le niveau d'eau dépasse une certaine valeur,
- la phase de programme *Essorage* est atteinte.

Si vous voulez ouvrir la porte dans les cas mentionnés ci-dessus, vous devez annuler le programme.

Si la température à l'intérieur du tambour est supérieure à 55 °C, le verrouillage de porte reste activé. Il ne sera désactivé que lorsque la température sera tombée au-dessous de 55 °C.

Modifier le déroulement de programme

Sécurité enfants

La sécurité enfants empêche la modification de la température, de la vitesse d'essorage ou des options pendant le déroulement du programme de lavage.

Activer la sécurité enfants

- Pressez la touche *Départ/Arrêt*.

L'écran affiche :

Annuler programme



- Faites défiler la liste avec les touches sensibles \vee ou \wedge jusqu'à :

Activer sécu enfants



- Effleurez la touche sensitive *OK*.

Désactiver la sécurité enfants

- Procédez comme pour activer la sécurité enfants.

L'écran indique :

Désactiver sécurité



- Effleurez la touche sensitive *OK*.

La sécurité enfants est maintenant désactivée.

La lessive appropriée

Vous pouvez utiliser tous les produits de lessive adaptés aux lave-linge ménagers. Les indications d'utilisation et de dosage figurent sur l'emballage du produit.

Le dosage dépend :

- du degré de salissure du linge,
- de la quantité de linge,
- de la dureté de l'eau.
Si vous ne connaissez pas le degré de dureté de votre eau, renseignez-vous auprès des services industriels.

Adoucisseur d'eau

Si la dureté de votre eau se situe dans les plages II et III, vous pouvez ajouter un adoucisseur d'eau pour économiser de la lessive. Le dosage est indiqué sur l'emballage. Versez d'abord la lessive, puis l'adoucisseur.

Vous pouvez alors doser la lessive comme pour la page I.

Degrés de dureté de l'eau

Plage de dureté	Degrés français °f	Degrés allemands °d
douce (I)	0 – 15	0 – 8,4
moyenne (II)	15 – 25	8,4 – 14
dure (III)	plus de 25	plus de 14

Doseurs

Pour doser le produit de lessive, utilisez les doseurs fournis par le fabricant de la lessive (p. ex. une boule de dosage), tout particulièrement pour doser la lessive liquide.

Recharges

Lorsque vous achetez un produit de lessive, choisissez si possible un sachet recharge pour réduire le volume de déchets à éliminer.

Produits de traitement du linge

Les adoucissants

rendent aux textiles toute leur souplesse et réduisent la charge statique lors du séchage en machine.

Les produits d'apprêt

sont des amidons synthétiques qui confèrent une meilleure tenue au linge.





L'amidon

donne aux textiles une certaine tenue et un beau fini.

Produits de lessive

Recommandation de produits de lessive Miele

Les produits de lessive Miele ont été développés spécialement par Miele pour les lave-linge Miele. Vous pouvez les commander sur www.miele-shop.com ou vous les procurer auprès du service après-vente Miele et chez votre revendeur Miele.

	Miele UltraWhite	Miele UltraColor	Miele Capsule 	Miele Capsule 	Miele Capsule 
Coton	✓	✓	–	Ⓕ	Ⓗ
Synthétique	–	✓	–	Ⓕ	Ⓗ
Laine 	–	–	Ⓓ, Ⓔ	–	–
Textiles modernes	–	–	Ⓒ	–	–
Imperméabilisation	–	–	–	Ⓖ	–
Fin	–	✓	Ⓐ, Ⓑ, Ⓒ	Ⓕ	–
Express 20	–	✓	–	Ⓕ	–
Foncé/Jeans	–	✓	–	Ⓕ	–
Chemises	✓	✓	–	Ⓕ	Ⓗ

✓ recommandé

– déconseillé

Ⓐ Sport

Ⓑ Textiles matelassés

Ⓒ Textiles modernes

Ⓓ WoolCare

Ⓔ SilkCare

Ⓕ Adoucissant

Ⓖ Imperméabilisation

Ⓗ Booster

Recommandation de produits de lessive conformément à la directive (UE) n° 1015/2010

Les recommandations s'appliquent aux mêmes gammes de température que celles indiquées au chapitre "Vue d'ensemble des programmes".

	Produit de lessive			
	Universel	Couleurs	Délicat/laine	Spécial
Coton	✓	✓	-	-
Synthétique	-	✓	-	-
Laine 	-	-	✓	✓
Textiles modernes	-	-	✓	✓
Fin	-	-	✓	-
Express 20	-	✓ ¹⁾	-	-
Foncé/Jeans	-	✓ ¹⁾	-	✓
Chemises	✓	✓	-	-

✓ recommandé

- déconseillé

1) Lessive liquide

2) Lessive en poudre

Produits de lessive

Ajout d'adoucissant, de produit d'apprêt ou d'amidon liquide à la fin du programme de lavage

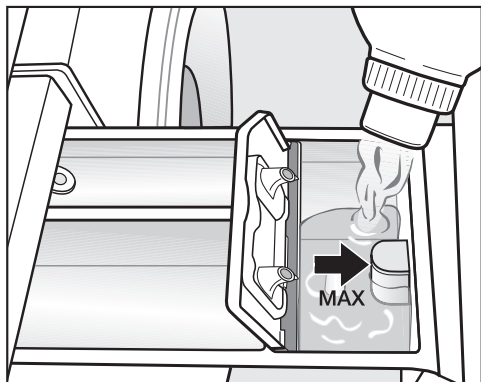

- Versez l'adoucissant, le produit d'apprêt ou l'amidon liquide dans le compartiment ☼ ou insérez la capsule correspondante. **Respectez la hauteur de remplissage maximale.**

Le produit est ajouté au dernier rinçage. A la fin du programme de lavage, il reste un peu d'eau dans le compartiment ☼.

L'amidon peut coller le tube d'aspiration.

Après plusieurs cycles d'amidonnage automatique, nettoyez le tiroir à produits, en particulier le tube d'aspiration.

Décoloration/coloration

⚠ N'utiliser **aucun** produit décolorant dans le lave-linge. Ces produits provoquent de la corrosion dans le lave-linge.

La teinture de textiles dans le lave-linge n'est autorisée que dans la mesure où la fréquence des colorations effectuées correspond à une utilisation domestique courante. Le sel contenu dans les agents colorants peut endommager l'inox si ces produits sont utilisés très fréquemment. Respectez scrupuleusement les instructions du fabricant de la teinture.

Nettoyage du tambour (Info hygiène)

Les lavages à basse température et/ou avec de la lessive liquide risquent de provoquer la formation de moisissures et de mauvaises odeurs à l'intérieur du lave-linge. Nettoyez le lave-linge à l'aide du programme *Coton 75 °C*. Il devrait être lancé au plus tard lorsque le message Info hygiène s'affiche à l'écran.

Nettoyer la carrosserie et le bandeau

⚠ Débrancher le lave-linge avant tout nettoyage ou entretien.

⚠ N'asperger en aucun cas le lave-linge avec un jet d'eau.

- Nettoyez la carrosserie et le bandeau avec un détergent doux ou de l'eau savonneuse. Séchez ensuite avec un chiffon doux.
- Nettoyez le tambour avec un produit spécial inox.

⚠ N'utiliser aucun détergent contenant des solvants ni produit abrasif, nettoyant pour le verre ou détergent universel ! Ils pourraient endommager les surfaces en matière synthétique et d'autres pièces.

Nettoyer le tiroir à produits

L'utilisation de produits de lessive liquides associée à des lavages à basse température favorise la formation de germes dans le tiroir à produits.

- Pour des raisons d'hygiène, nettoyez régulièrement l'ensemble du tiroir à produits.

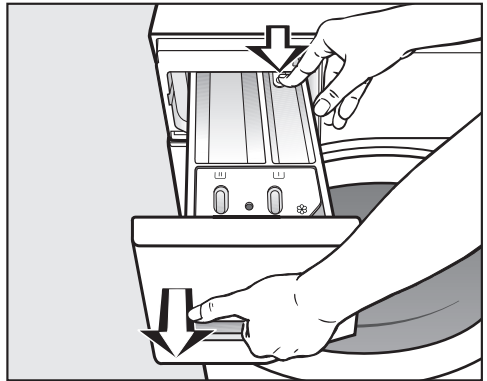

- Ouvrez le tiroir à produits jusqu'à la butée, pressez le bouton de déverrouillage et sortez entièrement le tiroir à produits.
- Nettoyez le tiroir à produits à l'eau chaude.

Nettoyage et entretien

Nettoyage du tube d'aspiration et du canal

Après plusieurs utilisations d'amidon liquide, nettoyez soigneusement le tube d'aspiration. L'amidon liquide a tendance à coller.

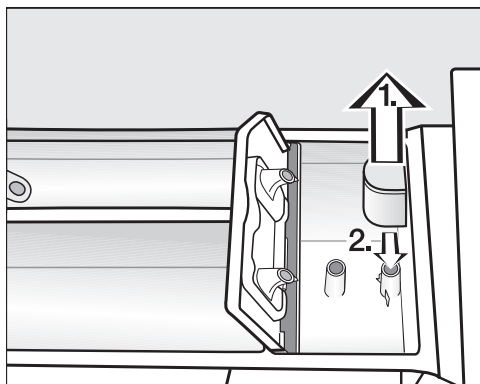

■ Nettoyage du tube d'aspiration.

1. Retirez le tube d'aspiration du compartiment  et nettoyez-le à l'eau chaude. Nettoyez également le tuyau sur lequel le tube d'aspiration est fixé.
2. Remettez le tube d'aspiration en place.

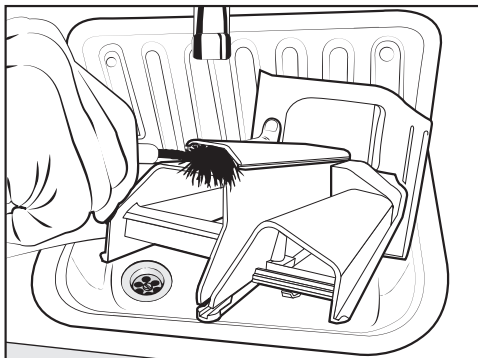

- Nettoyez le canal de l'adoucissant avec de l'eau chaude et une brosse.

Nettoyage du logement du tiroir à produits

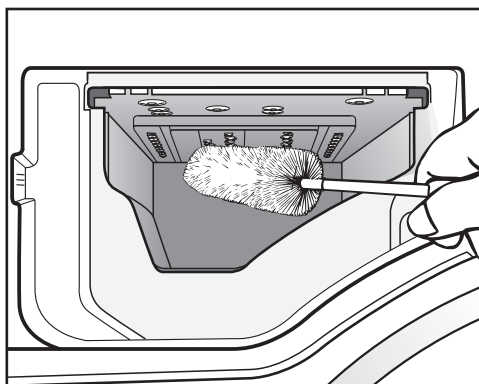

- A l'aide d'un goupillon, éliminez les résidus de produit de lessive et les dépôts calcaires des tuyères du tiroir à produits.
- Remplacez le tiroir à produits.

Conseil : laissez le tiroir à produits entrouvert pour qu'il puisse sécher.

Nettoyer le filtre d'arrivée d'eau

Le lave-linge est équipé de deux filtres destinés à protéger l'électrovanne d'arrivée d'eau. Contrôlez ces filtres tous les six mois environ, plus souvent en cas d'interruptions fréquentes sur le réseau d'alimentation en eau.

Nettoyage du filtre du tuyau d'arrivée d'eau

- Fermez le robinet d'eau.
- Dévissez le tuyau d'arrivée d'eau du robinet.

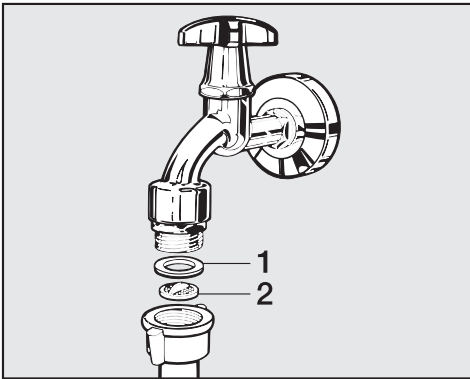

- Retirez le joint de caoutchouc **1** de son logement.
- Saisissez l'arête du filtre en plastique **2** avec une pince à bec fin ou universelle et retirez-le.
- Nettoyez le filtre.
- Le remontage s'effectue dans l'ordre inverse.

Nettoyage du filtre dans le raccord de la vanne d'arrivée d'eau

- Dévissez soigneusement l'écrou cannelé en matière synthétique du raccord à l'aide d'une pince.

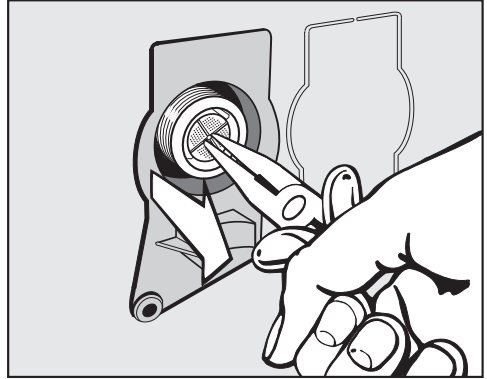

- Retirez le filtre en le saisissant par son arête à l'aide d'une pince pointue à bec fin.
- Nettoyez le filtre.
- Le remontage s'effectue dans l'ordre inverse.

Après le nettoyage, ouvrez lentement le robinet et vérifiez que les raccords soient bien vissés. En cas de fuite d'eau, resserrez les raccords.

Les filtres à impuretés **doivent** être remis en place après le nettoyage.

Que faire si ... ?

Aide en cas d'anomalie



Vous pouvez remédier vous-même à la plupart des dérangements ou anomalies qui risquent de survenir lors d'une utilisation quotidienne. Dans bon nombre de cas, vous gagnez ainsi du temps et économisez de l'argent, car vous ne devez pas faire appel au service après-vente.

Les tableaux suivants vous aideront à déceler la cause d'un dérangement ou d'une anomalie et à y remédier. Attention :









 Les réparations des appareils électriques ne doivent être effectuées que par des professionnels agréés. L'utilisateur s'expose à de graves dangers en cas de réparations non conformes.

Certaines des instructions à l'écran sont sur plusieurs lignes ; pour les lire dans leur intégralité, effleurez les touches sensibles \vee ou \wedge .

Impossible de démarrer un programme de lavage

Problème	Cause et dépannage
L'écran reste sombre et le voyant de la touche Départ/Arrêt ne s'allume pas.	Le lave-linge n'est pas sous tension. <ul style="list-style-type: none">■ Vérifiez si la fiche est branchée.■ Vérifiez si le(s) fusible(s) est/sont en bon état.
	Le lave-linge s'est déclenché automatiquement pour des raisons d'économie d'énergie. <ul style="list-style-type: none">■ Réenclenchez le lave-linge avec la touche $\textcircled{1}$.
L'écran vous demande d'entrer un code.	Le code est activé. <ul style="list-style-type: none">■ Entrez le code et validez-le. Désactivez le code si ce message ne doit pas apparaître la prochaine fois que vous enclencherez l'appareil.
L'écran affiche :  SAV  verrouillage porte	La porte n'est pas bien fermée. Le verrouillage de porte ne s'est pas enclenché. <ul style="list-style-type: none">■ Fermez à nouveau la porte.■ Relancez le programme. Si le message d'erreur apparaît de nouveau, appelez le service après-vente.

L'écran affiche le message d'erreur suivant et le programme s'est interrompu

Message	Cause et dépannage
 Arrivée d'eau voir 	<p>L'arrivée d'eau est bloquée ou obstruée.</p> <ul style="list-style-type: none"> ■ Vérifiez si le robinet d'eau est ouvert à fond. ■ Vérifiez si le tuyau d'arrivée d'eau fait un coude. ■ Vérifiez si la pression de l'eau est trop faible. <p>Le filtre dans l'arrivée d'eau est obstrué.</p> <ul style="list-style-type: none"> ■ Nettoyez le filtre.
 Vidange voir 	<p>La vidange est bloquée ou obstruée. Le tuyau de vidange est placé trop haut.</p> <ul style="list-style-type: none"> ■ Nettoyez les filtres et la pompe de vidange. ■ La hauteur maximale de refoulement est de 1 m.
 Aquasécurité SAV 	<p>Le système Aquasécurité s'est déclenché.</p> <ul style="list-style-type: none"> ■ Fermez le robinet d'eau. ■ Appelez le service après-vente.
 SAV  défaut F	<p>Une panne est survenue.</p> <ul style="list-style-type: none"> ■ Coupez l'alimentation électrique du lave-linge ; à cet effet, débranchez la fiche secteur de la prise ou désactivez le(s) fusible(s) de l'installation domestique. ■ Patientez au moins 2 minutes avant de raccorder à nouveau le lave-linge au secteur. ■ Remettez le lave-linge en marche. ■ Relancez le programme. <p>Si le message d'erreur apparaît de nouveau, appelez le service après-vente.</p>

Pour effacer le message d'erreur, déclenchez le lave-linge avec la touche ①.

Que faire si ... ?

Un message apparaît à l'écran à la fin du programme

Message	Cause et dépannage
i Mettre lave-linge à l'horizontale	<p>Le défroissage en fin de programme n'a pas fonctionné.</p> <ul style="list-style-type: none">■ Vérifiez si le lave-linge est installé d'aplomb comme décrit au chapitre "Installation et raccordement", paragraphe "Ajustement".■ Vérifiez si la hauteur maximale de refoulement de 1 m n'est pas dépassée. <p>Si le message d'erreur apparaît de nouveau, appelez le service après-vente. Vous pouvez continuer à utiliser le lave-linge mais les fonctions sont limitées.</p>
i Vérifier dosage	<p>Il s'est formé trop de mousse pendant le lavage.</p> <ul style="list-style-type: none">■ Lors de la prochaine lessive, utilisez moins de produit et respectez les indications de dosage figurant sur l'emballage.
i Info hygiène	<p>Aucun programme de lavage à plus de 60 °C n'a été effectué depuis longtemps.</p> <ul style="list-style-type: none">■ Pour éviter la formation de germes et de mauvaises odeurs dans le lave-linge, lancez le programme <i>Coton 75 °C</i> en utilisant le nettoyant pour machine Miele ou une lessive universelle en poudre.



Les messages s'affichent en fin de programme ou lors de l'enclenchement du lave-linge et doivent être validés avec la touche sensitive OK.

Problèmes d'ordre général avec le lave-linge

Problème	Cause et dépannage
L'appareil a tendance à vibrer pendant l'essorage.	<p>Les pieds de l'appareil ne sont pas bien réglés et ne sont pas bloqués.</p> <ul style="list-style-type: none"> ■ Rectifiez la position de l'appareil de sorte qu'il soit bien d'aplomb et bloquez les pieds.
Le lave-linge n'a pas essoré le linge comme d'habitude et celui-ci est encore trempé.	<p>Un balourd trop important a été détecté lors de l'essorage final et la vitesse d'essorage a été automatiquement réduite.</p> <ul style="list-style-type: none"> ■ Pour que le linge se répartisse mieux dans le tambour, chargez toujours des pièces de linge de différentes tailles.
La pompe fait des bruits inhabituels.	<p>Il ne s'agit pas d'une anomalie. Les bruits d'aspiration en début et en fin de vidange sont normaux.</p>
Il reste d'importants résidus de lessive dans le tiroir à produits.	<p>La pression d'eau est insuffisante.</p> <ul style="list-style-type: none"> ■ Nettoyez le filtre dans l'arrivée d'eau. ■ Sélectionnez éventuellement l'option <i>Hydro plus</i>.
	<p>Les lessives en poudre utilisées avec un adoucisseur d'eau ont tendance à coller.</p> <ul style="list-style-type: none"> ■ Nettoyez le tiroir à produits et versez à l'avenir d'abord la lessive, puis l'adoucisseur d'eau.
L'adoucissant n'est pas complètement entraîné ou il reste trop d'eau dans le compartiment ☼.	<p>Le tube d'aspiration n'est pas correctement en place ou est obstrué.</p> <ul style="list-style-type: none"> ■ Nettoyez le tube d'aspiration, voir chapitre "Nettoyage et entretien", paragraphe "Nettoyer le tiroir à produits".
Il y a encore du liquide dans la capsule à la fin du programme.	<p>La conduite d'évacuation du tiroir à produits, dans laquelle est insérée la capsule, est obstruée.</p> <ul style="list-style-type: none"> ■ Nettoyez la conduite.
	<p>Il ne s'agit pas d'une anomalie. Pour des raisons techniques, il reste un peu d'eau dans la capsule.</p>

Que faire si ... ?

Problèmes d'ordre général avec le lave-linge



Problème	Cause et dépannage
Il y a de l'eau dans le compartiment adoucissant à côté de la capsule.	<p>La touche sensitive <i>Cap</i>  n'a pas été activée ou la capsule vide n'a pas été extraite après la dernière lessive.</p> <ul style="list-style-type: none">■ Lors de la prochaine utilisation de la capsule, veillez à ce que la touche sensitive <i>Cap</i>  soit activée.■ Sortez et éliminez la capsule après chaque lessive. <p>La conduite d'évacuation du tiroir à produits, dans laquelle est insérée la capsule, est obstruée.</p> <ul style="list-style-type: none">■ Nettoyez la conduite.
Le lave-linge dégage une odeur.	<p>L'info hygiène n'a pas été prise en compte. Aucun programme de lavage à plus de 60 °C n'a été effectué depuis longtemps.</p> <ul style="list-style-type: none">■ Pour éviter la formation de germes et de mauvaises odeurs dans le lave-linge, lancez le programme <i>Coton 75 °C</i> en utilisant le nettoyant pour machine Miele ou une lessive universelle en poudre. <p>La porte de l'appareil et le bac à produits ont été fermés après le lavage.</p> <ul style="list-style-type: none">■ Laissez la porte de l'appareil et le bac à produits entrouverts pour qu'ils puissent sécher.
Une langue étrangère s'affiche.	<p>Une autre langue a été sélectionnée sous "Réglages, Langue ".</p> <ul style="list-style-type: none">■ Réglez la langue usuelle. Le drapeau vous aide à vous repérer.
L'écran est sombre.	<p>L'écran s'éteint automatiquement pour économiser de l'énergie (veille).</p> <ul style="list-style-type: none">■ Pressez une touche. Le mode veille est désactivé.

Résultat de lavage non satisfaisant

Problème	Cause et dépannage
<p>Le linge a été lavé avec un produit de lessive liquide mais n'est pas propre.</p>	<p>La lessive liquide ne contient pas d'agent de blanchiment. Les taches de fruit, de café ou de thé ne sont donc pas toujours éliminées.</p> <ul style="list-style-type: none"> ■ Utilisez de la lessive en poudre contenant un agent de blanchiment. ■ Utilisez une capsule appropriée ou versez du détachant dans le compartiment . ■ Ne versez jamais lessive liquide et détachant ensemble dans le tiroir à produits.
<p>Des résidus gris élastiques adhèrent au linge lavé.</p>	<p>Vous avez utilisé trop peu de lessive. Le linge présentait de nombreuses taches de graisse (huiles, pommes).</p> <ul style="list-style-type: none"> ■ Pour du linge présentant ce type de taches, utilisez davantage de lessive ou une lessive liquide. ■ Avant le prochain lavage, lancez le programme <i>Nettoyage machine</i> en utilisant le nettoyeur pour machine Miele ou une lessive universelle en poudre.
<p>Les textiles foncés venant d'être lavés présentent des résidus blanchâtres, semblables à de la lessive.</p>	<p>La lessive contient des composants non solubles (zéolithes) pour adoucir l'eau, qui adhèrent au linge.</p> <ul style="list-style-type: none"> ■ Une fois le linge sec, essayez d'enlever les résidus avec une brosse. ■ A l'avenir, lavez les textiles foncés avec une lessive ne contenant pas de zéolithes, ce qui est en général le cas des produits liquides. ■ Lavez le linge avec le programme <i>Foncé/Jeans</i>.

Que faire si ... ?

La porte ne s'ouvre pas

Problème	Cause et dépannage
Il est impossible d'ouvrir la porte pendant le lavage.	Le tambour est verrouillé pendant le cycle de lavage. <ul style="list-style-type: none">■ Pressez la touche <i>Départ/Arrêt</i>.■ Sélectionnez <i>Annuler</i> ou <i>Ajouter du linge</i> avec la touche sensitive ∨. La porte est déverrouillée et vous pouvez l'ouvrir.
	Il reste de l'eau dans le tambour et le lave-linge ne peut pas la vidanger. <ul style="list-style-type: none">■ Nettoyez le filtre et la pompe de vidange comme décrit au paragraphe "Ouverture de la porte en cas de vidange obstruée et/ou de panne de courant".
	Le niveau d'eau est trop élevé dans le tambour. <ul style="list-style-type: none">■ Annulez le programme. L'eau est vidangée.
Après une annulation de programme s'affiche : Refroid. final	Pour éviter les risques de brûlure, la porte ne s'ouvre pas lorsque la température du bain lessiviel dépasse 55 °C. <ul style="list-style-type: none">■ Attendez jusqu'à ce que la température dans le tambour soit descendue et que l'affichage s'éteigne à l'écran.
L'écran affiche :  SAV  déverrouil. porte	La serrure de porte est bloquée. <ul style="list-style-type: none">■ Appelez le service après-vente.

Ouverture de la porte en cas de vidange obstruée et/ou de panne de courant

- Déclenchez le lave-linge.

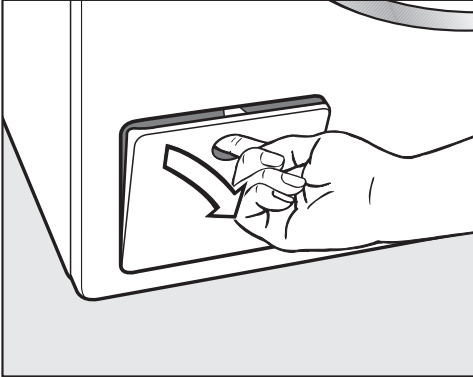

- Ouvrez la trappe d'accès à la pompe de vidange.

Vidange obstruée

Si l'écoulement est bouché, le lave-linge peut contenir une grande quantité d'eau.

 Risque de brûlure si vous venez de laver du linge à haute température !
Attention lors de l'évacuation du bain lessiviel !

Vidange

Ne dévissez pas le filtre à lessive.

- Placez un récipient sous la trappe, p. ex. une tôle universelle.

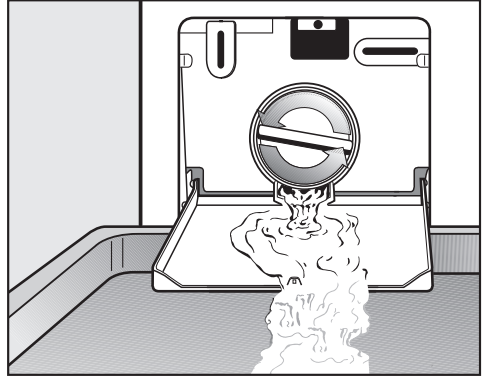

- Desserrez lentement le filtre à lessive jusqu'à ce que de l'eau s'écoule.
- Pour arrêter l'écoulement d'eau, revissez le filtre à lessive.

Dès que l'eau ne coule plus :

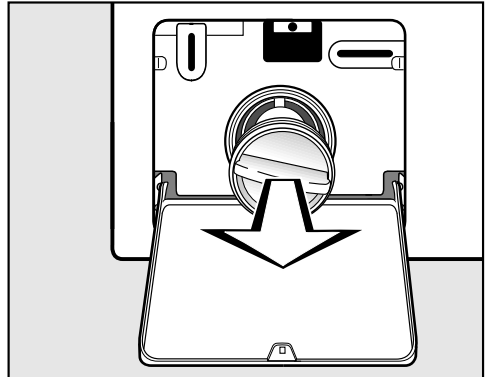

- Dévissez entièrement le filtre à lessive et retirez-le.

Que faire si ... ?

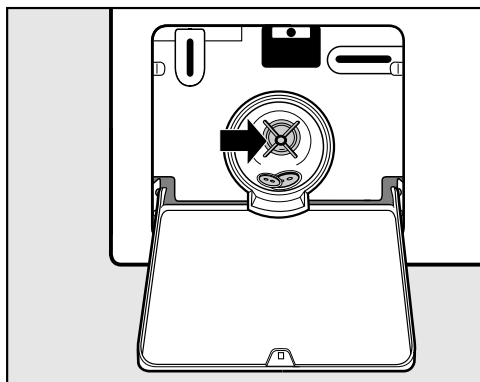

- Nettoyez soigneusement le filtre à lessive.
- Vérifiez si la turbine de la pompe de vidange tourne facilement, enlevez les corps étrangers (boutons, pièces de monnaie, etc.) si nécessaire, et nettoyez l'intérieur.
- Remettez le filtre à lessive correctement en place et serrez-le à fond.

⚠ Si le filtre à lessive n'est pas remis correctement en place et serré à fond, de l'eau s'écoule du lave-linge.

Ouverture de la porte

⚠ Avant de décharger le linge, assurez-vous toujours que le tambour est à l'arrêt. Ne mettez jamais les mains dans un tambour qui tourne encore, vous risqueriez d'être grièvement blessé.

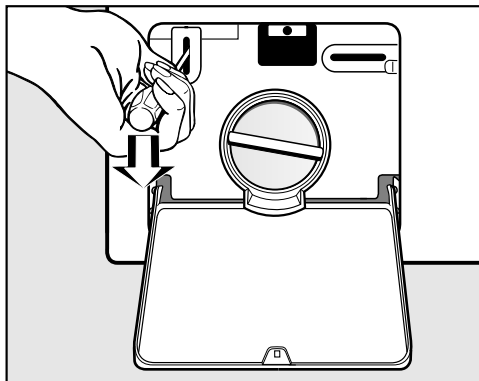

- Déverrouillez la porte à l'aide d'un tournevis.
- Ouvrez la porte.

Réparations

En cas de dérangements auxquels vous ne pouvez pas remédier vous-même, veuillez contacter :

- votre revendeur Miele ou
- le service après-vente Miele.

Vous trouverez le numéro de téléphone du service après-vente à la fin de ce mode d'emploi.

Veillez indiquer le modèle et le numéro de référence de votre lave-linge au service après-vente. Ces deux indications figurent sur la plaque signalétique placée au-dessus du hublot à l'intérieur de la porte.

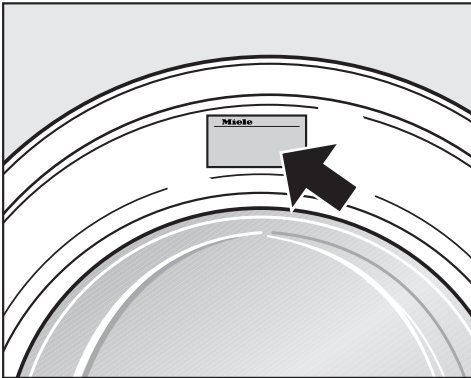

Conditions et période de garantie

Le lave-linge est garanti 2 ans.

Pour de plus amples informations concernant les conditions de la garantie, consultez le livret de garantie.

Accessoires en option

Vous pouvez vous procurer les accessoires adaptés à ce lave-linge auprès d'un revendeur Miele ou du service après-vente Miele.

Installation et raccordement

Vue de face

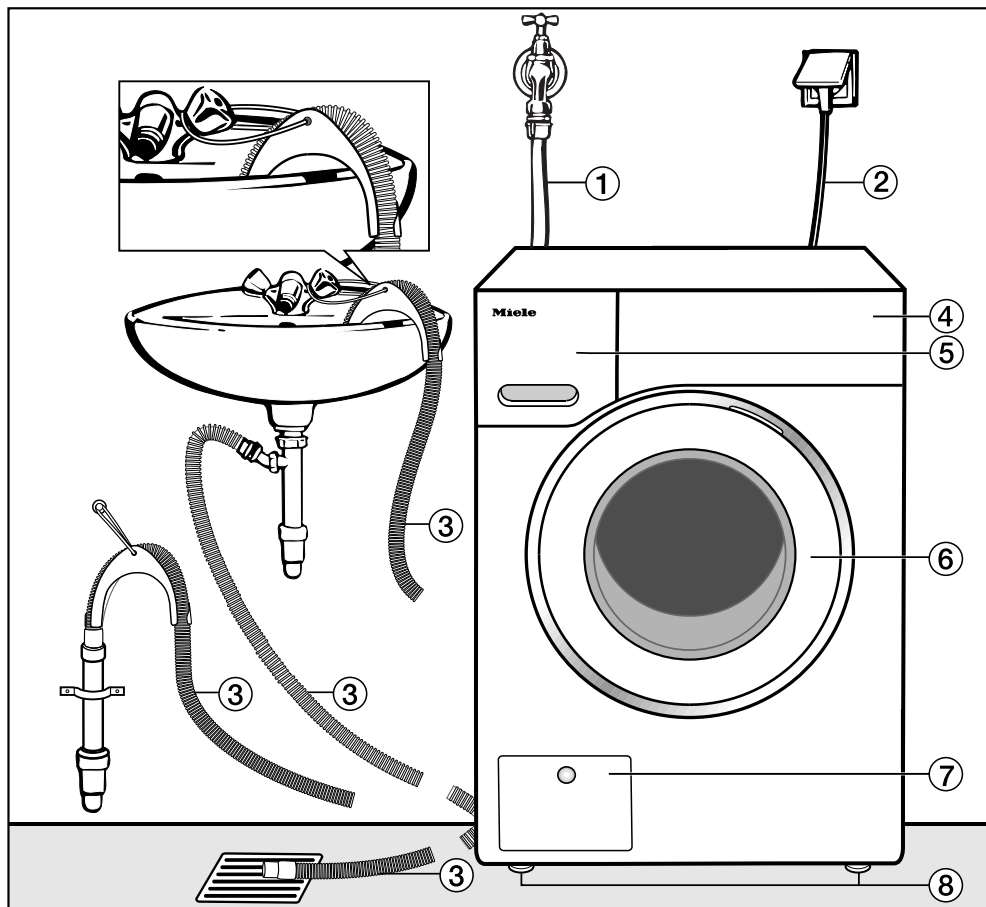

- ① Tuyau d'arrivée d'eau (résistant à la pression jusqu'à 7000 kPa (70 bars))
- ② Branchement électrique
- ③ Tuyau de vidange avec crosse pivotante (amovible) et les différentes évacuations possibles de l'eau
- ④ Bandeau de commande
- ⑤ Tiroir à produits
- ⑥ Porte
- ⑦ Trappe d'accès au filtre à lessive, à la pompe de vidange et au déverrouillage d'urgence
- ⑧ Quatre pieds réglables en hauteur

Vue de l'arrière

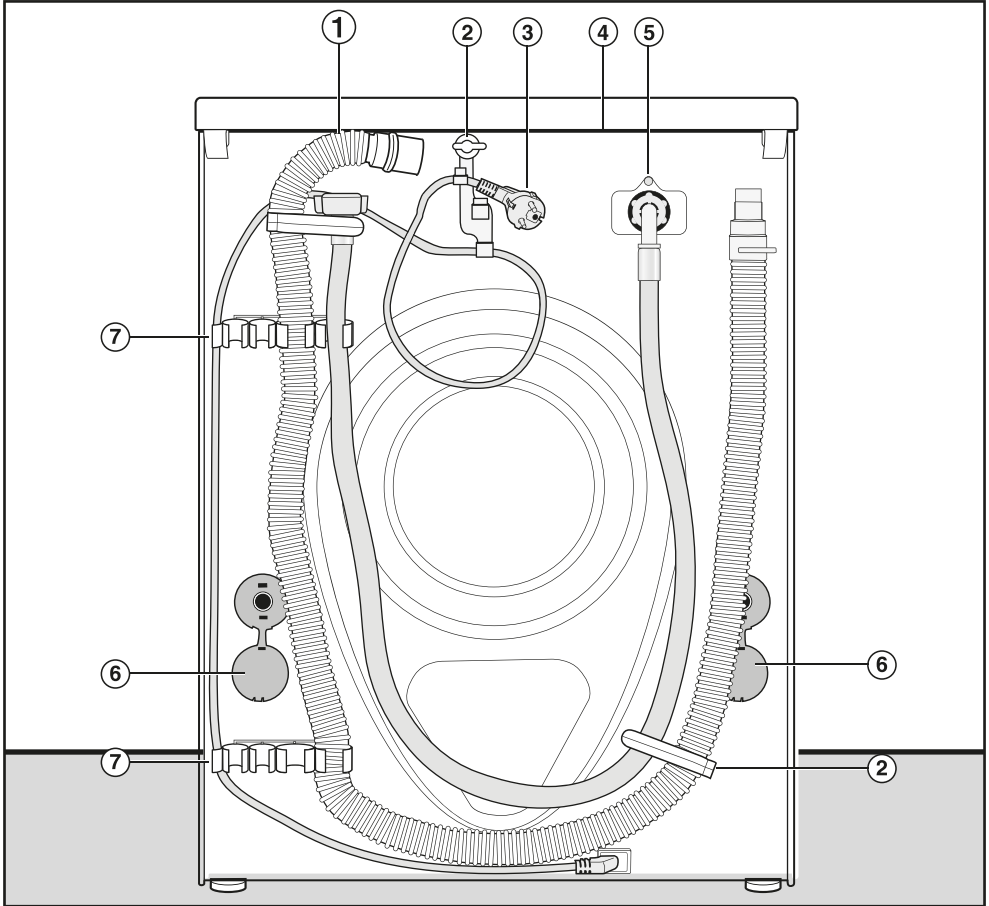

- ① Tuyau de vidange
- ② Fixations de transport pour tuyaux d'arrivée d'eau et de vidange
- ③ Branchement électrique
- ④ Couvercle en saillie avec poignées de transport
- ⑤ Tuyau d'arrivée d'eau (résistant à la pression jusqu'à 7000 kPa (70 bars))
- ⑥ Sécurités avec tiges de transport
- ⑦ Fixation de transport pour tuyaux d'arrivée d'eau et de vidange et support pour tiges de transport, une fois retirées

Installation et raccordement

Lieu d'installation

La surface de montage la mieux adaptée est un sol en béton. Contrairement à un plancher en bois ou à un sol "mou", il ne transmet pratiquement pas de vibrations lors de l'essorage.

Attention :

- Installez le lave-linge bien d'aplomb et veillez à ce qu'il soit stable.
- N'installez pas le lave-linge sur des revêtements de sol mous, car il vibrerait pendant l'essorage.

En cas d'installation sur un plancher en bois :

- Placez le lave-linge sur une planche en bois (59 x 52 x 3 cm minimum). Ce panneau doit être fixé au plus de solives possible, ne le vissez pas uniquement aux lattes du plancher.

Conseil : installez l'appareil si possible dans un angle de la pièce. C'est là que la stabilité du plancher est la meilleure.

⚠ Attention ! Il se peut que le lave-linge bascule du socle lors de l'essorage.

En cas d'installation sur un socle déjà existant (en béton ou maçonnerie), le lave-linge doit être bloqué par un étrier de fixation (fixation au sol MTS) (disponible auprès des revendeurs Miele ou du service après-vente Miele).

Transport du lave-linge sur le lieu d'installation

⚠ Selon certaines circonstances, la fixation arrière du couvercle peut devenir cassante.

Le couvercle peut s'arracher lors du transport.

Veillez à la bonne fixation du couvercle avant de transporter l'appareil.

- Portez le lave-linge par les pieds avant et le rebord arrière du couvercle.

Démontage des sécurités de transport

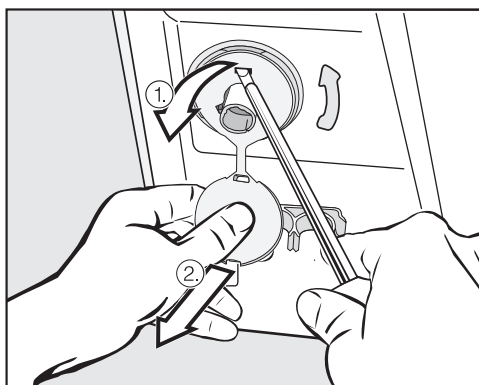

- Enlevez les sécurités de gauche et de droite.

1. Tirez sur l'obturateur fixé à la sécurité et
2. débloquez les ergots de verrouillage supérieur et inférieur avec un tournevis.

Installation et raccordement

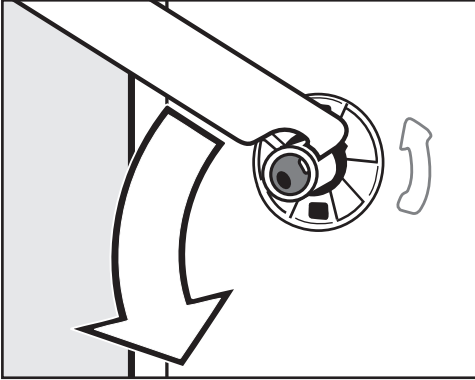

- Tournez la tige de transport de gauche de 90° avec la clé à fourche fournie, et

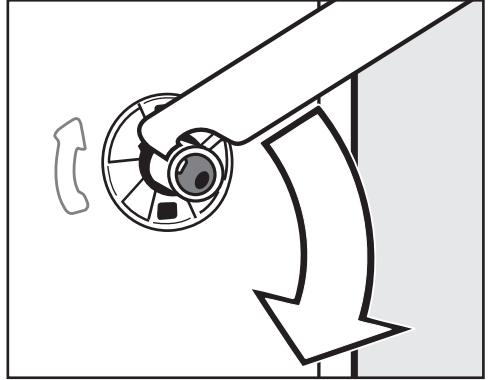

- Tournez la tige de transport de droite de 90°, et

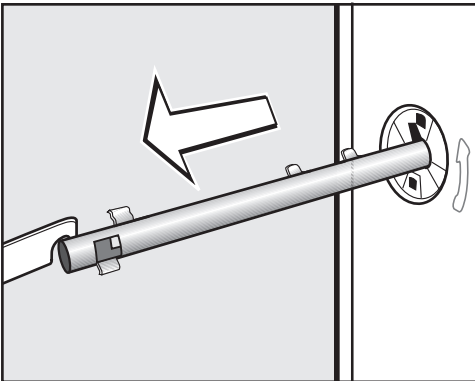

- retirez la tige de transport.

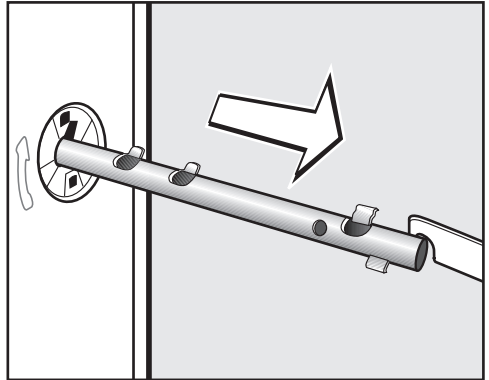

- retirez la tige de transport.

Installation et raccordement

⚠ Après avoir enlevé les sécurités de transport, obturez les trous. Des trous non obturés peuvent présenter un risque de blessure.

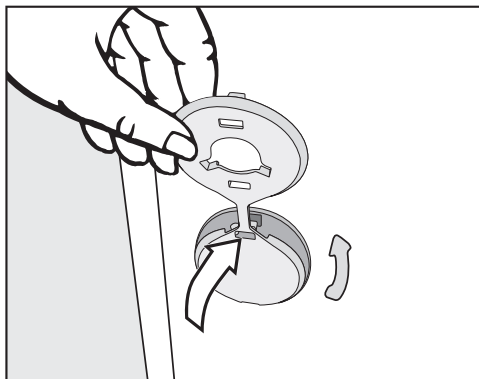

- Bouchez les trous avec les obturateurs.

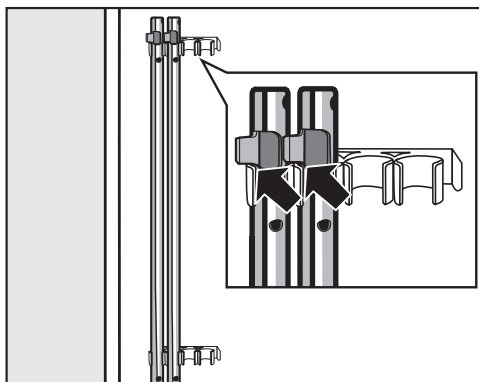

- Fixez les tiges de transport sur la paroi arrière du lave-linge. Veillez à ce que l'ergot de verrouillage supérieur se trouve au-dessus de la fixation.

⚠ Le lave-linge ne doit pas être transporté sans les sécurités de transport. Conservez les sécurités de transport, car elles doivent être remontées avant tout nouveau déplacement de l'appareil (en cas de déménagement, p. ex.).

Montage des sécurités de transport

Le remontage des sécurités de transport s'effectue dans l'ordre inverse.

Ajustement

Le lave-linge doit être bien d'aplomb et reposer sur ses quatre pieds pour pouvoir fonctionner correctement.

Une installation non conforme augmente la consommation d'eau et d'énergie, et le lave-linge risque de se déplacer.

Dé vissage et blocage des pieds par contre-écrou

L'équilibre du lave-linge est assuré par le réglage de ses quatre pieds à vis. Lors de la livraison, les quatre pieds sont vissés à fond.

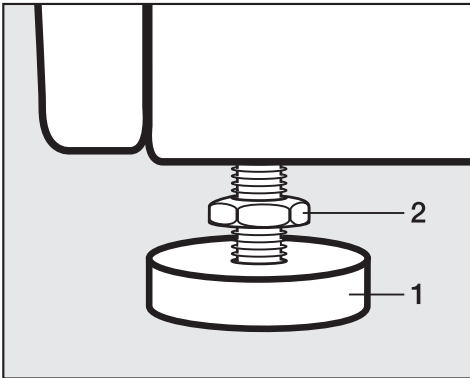

- Desserrez le contre-écrou **2** en sens horaire à l'aide de la clé à fourche fournie. Dévissez le contre-écrou **2** avec le pied **1**.

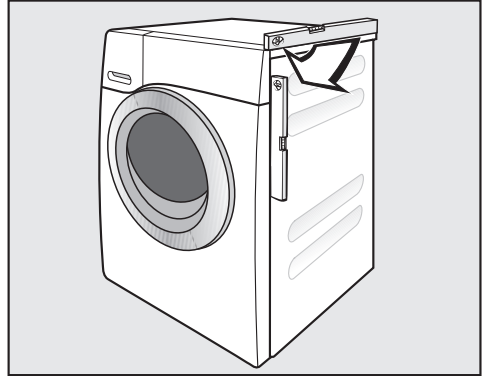

- Vérifiez que le lave-linge est d'aplomb à l'aide d'un niveau à bulle d'air.
- Maintenez le pied **1** avec une pince multiprise. Resserrez à nouveau le contre-écrou **2** contre la carrosserie à l'aide de la clé à fourche.

 Les quatre contre-écrous doivent être vissés à fond contre la carrosserie. Contrôlez également les pieds qui n'ont pas été dévissés lors de l'ajustement. Sinon le lave-linge risque de se déplacer.

Installation et raccordement

Encastrement sous un plan de travail

⚠ Le couvercle du lave-linge ne doit pas être démonté.

Ce lave-linge peut être installé tel quel (avec son couvercle) sous un plan de travail si ce dernier est suffisamment haut.

Colonne lave-linge/sèche-linge

Il est possible de réaliser une colonne lave-linge/sèche-linge en superposant un sèche-linge Miele au lave-linge. Ceci nécessite un jeu d'éléments intermédiaires* (WTV).

Les pièces identifiées par * sont disponibles auprès d'un revendeur Miele ou du service après-vente Miele.

Attention :

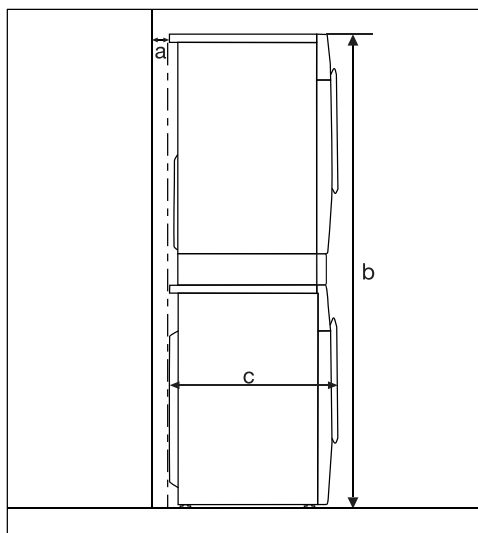

- a** = 2 cm minimum
- b** = WTV simple : 172 cm
WTV avec tiroir : 181 cm
- c** = 65 cm

Le système Aquasécurité

Le système Aquasécurité Miele assure une protection absolue contre les dégâts d'eau liés au lave-linge.

Ce système se compose des éléments suivants :

- le tuyau d'arrivée d'eau
- l'électronique, la protection contre les fuites et la sécurité anti-débordement
- le tuyau de vidange

Le tuyau d'arrivée d'eau

- Protection contre l'éclatement du tuyau

Le tuyau d'arrivée d'eau présente une pression d'éclatement supérieure à 7000 kPa (70 bars).

L'électronique et le boîtier

- Bac de rétention
Si le lave-linge présente un défaut d'étanchéité, les fuites d'eau sont captées dans le bac de rétention. Un interrupteur à flotteur coupe les vannes d'arrivée d'eau. L'arrivée d'eau est coupée et l'eau se trouvant encore dans la cuve est vidangée.
- Protection anti-débordement
Cela évite que le lave-linge déborde suite à une arrivée d'eau incontrôlée. Dès que le niveau d'eau dépasse une certaine hauteur, la pompe de vidange se met en marche et l'eau est vidangée de manière contrôlée.

Le tuyau de vidange

Le tuyau de vidange est protégé par un système d'aération. Cela permet d'éviter que le lave-linge ne soit vidé par un effet de siphon.

Installation et raccordement

Arrivée d'eau

Selon la norme SIA 385.351 / EN 1717 et la recommandation de la SSIGE, il faudrait installer un clapet antiretour. Vous trouverez un clapet antiretour conforme à la norme chez votre installateur sanitaire.

La pression d'écoulement doit être d'au moins 100 kPa (1 bar) et ne doit pas dépasser 1000 kPa (10 bars) de surpression. Si elle est supérieure à 1000 kPa (10 bars) de surpression, il est nécessaire d'installer un réducteur de pression.

Un robinet à filetage $\frac{3}{4}$ " est indispensable pour le raccordement. En l'absence de robinet de ce type, le raccordement du lave-linge au réseau d'eau potable ne doit être effectué que par un installateur agréé.

 Le raccord fileté est sous pression. Vérifiez par conséquent si le raccordement est étanche en ouvrant lentement le robinet d'eau. Modifiez si nécessaire la position du joint et du raccord fileté.

Ce lave-linge n'est pas conçu pour être raccordé à l'eau chaude.

Entretien

En cas de remplacement, utilisez exclusivement un tuyau d'origine Miele présentant une pression d'éclatement supérieure à 7000 kPa (70 bars).

Les deux filtres à impuretés - l'un dans l'extrémité libre du tuyau d'arrivée d'eau, l'autre dans le raccord de la vanne d'arrivée d'eau - ne doivent pas être enlevés pour assurer la protection de la vanne d'arrivée d'eau.

Accessoire : rallonge de tuyau

Des tuyaux de 2,5 ou 4,0 mètres de long sont disponibles comme accessoires auprès de votre agent Miele ou du service après-vente Miele.

Vidange

Le bain lessiviel est vidangé par une pompe de vidange d'une hauteur de refoulement de 1 m. Pour ne pas entraver la vidange, posez le tuyau sans plis. La crosse aménagée à l'extrémité du tuyau est pivotante et amovible.

Si nécessaire, le tuyau peut être rallongé jusqu'à 5 m. Les accessoires sont disponibles auprès d'un revendeur Miele ou du service après-vente Miele.

Pour des hauteurs d'évacuation supérieures à 1 m (hauteur de refoulement max. 1,8 m), vous pouvez vous procurer une pompe de vidange de rechange auprès d'un revendeur Miele ou du service après-vente Miele.

Si nécessaire, le tuyau peut être rallongé jusqu'à 2,5 m. Les accessoires sont disponibles auprès d'un revendeur Miele ou du service après-vente Miele.

Possibilités de vidange :

1. Suspension dans un lavabo ou un évier :

Attention :

- Bloquez le tuyau pour qu'il ne glisse pas.
- Si l'eau est vidangé dans un lavabo, elle doit s'écouler suffisamment vite. Sinon, elle risque de déborder ou une partie de l'eau pourrait être à nouveau aspirée dans le lave-linge.

2. Raccordement à un tuyau d'évacuation en plastique avec manchon en caoutchouc (siphon non indispensable).

3. Evacuation dans un écoulement au sol (puits d'écoulement).
4. Raccordement à un lavabo avec raccord en plastique.

Attention :

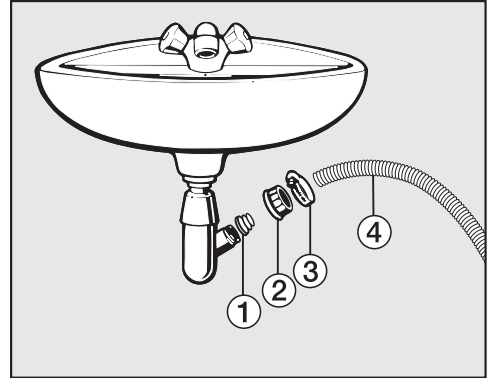

- ① Adaptateur
- ② Écrou-raccord du lavabo
- ③ Collier de serrage
- ④ Extrémité du tuyau

- Fixez l'adaptateur ① avec l'écrou-raccord ② sur le siphon du lavabo.
- Enfilez l'extrémité du tuyau ④ sur l'adaptateur ①.
- À l'aide d'un tournevis, vissez le collier de serrage ③ à fond, juste derrière l'écrou-raccord du lavabo.

Installation et raccordement

Branchement électrique

Le lave-linge est livré de série avec une fiche de raccordement, "prêt à brancher" dans une prise secteur.

 Une fois le lave-linge installé, la prise doit rester accessible. Pour des raisons de sécurité et afin d'écartier tout risque (par exemple risque d'incendie provoqué par une surchauffe), l'utilisation de rallonges ou de multiprises est proscrite.

L'installation électrique doit satisfaire aux prescriptions en vigueur.

Remplacez un câble de raccordement endommagé uniquement par un câble spécial du même type (disponible auprès du service après-vente Miele). Pour des raisons de sécurité, seul un professionnel qualifié ou le service après-vente Miele doit se charger de l'échange.

La plaque signalétique vous renseigne sur la puissance nominale et les fusibles nécessaires. Comparez les indications figurant sur la plaque signalétique avec les données du réseau électrique.

Caractéristiques techniques

Hauteur	850 mm
Largeur	596 mm
Profondeur	643 mm
Profondeur porte ouverte	1077 mm
Hauteur pour installation sous plan	850 mm
Largeur pour installation sous plan	600 mm
Poids	env. 96 kg
Capacité de charge	8 kg de linge sec
Tension de raccordement	voir plaque signalétique
Puissance de raccordement	voir plaque signalétique
Fusible	voir plaque signalétique
Consommations	Voir chapitre Consommations
Pression d'eau min.	100 kPa (1 bar)
Pression d'eau max.	1000 kPa (10 bars)
Longueur du tuyau d'arrivée d'eau	1,60 m
Longueur du tuyau de vidange	1,50 m
Longueur du câble de raccordement	2,00 m
Hauteur max. de refoulement	1,00 m
Longueur max. de refoulement	5,00 m
LED diodes électroluminescentes	Classe 1
Marques d'homologation	voir plaque signalétique

Caractéristiques techniques

Fiche relative aux lave-linge ménagers

selon règlement délégué (UE) N°1061/2010

MIELE	
Identification du modèle	WMB 100-20 CH
Capacité nominale ¹	8,0 kg
Classe d'efficacité énergétique	
A+++ (la plus grande efficacité) à D (la plus faible efficacité)	A+++
Consommation énergétique annuelle (AE _c) ²	176 kWh par an
consommation d'énergie du programme «coton» standard à 60 °C (pleine charge)	0,92 kWh
consommation d'énergie du programme «coton» standard à 60 °C (demi-charge)	0,80 kWh
consommation d'énergie du programme «coton» standard à 40 °C (demi-charge)	0,60 kWh
Consommation énergétique pondérée à l'arrêt (P _o)	0,10 W
Consommation d'énergie pondérée en mode laissé sur marche (P _i)	3,00 W
Consommation d'eau annuelle pondérée (AW _c) ³	9.900 litre par an
classe d'efficacité d'essorage	
A (la plus grande efficacité) à G (la plus faible efficacité)	A
vitesse d'essorage maximale ⁴	1.600 1/min
humidité résiduelle ⁴	44 %
programme standard auquel se rapportent les informations qui figurent sur l'étiquette et sur la fiche ⁵	Coton 60/40 avec flèche
Durée du programme standard	
"Coton 60°C" (pleine charge)	179 min
"Coton 60°C" (demi-charge)	179 min
"Coton 40°C" (demi-charge)	179 min
Durée du mode laissé sur marche (T _i) ⁶	15 min
Émissions acoustiques dans l'air	
Lavage ⁷	48 dB(A) re 1 pW
Essorage ⁷	73 dB(A) re 1 pW
Appareil intégrable	-
Cet appareil ne libère pas d'ions argent au cours du cycle de lavage.	

- Oui, si disponible

¹ en kg, pour le programme «coton» standard à 60 °C à pleine charge ou pour le programme «coton» standard à 40 °C à pleine charge, la valeur la plus faible des deux étant employée

² sur la base de 220 cycles de lavage standard par an pour les programmes coton à 60 °C et à 40 °C à pleine charge et à demi-charge, et de la consommation des modes à faible puissance. La consommation réelle d'énergie dépend des conditions d'utilisation de l'appareil.

Caractéristiques techniques

- ³ sur la base de 220 cycles de lavage standard par an pour les programmes coton à 60 °C et à 40 °C à pleine charge et à demi-charge. La consommation réelle d'eau dépend des conditions d'utilisation de l'appareil.
- ⁴ Pour le programme «coton» standard à 60 °C à pleine charge ou pour le programme standard «coton» à 40 °C à demi-charge, la valeur la plus faible des deux étant retenue, et le taux d'humidité résiduelle atteint avec le programme standard «coton» à 60 °C à pleine charge ou avec le programme «coton» standard à 40 °C à demi-charge, la valeur la plus élevée des deux étant retenue.
- ⁵ Ces programmes conviennent pour nettoyer du linge en coton normalement sale et il s'agit des programmes les plus efficaces en termes de consommation combinée d'eau et d'énergie.
- ⁶ Lorsque le lave-linge ménager est équipé d'un système de gestion de la consommation d'électricité
- ⁷ pour le programme «coton» standard à 60 °C à pleine charge

Consommations

		Charge	Energie	Eau	Durée	Humidité résiduelle
		kg	kWh	Litres	H:min.	%
Coton	90 °C	8,0	2,30	58	2:29	50
	60 °C	8,0	1,35	58	2:29	50
	60 °C	4,0	1,15	49	2:19	50
	◁60°C*	8,0	0,92	48	2:59	44
	◁60°C*	4,0	0,80	46	2:59	44
	40 °C	8,0	0,98	72	2:39	46
	◁40°C*	4,0	0,60	39	2:59	44
	20 °C	8,0	0,42	72	2:39	46
Synthétique	30 °C	4,0	0,40	52	1:59	30
Délicat	30 °C	3,0	0,40	40	1:09	–
Laine 	30 °C	2,0	0,23	35	0:38	–
Express 20 ¹⁾	40 °C	3,5	0,34	30	0:20	–
Chemises ²⁾	60 °C	2,0	0,77	40	1:31	–

1) Option Court activée

2) Option Défroissage désactivée

Remarque concernant les essais comparatifs

* Programme de contrôle selon la norme EN 60456 et étiquette énergie conforme à la directive 1061/2010

Les consommations peuvent différer des valeurs indiquées en fonction de la pression d'eau, de la dureté de l'eau, de la température de l'eau, de la température ambiante, du type et de la quantité de linge, des variations de tension du réseau et des options sélectionnées.

Les différentes possibilités de réglage vous permettent d'adapter l'électronique du lave-linge aux exigences du moment.

Vous pouvez modifier les réglages à tout moment.

Ouvrir le menu Réglages

Condition préalable :

- Le lave-linge est enclenché.
- L'écran indique l'affichage de base.

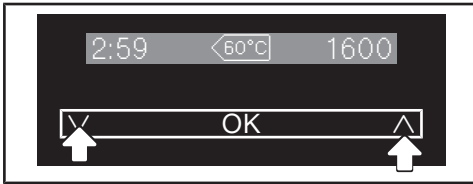

- Effleurez simultanément les touches sensibles V et ^.



Vous avez maintenant accès aux réglages.

Editer un réglage

- Lorsque vous effleurez la touche sensible V, les différentes options disponibles pour ce réglage s'affichent.

Le réglage actuel est marqué d'une coche ✓.

- Si la sélection souhaitée est affichée à l'écran, effleurez la touche sensible OK pour l'activer.

Terminer le réglage

- Effleurez la touche sensible V ou ^, jusqu'à ce que retour ↵ s'affiche.
- Effleurez la touche sensible OK.

Réglages

Langue

Plusieurs langues sont proposées pour l'affichage.

Le drapeau  placé après le mot *Langue* sert de point de repère, au cas où l'utilisateur ne comprendrait pas la langue qui a été sélectionnée.

La langue sélectionnée est enregistrée.

Degré de salissure

Vous pouvez définir le réglage de base du degré de salissure ou activer et désactiver la demande.

Sélection

- Préréglage
Vous avez le choix entre les degrés de salissure léger, normal et sale.
Réglage d'usine : normal
- Demande
Vous pouvez activer ou désactiver la demande concernant le degré de salissure du linge.
Réglage d'usine : désactivé

Volume signal sonore

Vous pouvez régler le volume du signal sonore sur sept niveaux différents.

Les niveaux sont représentés par un diagramme à barres. Le niveau le plus bas indique que le signal sonore est désactivé.

Bip touches

Tout effleurement d'une touche sensitive ou actionnement d'une touche est confirmé par un signal sonore.

Vous disposez de 7 positions de réglage du volume du signal sonore.

Les niveaux sont représentés par des briques. Le niveau le plus bas indique que le bip touches est désactivé.

Réglage d'usine : bip touches activé à un volume moyen.

Code de verrouillage

Le code de verrouillage vous permet de protéger votre lave-linge contre toute utilisation par des tiers non autorisés.

Sélection

- activer
Le code est 125 et peut être activé. Lorsque le code est activé, il doit être entré après la mise en marche afin de pouvoir utiliser le lave-linge.
- désactiver
Lorsque le lave-linge doit être utilisé sans saisir de code. Apparaît uniquement si le code a été activé auparavant.
- modifier
Il est possible d'entrer le code de votre choix.

Attention ! Notez le nouveau code de verrouillage. Si vous l'oubliez, seul le service après-vente Miele sera en mesure de déverrouiller l'appareil.

Unité de température

La température peut être indiquée en °C/Celsius ou en °F/Fahrenheit.

Réglage d'usine : °C/Celsius

Luminosité de l'affichage

La luminosité de l'affichage peut être réglée selon sept niveaux.

La luminosité est modifiée dès que vous sélectionnez un autre niveau.

Veille affichage

L'écran s'assombrit et la touche *Départ/Arrêt* clignote lentement pour économiser de l'énergie.

Sélection

- activé
L'écran s'assombrit au bout de 10 minutes.
- activé (pas pour le programme en cours)
L'écran reste allumé pendant le déroulement du programme, mais s'éteint 10 minutes après la fin de celui-ci.
- désactivé
L'écran reste allumé.

Réglage d'usine : activé (pas pour le programme en cours).

Réglages

Déclenchement de l'appareil

Le lave-linge se déclenche automatiquement après la fin du programme/ phase Info-linge ou après la mise en marche si aucune sélection n'est effectuée entre-temps.

Possibilités de sélection

- 15 minutes (réglage d'usine)
Le lave-linge se déclenche au bout de 15 minutes.
- 20 minutes
Le lave-linge se déclenche au bout de 20 minutes.
- 30 minutes
Le lave-linge se déclenche au bout de 30 minutes.

Affichage de la charge maximale

Après le choix du programme, la charge maximale s'affiche pendant un court instant.

Vous pouvez sélectionner si la capacité de charge maximale doit être ou non affichée.

Affichage charge maximale est activé par défaut.

Affichage du nom de programme

Le nom du programme de lavage sélectionné s'affiche brièvement à l'écran.

Vous pouvez sélectionner si le nom du programme de lavage doit être ou non affiché.

Réglage d'usine : *Affichage du nom de programme* désactivé

Mémoire

Le lave-linge mémorise les derniers réglages d'un programme de lavage (température, vitesse d'essorage et certaines options) après le démarrage du programme.

Lorsque ce programme de lavage est de nouveau sélectionné, le lave-linge affiche les réglages mémorisés.

Réglage d'usine : fonction Mémoire désactivée

Temps de prélavage Coton

Si vous avez des exigences particulières concernant le prélavage, vous pouvez prolonger la durée de base fixée à 25 minutes.

Possibilités de sélection

- 0 (réglage d'usine)
Le temps de prélavage est de 25 minutes.
- +6 min
Le temps de prélavage est de 31 minutes.
- +9 min
Le temps de prélavage est de 34 minutes.
- +12 min
Le temps de prélavage est de 37 minutes.

Temps de trempage

Vous pouvez régler le temps de trempage entre 30 minutes et 5 heures.

Vous pouvez sélectionner la durée par pas de 30 minutes. La durée choisie sera appliquée dès sélection de l'option *Trempage*.

Rythme délicat

Lorsque le rythme délicat est activé, le tambour tourne plus lentement. Le linge peu sale est ainsi lavé avec davantage de douceur.

Le rythme délicat peut être activé pour les programmes *Coton* et *Synthétique*.

Réglage d'usine : rythme délicat désactivé

Réduction de la température

A ces altitudes, le point d'ébullition de l'eau est bas. Miele recommande à partir d'une altitude de 2000 m, d'activer la réduction de la température pour éviter l'ébullition de l'eau. La température maximale est réduite à 80 °C même lorsqu'une température plus élevée est sélectionnée.

Réglage d'usine : réduction de température désactivée

Réglages

Hydro plus

Vous pouvez augmenter la quantité d'eau utilisée dans les programmes de lavage.

Possibilités de sélection

- Hydro +
Le niveau d'eau (davantage d'eau) est augmenté lors du lavage et du rinçage.
- Rinçage supplémentaire
Un rinçage supplémentaire est effectué.
- Hydro + et rinçage supplémentaire
Augmentation du niveau d'eau lors du lavage et du rinçage et un rinçage supplémentaire.

Niveau Hydro plus

Lorsque l'option Hydro plus est activée, quatre paliers vous sont proposés pour augmenter le niveau d'eau.

Paliers :

- normal (réglage d'usine)
- plus ∆
- plus ∆∆
- plus ∆∆∆

Niveau de rinçage maximal

Le niveau d'eau lors du rinçage peut toujours être réglé sur la valeur maximale.

Cette fonction est importante pour les personnes allergiques, afin d'obtenir le meilleur résultat de rinçage. La consommation d'eau augmente.

Réglage d'usine : fonction désactivée

Refroidissement du bain

A la fin du lavage principal, une entrée d'eau supplémentaire intervient dans le tambour pour refroidir le bain lessiviel.

Le refroidissement du bain lessiviel s'effectue lors de la sélection du programme Coton et d'une température de 70 °C et plus.

Le refroidissement du bain lessiviel devrait être activé :

- lorsque le tuyau de vidange est fixé à un lavabo ou à un évier, pour éviter tout risque de brûlure,
- dans les bâtiments dont les tuyaux d'évacuation ne sont pas conformes aux normes en vigueur.

Réglage d'usine : refroidissement du bain désactivé

Pression d'eau faible

Pour une pression d'eau inférieure à 100 kPa (1 bar), le lave-linge interrompt le programme avec le message d'anomalie Arrivée d'eau voir .

Si la pression d'eau de l'installation ne peut pas être augmentée, la fonction activée empêche l'annulation du programme.

Dans les réglages usine, la *Pression d'eau faible* est désactivée.

Infroissable

La fonction Infroissable permet de réduire la formation de faux plis une fois le programme terminé.

Le tambour tourne encore pendant 30 minutes après la fin du programme. La porte du lave-linge peut être ouverte à tout moment.

Réglage d'usine : fonction Infroissable activée

Accessoires en option

Des lessives, produits d'entretien des textiles, additifs et produits d'entretien des appareils sont disponibles pour ce lave-linge. Tous ces produits sont adaptés aux lave-linge Miele.

Vous pouvez les commander ainsi que d'autres produits intéressants sur Internet sur www.miele-shop.ch ou auprès du service après-vente Miele et de votre revendeur Miele.

Produits de lessive

UltraWhite

- Lessive complète en poudre
- Pour le blanc et les textiles clairs ainsi que le linge en coton très sale
- Elimination efficace des taches dès les basses températures

UltraColor

- Lessive liquide couleurs
- Pour textiles noirs et de couleur
- Respecte les couleurs vives qui conservent tout leur éclat
- Elimination efficace des taches dès les basses températures

Lessive pour la laine et les textiles délicats

- Lessive liquide pour textiles délicats
- Particulièrement indiquée pour la laine et la soie
- Lavage efficace dès 20 °C, protège la forme et les couleurs du linge fin

Lessives spéciales

Les lessives spéciales sont disponibles en capsule  pour un dosage unique ou en bouteille de dosage pratique.

Outdoor

- Lessive liquide pour vêtements d'extérieur et fonctionnels
- Nettoie et entretient en respectant les couleurs
- Traitement des membranes en douceur grâce à la lanoline

Sport

- Lessive liquide pour vêtements de sport et laine polaire
- Neutralise les odeurs désagréables
- Permet de conserver la forme et la tenue des textiles

Duvets

- Lessive liquide pour oreillers, sacs de couchage et vêtements garnis de duvet
- Préserve l'élasticité du duvet et des plumes
- Préserve les propriétés respirantes des vêtements garnis de duvet
- Empêche le duvet de s'agglomérer

WoolCare

- Lessive liquide pour la laine et le linge fin
- Formule aux protéines de blé pour un soin du linge en douceur
- Empêche le feutrage
- Protège les couleurs
- Disponible uniquement en capsule 

SilkCare

- Lessive liquide pour la soie
- Formule aux protéines de soie pour un soin du linge en douceur
- Protège les couleurs
- Disponible uniquement en capsule 

Produits d'entretien des textiles

Les produits d'entretien des textiles sont disponibles en capsule  pour un dosage unique ou en bouteille de dosage pratique.

Imperméabilisant

- Pour imperméabiliser les textiles en microfibrilles comme les vêtements de pluie
- Préserve les propriétés respirantes des textiles

Adoucissant

- Parfum frais, naturel
- Pour du linge moelleux

Additifs

Booster

- Pour éliminer les taches
- Pour le linge blanc et les couleurs
- Disponible en capsule  pour un dosage unique pratique

Entretien de l'appareil

Nettoyant

- Nettoyage efficace, en profondeur du lave-linge
- Elimine les graisses, bactéries, et odeurs qui en découlent

Détartrant

- Elimine les dépôts de calcaire importants
- Doux grâce à l'acide citrique naturel



Miele AG

Limmatstrasse 4
8957 Spreitenbach

Miele SA

Sous-Riette 23
1023 Crissier

Tél. 0800 800 222
www.miele.ch/contact

www.miele.ch

WMB 100-20 CH



fr-CH

M.-Nr. 10 518 940 / 02

Autres projets de ManualsLib



www.manualslib.com



www.manualslib.de



www.manualslib.es



www.manualslib.fr



www.manualslib.nl



www.manualslib.mx



www.manualslib.tech 30+ langues