

Miele

SOFTTRONIC

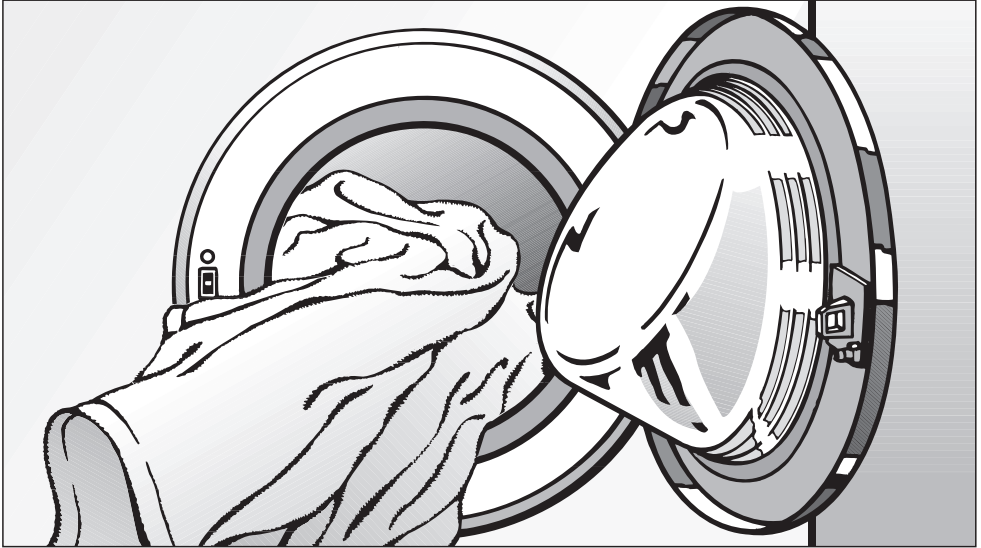

Mode d'emploi et instructions de montage Lave-linge W 400-75 CH à détection de charge et recommandation de dosage

Veuillez lire **absolument** le mode d'emploi avant le montage, l'installation et la mise en service de votre appareil. Vous vous protégerez ainsi et vous éviterez tout dommage à votre appareil.



M.-Nr. 05 821 830

Votre contribution à la protection de l'environnement

Elimination de l'emballage de transport

L'emballage protège le lave-linge des dégâts dus au transport. Les matériaux d'emballage ont été sélectionnés d'après des critères d'écologie et de facilité d'élimination ; ils sont donc recyclables.

Le recyclage de l'emballage dans le circuit des matériaux économise des matières premières et réduit la quantité de déchets. Votre agent reprend l'emballage sur place ou vous pouvez le lui retourner.

Elimination de l'appareil usagé

Les appareils usagés contiennent encore de précieux matériaux. C'est la raison pour laquelle nous vous recommandons de faire recycler votre ancien appareil par votre agent Miele ou par l'intermédiaire du service officiel de collecte.

Veillez, en attendant l'évacuation de l'appareil, à tenir celui-ci hors de portée des enfants. Vous trouverez les informations s'y rapportant au chapitre "Prescriptions de sécurité et mises en garde" de ce mode d'emploi.



Votre contribution à la protection de l'environnement	2
Elimination de l'emballage de transport	2
Elimination de l'appareil usagé	2
Prescriptions de sécurité et mises en garde	6
Description de l'appareil	9
Caractéristiques d'équipement	9
Programmes spéciaux (Soie  , Laine  , Court, Textiles mixtes, Rinçage extra)	9
Repassage facile dans les programmes Fin et Soie 	9
Témoin de chargement.	9
Recommandations de dosage pour le détergent.	9
Système Hydro plus	9
Présélection de démarrage h/mn	10
Affichage du temps restant	10
Verrouillage électronique de programme	10
Actualisation de programme (Update).	10
Bandeau de commande	11
Affichage multi-fonctions	12
Principaux éléments de commande	13
Touche unique de sélection de programme	13
Touches des fonctions complémentaires	13
Touche "Essorage" avec témoins	13
Première mise en service	14
Première mise en service	14
Réglage du point zéro	14
Un lavage respectueux de l'environnement	15
Consommation d'électricité et d'eau	15
Détergent	15
Choix adapté des fonctions complémentaires (Trempage, Prélavage, Intensif)	15
Conseil pour le séchage en machine.	15

Table des matières

Comment laver votre linge	16
Mode d'emploi succinct	16
Vue d'ensemble des programmes	17
Préparation	20
Sélection de programme	21
Fonctions complémentaires	23
Présélection de démarrage	24
Fin de programme	25
Pour rajouter ou enlever du linge	26
Interruption de programme	27
Modification de programme choisi	27
Saut d'une étape de programme	27
Changement de programme	27
Déroulement de programme	28
Détergent	30
Adoucisseur d'eau	30
Détergent modulaire	30
Adoucissant, produit d'apprêt, amidon en poudre ou liquide	31
Rinçage adoucissant, apprêtage ou amidonnage automatique	31
Rinçage adoucissant ou apprêt séparé	31
Amidonnage séparé	31
Décoloration/coloration	31
Verrouillage électronique de programme	32
Nettoyage et entretien	33
Nettoyage du lave-linge	33
Nettoyage de la boîte à produits	33
Nettoyage du filtre d'arrivée d'eau	34
Que faire en cas de panne ?	35
Que faire lorsque	35
Le programme ne démarre pas	35
Le programme de lavage s'interrompt et l'écran affiche un message d'erreur	36
Le programme de lavage se déroule normalement, mais un message d'erreur apparaît ?	37
Erreurs et pannes dans la détection de charge et dans la recommandation de dosage	38
Défaillances générales ou résultat de lavage non satisfaisant	39

Table des matières

La touche Porte ne permet pas d'ouvrir cette dernière.	41
Ouverture de la porte en cas de vidange obstruée et/ou de panne de courant.	42
Vidange obstruée	42
Ouverture de la porte	43
Service après-vente.	44
Conditions et durée de la garantie.	44
Accessoires disponibles en option.	44
Installation et raccordement	45
Vue de face	45
Vue de l'arrière.	46
Lieu d'installation	47
Installation du lave-linge	47
Démontage des sécurités de transport.	47
Montage des sécurités de transport	49
Alignement.	50
Dévissage et blocage des pieds par contre-écrou	50
Installation sous un plan de travail	51
Colonne lave-linge / sèche-linge	51
Remontage du capot	51
Le système Aquasécurité Miele.	52
Arrivée d'eau	53
Vidange	55
Branchement électrique	56
Consommations	57
Remarque relatives aux essais comparatifs :	57
Caractéristiques techniques	58
Fonctions de programmation	60
Système Hydro plus.	60
Avec ménagements.	62
Refroidissement du bain de lessive pour programme Blanc/Couleurs.	63
Fonction mémoire	64
Signal sonore	65

Prescriptions de sécurité et mises en garde

Lisez attentivement le mode d'emploi avant de mettre votre lave-linge en service pour la première fois. Il contient des indications importantes en matière de sécurité, d'utilisation et d'entretien du lave-linge. Vous vous protégerez ainsi et vous éviterez tout dommage au lave-linge.

Conservez soigneusement ce mode d'emploi et, en cas de revente de l'appareil, remettez-le à son nouveau propriétaire.

Utilisation conforme

Ce lave-linge est exclusivement destiné au lavage de textiles dont l'étiquette apposée par le fabricant précise qu'ils peuvent passer en machine. Toute autre utilisation peut s'avérer dangereuse. Le fabricant n'assume aucune responsabilité pour les dommages qui résulteraient d'une utilisation non conforme ou incorrecte.

Sécurité technique

Avant d'installer votre lave-linge, vérifiez qu'il ne présente aucun dommage extérieur visible. N'installez et ne mettez jamais en service un lave-linge endommagé.

Avant de raccorder votre lave-linge au réseau, comparez les données de raccordement (fusible, tension et fréquence) figurant sur la plaque signalétique avec celles du réseau électrique. En cas de doute, renseignez vous auprès d'un électricien spécialisé.

La sécurité électrique de cet appareil n'est assurée que s'il est raccordé à un système de mise à la terre installé dans les règles de l'art. Cette condition de sécurité élémentaire doit impérativement être satisfaite. En cas de doute, faites contrôler l'installation par un professionnel. Le fabricant ne saurait être tenu pour responsable des dommages qui proviendraient d'une mise à la terre manquante ou défectueuse.

Pour des raisons de sécurité, n'utilisez pas de rallonge (risque d'incendie par suite de surchauffe).

Ce lave-linge satisfait aux prescriptions de sécurité en vigueur. Toute réparation non conforme risque de présenter des dangers imprévisibles pour l'utilisateur, pour lesquels le fabricant n'assume aucune responsabilité. Les réparations ne doivent être effectuées que par des spécialistes agréés par Miele.

En cas de panne, ou lors des travaux de nettoyage et d'entretien, vous n'aurez séparé votre lave-linge du réseau électrique que si :

- vous avez débranché la fiche du lave-linge, ou
- vous avez déclenché les disjoncteurs de l'installation domestique, ou
- les fusibles à vis de l'installation domestique sont dévissés et retirés de leur logement.

Prescriptions de sécurité et mises en garde

■ Le système Waterproof Miele protège contre les dégâts des eaux si les conditions suivantes sont remplies :

- le raccordement au réseau d'eau et le branchement électrique sont faits dans les règles de l'art ;
- l'appareil est immédiatement remis en état en cas de dommage visible.

■ Les pièces défectueuses ne doivent être remplacées que par des pièces d'origine Miele. Elles seules garantissent que les prescriptions de sécurité sont intégralement respectées.

■ Si le câble de raccordement au réseau est endommagé, son remplacement doit être effectué par des spécialistes agréés par Miele, afin d'écartier tout danger pour l'utilisateur.

Utilisation

■ L'installation et le montage de cet appareil en des emplacements non stationnaires (p.ex. sur un bateau) ne doivent être effectués que par un personnel ou une entreprise spécialisés, afin d'en assurer les conditions techniques de sécurité d'utilisation.

■ N'installez pas votre lave-linge dans un local soumis au gel. Les tuyaux gelés risquent de se fendre et d'exploser et la fiabilité des circuits électroniques ne serait plus assurée à des températures inférieures à zéro.

■ Avant la mise en service de votre appareil, enlevez la sécurité de transport au dos de l'appareil (voir chapitre "Installation et raccordement", paragraphe "Suppression de la sécurité de transport"). Lors de l'essorage, l'appareil risquerait sinon d'endommager les meubles et appareils voisins.

■ En cas d'absence prolongée (p.ex., pendant les vacances), fermez le robinet d'arrivée d'eau, surtout en l'absence d'un écoulement au sol.

■ Risque d'inondation !
Avant d'accrocher le tuyau d'écoulement à un lavabo, assurez-vous que l'eau s'écoule assez vite. Fixez le tuyau pour qu'il ne glisse pas. La force de recul de l'eau qui s'écoule risquerait de décrocher le tuyau du lavabo s'il n'est pas fixé.

■ Veillez à ce qu'aucun corps étranger (clou, aiguille, pièce de monnaie, agrafe de bureau) ne pénètre dans l'appareil. Des corps étrangers risqueraient d'endommager certaines parties de l'appareil (cuve, tambour) et les pièces endommagées risqueraient, à leur tour, de détériorer le linge.

Prescriptions de sécurité et mises en garde

■ Si le produit de lessive est bien dosé, il n'est pas nécessaire de détartrer le lave-linge. Si votre lave-linge devait toutefois s'entartrer au point qu'un détartrage soit nécessaire, utilisez un détartrant spécial avec protection anticorrosion. Vous pouvez vous procurer ces détartrants spéciaux auprès de votre agent Miele ou du service après-vente Miele. Respectez scrupuleusement les indications d'utilisation du détartrant.

■ Les textiles traités avec des produits de nettoyage contenant des solvants doivent être bien rincés à l'eau claire avant d'être lavés dans le lave-linge.

■ N'utilisez jamais de produits de nettoyage contenant des solvants (benzine par exemple) dans votre lave-linge. Ils pourraient endommager des pièces de l'appareil et provoquer l'émission de vapeurs toxiques. Risque d'incendie et d'explosion !

■ Les produits colorants doivent convenir à l'utilisation en machine et la fréquence de leur emploi doit correspondre à une utilisation domestique moyenne. Respectez scrupuleusement les indications du fabricant.

■ En raison des liaisons soufrées qu'ils contiennent, les produits décolorants risquent de provoquer de la corrosion. Les décolorants ne doivent pas être utilisés en machine.

■ N'oubliez pas que le hublot devient très chaud lorsque vous lavez à haute température. Empêchez donc les enfants d'y toucher lorsque le lave-linge est en marche.

Utilisation d'accessoires





■ Des accessoires ne peuvent être rajoutés ou montés que s'ils sont expressément autorisés par Miele. Si d'autres pièces sont rajoutées ou montées, toutes prétentions de garantie et/ou en raison de la responsabilité du fait du produit deviennent caduques.

Avant d'éliminer l'appareil usagé

■ Retirez la fiche de la prise secteur. Rendez le câble d'alimentation inutilisable, ainsi que la fiche. Vous évitez ainsi toute utilisation abusive du lave-linge.

Caractéristiques d'équipement

Programmes spéciaux (Soie , Laine , Court, Textiles mixtes, Rinçage extra)

- Programme pour textiles lavables à la main (Soie )
Pour les textiles lavables à la main, non repassables et ne contenant pas de laine, utilisez le programme *Soie *.
- Programme pour textiles lavables à la main (Laine )
Pour les textiles lavables à la main en laine et en laine mélangée, utilisez le programme *Laine *.
- Programme pour de petites quantités de linge (Court)
Il s'agit d'un programme couleur pour le petit lavage de textiles peu sales.
- Programme pour quantités de textiles mixtes (Textiles mixtes)
Programme permettant de laver différents types de linge trié par couleurs.
- Programme de rinçage (Rinçage)
Pour les textiles qu'il suffit de rincer et d'essorer.

Repassage facile dans les programmes Fin et Soie

Votre linge est lavé et essoré avec beaucoup de ménagements, évitant ainsi la formation de faux plis et réduisant la durée de repassage habituellement nécessaire.

Témoin de chargement

Le lave-linge mesure le remplissage du tambour dans le programme sélectionné et vous permet une charge optimale.

Recommandations de dosage pour le détergent

Le lave-linge vous recommande de réduire la quantité de détergent en cas de faible charge pour le programme choisi. Le pourcentage de réduction est indiqué par rapport aux indications de dosage du fabricant du détergent.

Système Hydro plus

Ce système permet un lavage et/ou un rinçage avec une plus grande quantité d'eau. Pour les programmes *Blanc/ Couleurs* et *Non Repassable*, il est possible de sélectionner en outre un cycle de rinçage supplémentaire.

Description de l'appareil

Présélection de démarrage h/mn

La présélection de démarrage vous permet de différer le départ du programme de 30 minutes à 24 heures au maximum.

Affichage du temps restant

Après le début du programme, l'affichage décompte le temps restant du programme sélectionné, d'abord en heures et en minutes, puis en minutes uniquement.

Verrouillage électronique de programme

Le verrouillage électronique de programme empêche l'ouverture de la porte ou l'interruption du programme en cours. A la fin du programme, le verrouillage électronique est automatiquement déclenché.

Actualisation de programme (Update)

Le témoin d'erreur identifié par les lettres PC (Programme Correction) sur le bandeau de commande sert au service après-vente de point de transmission de l'actualisation des programmes.

Cette actualisation peut intervenir dès que les développements futurs en matière de détergents, de textiles et de procédés de lavage devront être pris en compte dans la commande de votre lave-linge.

Miele vous en fera part dans les délais utiles.

Bandeau de commande

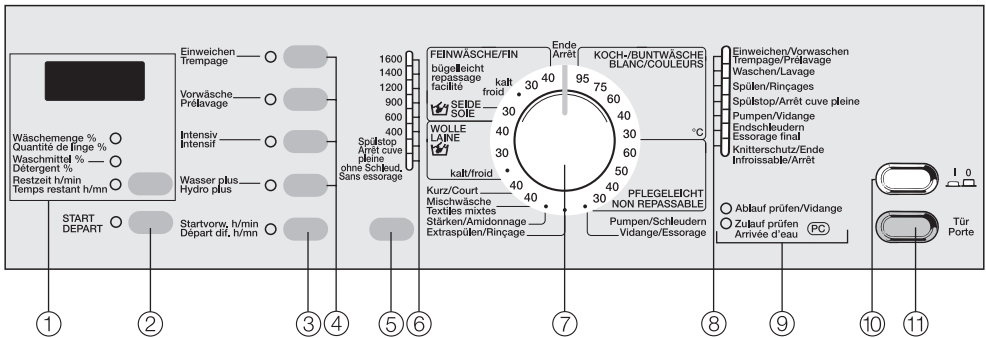

① Affichage multi-fonctions

Pour de plus amples informations, reportez-vous à la page suivante.

② Touche *Départ*

Lance le programme de lavage.

③ Touche de présélection de démarrage

Permet de retarder le début d'un programme.

④ Touches de fonctions complémentaires

Permet de sélectionner les fonctions complémentaires
témoin allumé = sélectionnée
témoin éteint = non sélectionnée

⑤ Touche *Essorage*

Permet de modifier la vitesse d'essorage ou de sélectionner "arrêt cuve pleine" ou "sans essorage".

⑥ Témoins de vitesse d'essorage

⑦ Sélecteur de programme

Permet de sélectionner le programme de lavage de base et la température correspondante. Ce sélecteur peut être tourné vers la gauche ou vers la droite.

⑧ Indicateur de déroulement

Indique l'étape du programme en cours pendant le déroulement du programme.

⑨ Témoins d'entretien/de panne

⑩ Touche

Permet de mettre la machine en marche ou de l'arrêter, ou d'interrompre un programme.

⑪ Touche *porte*

Permet d'ouvrir la porte de remplissage.

Description de l'appareil

Affichage multi-fonctions

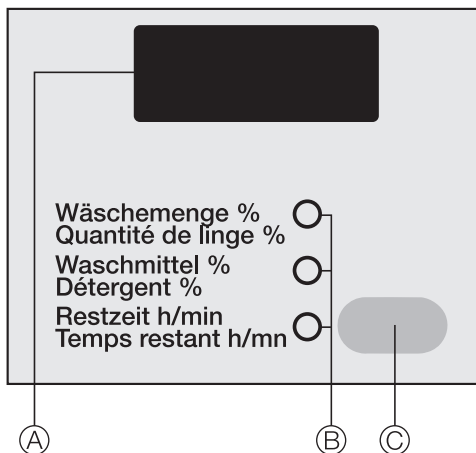

Ⓐ Affichage

Ⓑ Témoins d'affichage

Ⓒ Cette touche a deux fonctions distinctes :

- Modification de l'affichage de la Quantité de linge %, du Détergent % et du Temps restant h/mn
- Réglage du point zéro du capteur de charge

Pour un lavage plus économique et plus respectueux de l'environnement, votre lave-linge vous indique:

- le pourcentage de linge se trouvant dans le tambour, par rapport à la charge maximale du programme choisi (quantité indiquée par pas de 25/50/75/100%);

- la quantité de détergent nécessaire pour le programme choisi en fonction de la quantité de linge (indiquée par pas de 40/50/60/75/100%, par rapport à la quantité indiquée par le fabricant du détergent);
- le temps de lavage en fonction du programme et de la charge (Temps restant en h/mn).

Attention: l'indication de la *Quantité de linge* en % se fait en fonction du programme et ne s'applique qu'à du linge sec.

Conseil:

Aucun affichage de charge n'apparaît lorsque la charge est inférieure à 25%. Pour le dosage, l'affichage indique la valeur minimum de 40%.

L'affichage de ces valeurs se fait pour tous les programmes de lavage.

Avec les programmes

- Rinçage,
- Vidange/Essorage,
- et Amidonnage

seul est affiché le temps restant.

De plus, l'affichage indique:

- la présélection de démarrage,
- les fonctions de programmation (mode de programmation).

Principaux éléments de commande

Touche unique de sélection de programme

Le sélecteur de programme permet de sélectionner le programme de lavage et la température correspondante.

Pour des raisons d'économie, la bague lumineuse s'éteint quelques minutes après la fin du programme.

Touches des fonctions complémentaires

Les programmes de lavage de base peuvent être complétés par certaines fonctions complémentaires.

Appuyez sur la touche correspondante pour sélectionner ou arrêter la fonction complémentaire. Cette dernière est sélectionnée lorsque son témoin s'allume.

S'il n'est pas possible de sélectionner une fonction complémentaire, cela veut dire qu'elle n'est pas disponible pour le programme de base choisi.

Touche "Essorage" avec témoins

Sélectionnez l'essorage

La vitesse maximale d'essorage est fonction du programme de base choisi.

Vitesse	Programmes de base
1600	Blanc/Couleurs, Vidange/Essorage
1600	Court, Amidonnage
1200	Laine, Rinçage supplémentaire
900	Non Repassable, Textiles mixtes
600	Fin
400	Soie

Vous pouvez modifier la vitesse d'essorage en pressant la touche "Essorage". Mais il n'est pas possible de choisir une vitesse d'essorage plus élevée que celle autorisée par le programme de base.

Les témoins lumineux indiquent le réglage retenu.

Suppression de l'essorage final

■ Pressez la touche "Essorage" jusqu'à

– Arrêt cuve pleine

Le linge n'est pas essoré et reste dans l'eau après le dernier rinçage. Cela évite la formation de faux plis, lorsque le linge n'est pas sorti du tambour immédiatement à la fin du programme.

Pour poursuivre le programme, choisissez une vitesse d'essorage. Si vous souhaitez terminer le programme, pressez la touche *Porte*.

– Sans essorage

Le linge n'est pas essoré. Le lave-linge passe immédiatement en mode de rotation infroissable après la vidange de l'eau du dernier rinçage. Ce réglage supprime également l'essorage entre les différents cycles de rinçage (essorage de rinçage).

Première mise en service

Avant la première mise en service, assurez-vous de bien avoir installé et raccordé correctement votre lave-linge. Voir le chapitre "Installation et raccordement".

Première mise en service

Votre lave-linge est doté d'un capteur qui détermine la quantité de linge présente dans le tambour. En fonction de cette charge, vous pouvez alors doser la quantité de détergent. Pour assurer le parfait fonctionnement du capteur de charge, procédez d'abord à un lavage à vide et sans détergent. Ensuite, réglez le point zéro du capteur comme pour une balance personnelle.

- 1 Ouvrez le robinet d'arrivée d'eau.
- 2 Pressez la touche .
- 3 Tournez le sélecteur de programme sur *Blanc/Couleurs 40°C*.
- 4 Pressez la touche *Départ*.
- 5 Une fois le lavage terminé, tournez le sélecteur de programme sur la position *Arrêt*.

Réglage du point zéro

- 6 Pressez la touche d'ouverture de la porte et ouvrez celle-ci.
- 7 Faites tourner le tambour **vide** à la main (1 rotation).

- 8 Tournez le sélecteur sur une température au choix dans le programme *Blanc/Couleurs*. Le témoin *Quantité de linge %* s'allume.

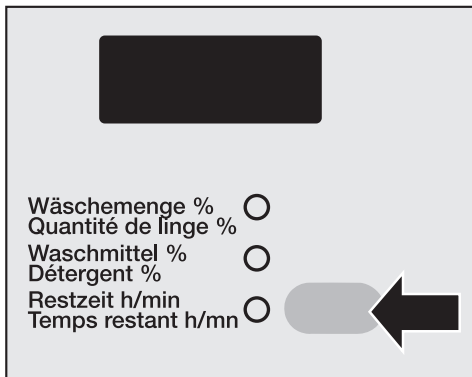

- 9 Pressez la touche située au-dessus de la touche *Départ* jusqu'à ce qu'un signal sonore retentisse. Le nouveau point zéro est alors réglé.

Le tambour ne reprend sa position initiale qu'après plusieurs cycles de lavage. Au départ, il a encore tendance à s'abaisser. Répétez donc cette procédure après le premier programme de lavage.

Si le point zéro n'est pas réglé, le lave-linge indiquera des valeurs erronées.

Un lavage respectueux de l'environnement

Consommation d'électricité et d'eau

- Utilisez la charge maximale de chaque programme de lavage. C'est alors que la consommation électrique et d'eau sera, par rapport à la charge totale, la plus faible.
- Pour de petites quantités de linge, utilisez les programmes *Textiles mixtes* ou *Court*.
- En cas de faible charge avec le programme *Blanc/Couleurs*, la détection automatique de charge de l'appareil lui permet de réduire la consommation d'eau, d'électricité et la durée du programme. Lors du déroulement du processus de lavage, une modification de l'affichage de la durée restante peut donc survenir.
- A la place du programme *Blanc/Couleurs 95°C*, utilisez le programme *Blanc/Couleurs 60°C* avec la fonction complémentaire *Intensif*. Vous économiserez ainsi entre 35% et 45% d'énergie. La durée de lavage sera rallongée. Ce programme est amplement suffisant pour détacher la plupart des salissures. Pour des taches plus tenaces ou plus anciennes, utilisez la fonction complémentaire *Trempage*.

Détergent

- Utilisez au plus la quantité de détergent spécifiée sur l'emballage.
- Pour de faibles quantités de linge, réduisez cette quantité (en fonction de ce qui est indiqué dans l'affichage).

Choix adapté des fonctions complémentaires (*Trempage*, *Prélavage*, *Intensif*)

Pour :

du linge peu à normalement sale sans tache visible, utilisez un programme de lavage sans fonction complémentaire ;

du linge normalement à très sale avec des taches visibles, utilisez un programme de lavage avec la fonction complémentaire *Intensif*.

- Utilisez la fonction complémentaire *Trempage* plutôt que la fonction complémentaire *Prélavage*. Le même bain de lessive est alors utilisé à la fois pour le trempage et pour le lavage principal qui suit.

Conseil pour le séchage en machine

- Pour économiser de l'énergie lors du séchage, sélectionnez la vitesse d'essorage la plus élevée de chaque programme de lavage.

Comment laver votre linge

Mode d'emploi succinct

Recommandation :

Il est recommandé de se familiariser avec le fonctionnement de la machine. Pour ce faire, lisez attentivement les paragraphes "Préparation", "Sélection de programme" et "Fin de programme" de ce chapitre.

❶ Préparez et triez le linge

Sélection de programme :

❷ Enclenchez le lave-linge

❸ Ouvrez la porte

❹ Sélectionnez le programme

❺ Mettez le linge dans la machine

❻ Refermez la porte

❼ Ajoutez le détergent

❽ Sélectionnez une ou plusieurs fonctions complémentaires

❾ Sélectionnez une vitesse d'essorage

❿ Enclenchez la présélection de démarrage

⓫ Démarrez le programme

Fin de programme :

⓬ Ouvrez la porte

⓭ Sortez le linge









⓮ Déclenchez le lave-linge

⓯ Refermez la porte





La vue d'ensemble des programmes qui suit vous indique quels textiles laver avec tel ou tel programme.

Comment laver votre linge



Vue d'ensemble des programmes

Blanc/Couleurs     	
Type de textile	Coton et lin, p. ex., draps, nappes, linges éponges, jeans, T-shirts, sous-vêtements, linge de bébé.
Fonctions complémentaires	Trempage, Prélavage, Intensif, Hydro plus
Remarques	<ul style="list-style-type: none">– N'utilisez le programme <i>Blanc</i> que pour du linge très sale et contenant des germes.– Pour des textiles normalement sales à très sales ou présentant des taches visibles, utilisez la fonction complémentaire <i>Intensif</i>.– Pour du linge présentant des taches tenaces et/ou anciennes, utilisez les fonctions complémentaires <i>Intensif</i> et <i>Trempage</i>.– Pour du linge présentant de grandes quantités de salissures (p. ex. poussières, sable), utilisez la fonction complémentaire <i>Prélavage</i>.– Lavez les textiles de couleur sombre avec un détergent couleur ou un détergent liquide.
Détergent	Détergent universel, couleur
Charge max.	5 kg
Remarque pour les instituts d'essais : pour un contrôle conforme à la norme EN 60456, la touche <i>Intensif</i> doit être enfoncée.	
Non Repassable    	
Type de textile	Textiles en fibres synthétiques, textiles mélangés ou coton non repassable, p. ex. chemises, chemisiers, blouses, linge de table.
Fonctions complémentaires	Trempage, Prélavage, Intensif, Hydro plus
Remarques	<ul style="list-style-type: none">– Pour des textiles normalement sales à très sales ou présentant des taches visibles, utilisez la fonction complémentaire <i>Intensif</i>.
Détergent	Détergent universel, couleur, pour linge délicat
Charge max.	2,5 kg
Remarque pour les instituts d'essais : pour un contrôle conforme à la norme EN 60456, la touche <i>Intensif</i> doit être enfoncée.	

Comment laver votre linge

Fin  	
Type de textile	Textiles en fibres synthétiques, textiles mélangés, soie artificielle ou coton non repassable, p. ex., chemises, chemisiers. Rideaux que le fabricant a certifiés lavables en machine.
Fonctions complémentaires	Trempage, Prélavage, Intensif
Remarques	<ul style="list-style-type: none"> – Pour des textiles normalement sales à très sales ou présentant des taches visibles, utilisez la fonction complémentaire <i>Intensif</i>. – Programme réduisant fortement la formation de faux plis (repassage facile). – Les fines poussières que l'on trouve sur les rideaux nécessitent souvent un programme avec <i>Prélavage</i>. – Pour des rideaux très froissables, réduisez la vitesse ou supprimez l'essorage.
Détergent	Détergent pour linge délicat
Charge max.	1 kg
Soie 	
Type de textile	Vêtements lavables à la main ne contenant pas de laine.
Fonctions complémentaires	Hydro plus
Remarques	<ul style="list-style-type: none"> – Programme réduisant fortement la formation de faux plis (repassage facile). – Lavez les bas et les soutiens-gorge dans un sac. – Utilisez un détergent pour linge délicat.
Détergent	Détergent pour linge délicat
Charge max.	1 kg
Laine 	
Type de textile	Textiles en laine et en laine mélangée lavables à la main ou en machine.
Détergent	Détergent pour laine
Charge max.	2 kg

Comment laver votre linge

Court 	
Textile	Textiles peu sales pouvant être lavés avec le programme <i>Couleurs</i> .
Fonction complémentaire	Hydro plus
Détergent	Universel, couleur, liquide
Charge max.	2,5 kg
Textiles mixtes  	
Textile	Charge mixte de textiles triés par couleur pour les programmes <i>Couleurs</i> et <i>Non Repassable</i> .
Fonction complémentaire	Trempage, Prélavage, Intensif, Hydro plus
Remarques	– Pour des textiles normalement à très sales ou présentant des taches visibles, utilisez la fonction complémentaire <i>Intensif</i> .
Détergent	Universel, couleur, liquide
Charge max.	3 kg
Amidonage	
Textile	Nappes, serviettes, tabliers, vêtements professionnels.
Remarques	– Pour du linge qui vient juste d'être lavé, mais qui n'a pas encore été traité à l'assouplissant.
Charge max.	5 kg
Rinçage	
Textile	Textiles qu'il suffit de rincer et d'essorer.
Charge max.	5 kg
Vidange/Essorage	
Remarques	– Vidange seulement : placez la vitesse d'essorage sur <i>Sans essorage</i>
Charge max.	5 kg

Comment laver votre linge

Préparation

1 Préparez et triezy le linge

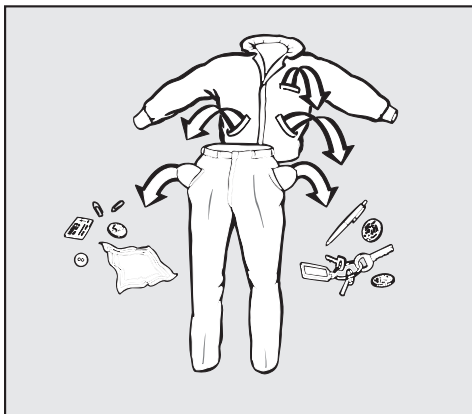

- Videz les poches.

⚠ Les corps étrangers (clous, pièces de monnaie, agrafes de bureau par exemple) risquent d'endommager les textiles et les éléments de l'appareil.

- Traitez au préalable les taches tant qu'elles sont fraîches. Tamponnez les taches avec un chiffon qui ne risque pas de décolorer. Ne frottez jamais !

Quelques petits conseils suffisent parfois pour éliminer certaines taches (sang, oeuf, café, thé, etc.).

⚠ N'utilisez en aucun cas dans cet appareil des produits de nettoyage chimiques (contenant des solvants) !

- Triez les textiles par couleur et en fonction des symboles portés sur l'étiquette d'entretien (dans le col ou dans la couture de côté).

Les textiles foncés ont tendance à déteindre lors du premier lavage. Pour éviter toute décoloration, lavez séparément les textiles clairs et foncés.

- Pour les rideaux :
Enlevez les roulettes et la bande de plomb et rassemblez-les dans un sacchet.
- Pour les soutiens-gorge :
Cousez les baleines qui se sont détachées ou enlevez-les.
- Pour les tricotz, les jeans, les pantalons et les tissus à mailles (T-shirts, sweatshirts, p. ex.) :
Retournez-les à l'envers si le fabricant le recommande.

Fermez les fermetures Eclair, les crochets et les oeilletons avant le lavage.

Ne lavez aucun textile marqué **non lavable** (symbole d'entretien ) .

Sélection de programme

Pour doser la quantité de détergent à l'aide de la recommandation de dosage, suivez les trois étapes mentionnées ci-après avant de mettre le linge dans la machine.

2 Enclenchez le lave-linge

- Pressez la touche .

3 Ouvrez la porte

- Pressez la touche *Porte* et ouvrez cette dernière.

Le lave-linge est enclenché. Si le sélecteur de programme se trouve sur la position *Arrêt*, l'éclairage annulaire du sélecteur clignote pour vous inviter à sélectionner le programme voulu.

4 Sélectionnez le programme

- Tournez le sélecteur de programme sur le programme souhaité.

Le témoin lumineux *Quantité de linge* % s'allume. Aucun affichage ne s'allume tant que le tambour est vide.

Si un chiffre apparaît dans l'affichage lorsque le tambour est vide, faites tourner une fois le tambour. Si l'affichage ne disparaît toujours pas, pressez la touche située au-dessus de la touche DEPART jusqu'à ce qu'un signal sonore retentisse.

5 Mettez le linge dans la machine

- Mettez le linge dans le tambour bien défait et sans le tasser.
Si les pièces de linge sont de taille différente, l'effet de lavage sera renforcé et le linge se répartira mieux lors de l'essorage.

L'affichage indique, par pas de 25 %, le pourcentage de charge maximale se trouvant dans le tambour.

- En cas de charge inférieure à 25%, aucune indication de charge n'apparaît dans l'affichage.
- En cas de charge supérieure à 100%, la surcharge est signalée par le clignotement du chiffre dans l'affichage (Exception : programme *Blanc/Couleurs*).

Une surcharge réduit le résultat de lavage et entraîne la formation de faux plis.

6 Fermez la porte délicatement, sans la forcer

Assurez-vous qu'aucun textile n'est coincé entre la porte et le joint d'étanchéité.

Le témoin *Détergent* % s'allume et la quantité de détergent à doser pour le programme sélectionné apparaît dans l'affichage.

Comment laver votre linge

7 Ajoutez le détergent.

Le pourcentage qui apparaît dans l'affichage vous permet de doser le détergent. Il fait référence à la recommandation de dosage du fabricant.

Si l'affichage indique :

40	mettez 40 % . . . (un peu moins de la moitié)
50	mettez 50 % . . . (la moitié)
60	mettez 60 % . . . (un peu plus de la moitié)
75	mettez 75 % . . . (les trois quarts)
100	mettez 100 % . . .
. . . de la quantité de détergent recommandée par le fabricant.	

Tenez compte du degré de salissure du linge et de la dureté de l'eau, car . . .



. . . si l'on met trop de détergent :

- il se forme trop de mousse, le mécanisme de lavage est moins efficace et l'on obtient de mauvais résultats de lavage, de rinçage et d'essorage ;
- la consommation d'eau est plus importante que si le détergent est bien dosé (du fait du cycle de rinçage supplémentaire enclenché automatiquement) ;
- la contrainte sur l'environnement est trop importante.

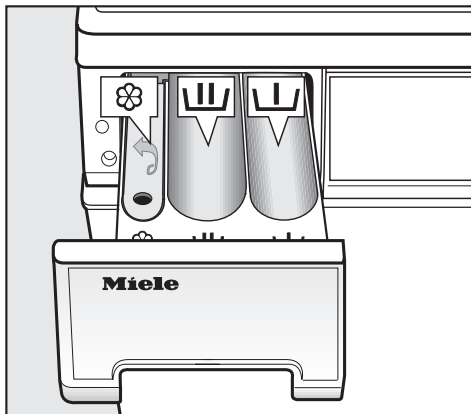
Si vous utilisez un détergent liquide, tenez compte du fait que si vous sélectionnez la fonction complémentaire *Pré-lavage*, vous devez placer un "réservoir à détergent liquide" dans le compartiment . Ces réservoirs peuvent être obtenus auprès d'un agent Miele ou du service après-vente Miele.



- Sortez la boîte à produits et versez le détergent dans les compartiments.

-  = Compartiment pré-lavage (si besoin est, $\frac{1}{4}$ de la quantité totale de détergent recommandée)
-  = Compartiment lavage principal y compris trempage
-  = Compartiment adoucissant, apprêt ou amidon liquide

Pour de plus amples informations sur les détergents et leur dosage, reportez-vous au chapitre "Détergent".

Comment laver votre linge

Fonctions complémentaires

8 Sélectionnez la ou les fonctions.

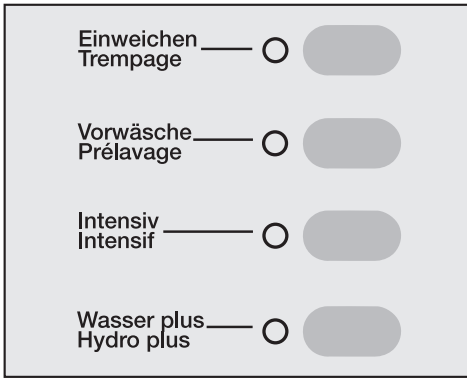

- Pressez la touche de la fonction complémentaire souhaitée.

Trempage

Pour les textiles particulièrement sales et tachés, avec des taches contenant de l'albumine (sang, graisse, cacao, etc.).

Durée du trempage : de 30 minutes à 6 heures, par pas de 30 minutes.

- Lors de la première action sur la touche de trempage, l'affichage passe de *Détergent %* à *Temps restant h/mn*; les 30 premières minutes de trempage sont déjà ajoutées.
- Toute autre action sur la touche augmente la durée de trempage de 30 minutes, jusqu'à une durée maximale de 6 heures. Le temps restant apparaît dans l'affichage sous la forme du total des durées de trempage et de lavage.

Effacer la durée de trempage

- Pressez la touche Trempage jusqu'à ce que le témoin s'éteigne.

Pré lavage

Pour des textiles très sales.

Intensif

Pour des textiles normalement à très sales ou présentant des taches visibles.

La durée du lavage principal est rallongée.

Hydro plus

Si vous souhaitez utiliser plus d'eau lors du lavage, vous avez le choix entre quatre options pour la touche *Hydro plus*. Ces options sont décrites au chapitre "Fonctions de programmation", paragraphe "Système Hydro plus".

Dans le modèle fourni, le niveau d'eau est augmenté lors du lavage et du rinçage lorsque la touche *Hydro plus* est pressée.

Comment laver votre linge

9 Sélectionnez la vitesse d'essorage

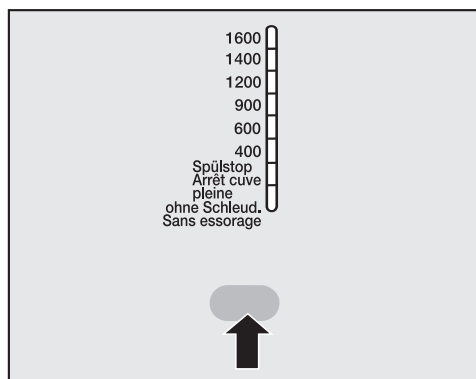

- Pressez la touche "Essorage" aussi longtemps que nécessaire pour que le témoin lumineux de la vitesse d'essorage désirée s'allume.

Une modification de la vitesse d'essorage n'est possible que dans les limites du programme de lavage choisi.

Présélection de démarrage

10 Enclenchez la présélection

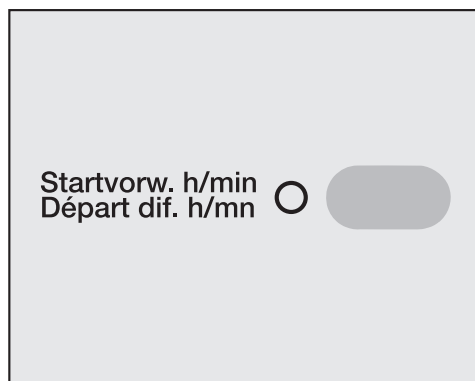

- Pressez la touche *Départ dif. h/mn*. Chaque pression augmente la durée de la présélection :

- de 30 minutes en-dessous de 10 heures;
- d'une heure à partir de 10 heures.

Effacer la présélection

- pressez une nouvelle fois la touche "Présélection de démarrage" lorsque l'affichage indique *24h*.

11 Pressez la touche *Départ*

Le programme démarre. L'affichage indique la durée du programme et le témoin *Temps restant h/mn* s'allume.

Fin de programme

12 Ouvrez la porte

- Pressez la touche *Porte*.

13 Sortez le linge

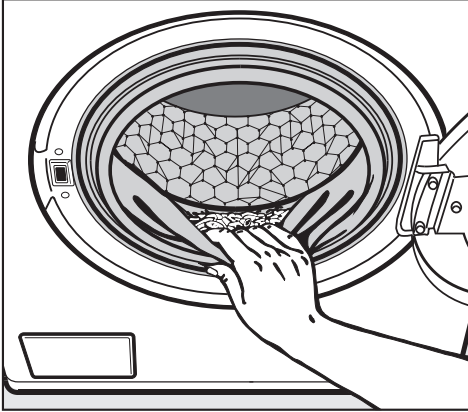

- Vérifiez qu'aucun corps étranger ne se trouve coincé dans le joint d'étanchéité de la porte.

N'oubliez aucune pièce de linge dans le tambour ! Elle risquerait de déteindre lors d'une prochaine lessive et colorer d'autres pièces.

14 Déclenchez le lave-linge.

- Pressez la touche  et tournez le sélecteur de programme sur la position *Arrêt*.

15 Refermez la porte

Si la porte reste ouverte, des objets risquent de s'introduire dans le tambour et d'être entraînés dans la prochaine lessive où ils pourraient endommager le linge.

Comment laver votre linge

Pour rajouter ou enlever du linge

Avec les programmes suivants, vous pouvez rajouter ou enlever du linge.

- Blanc/Couleurs
- Non Repassable
- Court
- Textiles mixtes
- Amidonnage

■ Pressez la touche *Porte* jusqu'à ce que la porte s'ouvre.

■ Ajoutez ou enlevez du linge.

■ Refermez la porte.

Le programme se poursuit automatiquement.

Attention:

Après le début correct d'un programme, le lave-linge ne peut plus déceler aucune modification de la quantité de linge. C'est la raison pour laquelle il part toujours de la quantité maximale après un ajout ou un retrait de linge.

Le temps restant affiché peut être prolongé.

La porte ne peut pas être ouverte quand

- la température du bain de lessive est supérieure à **55°C**,
- le niveau d'eau dépasse une valeur donnée,
- le verrouillage de programme est enclenché,
- l'étape de programme *Essorage final* est atteinte.

Interruption de programme

- Déclenchez le lave-linge à l'aide de la touche .

Pour poursuivre :

- Enclenchez le lave-linge à l'aide de la touche .

Modification de programme choisi

Après le début d'un programme, votre lave-linge accepte encore certaines modifications :

- à tout moment, un changement de vitesse d'essorage dans les limites autorisées ;
- jusqu'à 6 minutes après le démarrage, la sélection ou l'annulation des fonctions complémentaires *Hydro plus*, *Intensif* et un changement de la température du programme sélectionné.

Le passage à un autre programme n'est plus possible après le début d'un programme.

Le témoin *Infroissable/Arrêt* clignote lorsque le sélecteur de programme est placé sur une autre position. Le déroulement du programme en cours reste inchangé. Ce témoin s'éteint dès que le sélecteur de programme est replacé sur sa position originale.

Saut d'une étape de programme



- Tournez le sélecteur de programme sur la position *Arrêt*.

Dès que le témoin de la partie de programme correspondante s'allume dans l'affichage de déroulement :

- Tournez le sélecteur de programme sur le programme souhaité dans un délai de 4 secondes.

Si le verrouillage de programme est activé, le programme ne peut être modifié et aucune de ses étapes ne peut être omise.

Changement de programme

- Déclenchez le lave-linge à l'aide de la touche .
- Tournez le sélecteur de programme sur la position *Arrêt*.
- Enclenchez à nouveau le lave-linge à l'aide de la touche .
- Sélectionnez un nouveau programme.
- Pressez la touche *Départ*.

Comment laver votre linge

Déroulement de programme

Votre lave-linge est doté d'une commande entièrement automatique avec un automatisme de quantité. Il détermine de lui-même la consommation d'eau nécessaire, indépendamment de la quantité et du pouvoir nettoyant du linge. Cela entraîne donc des déroulements de programmes et des temps de lavage différents.

Les déroulements de programme mentionnés ici font toujours référence au programme de base, avec une charge maximale. Les fonctions complémentaires que l'on peut sélectionner ne sont pas prises en compte.

L'affichage de déroulement du programme de votre lave-linge vous informe à tout moment de l'étape de programme en cours.

Blanc/Couleurs

Lavage principal

Niveau d'eau : bas

Rythme de lavage : normal

Rinçage

Niveau d'eau : moyen

Cycles de rinçage : 2 ou 3¹⁾

Essorage

Essorage de rinçage²⁾ : oui

Essorage final : oui

Non Repassable

Lavage principal

Niveau d'eau : bas

Rythme de lavage : normal

Rinçage

Niveau d'eau : haut

Cycles de rinçage : 2 ou 3³⁾

Essorage

Essorage de rinçage²⁾ : oui

Essorage final : oui

Fin

Lavage principal

Niveau d'eau : haut

Rythme de lave : lavage avec ménagements

Rinçage

Niveau d'eau : haut

Cycles de rinçage : 3

Essorage

Essorage de rinçage : non

Essorage final : oui

Soie

Lavage principal

Niveau d'eau : moyen

Rythme de lavage : Soie

Rinçage

Niveau d'eau : moyen

Cycles de rinçage : 2

Essorage

Essorage de rinçage : non

Essorage final : oui

Comment laver votre linge

Laine

Lavage principal

Niveau d'eau : moyen

Rythme de lavage : Laine

Rinçage

Niveau d'eau : moyen

Cycles de rinçage : 2

Essorage

Essorage de rinçage²⁾ : oui

Essorage final : oui

Court

Lavage principal

Niveau d'eau : bas

Rythme de lavage : normal

Rinçage

Niveau d'eau : moyen

Cycles de rinçage : 2

Essorage

Essorage de rinçage²⁾ : oui

Essorage final : oui

Textiles mixtes

Lavage principal

Niveau d'eau : bas

Rythme de lavage : normal

Rinçage

Niveau d'eau : haut

Cycles de rinçage : 2

Essorage

Essorage de rinçage²⁾ : oui

Essorage final : oui

Amidonage

Niveau d'eau : bas

Rythme de lavage : normal

Essorage final : oui

Rinçage

Niveau d'eau : haut

Cycles de rinçage : 2

Essorage final : oui

Caractéristiques de déroulement de programme:

Protection contre les faux plis :

Le tambour tourne encore jusqu'à 30 minutes après la fin du programme afin d'éviter la formation de faux plis (exception : programme Laine). Il est possible d'ouvrir le lave-linge à tout moment.

¹⁾ un 3ème cycle de rinçage a lieu :

- s'il y a trop de mousse dans le tambour,
- si la vitesse d'essorage final est inférieure à 700 tr/mn,
- si la fonction *Sans essorage* a été sélectionnée.

²⁾ Essorage de rinçage :

Le linge est essoré entre les divers cycles de rinçage.

³⁾ un 3ème cycle de rinçage a lieu :

- si la fonction *Sans essorage* a été sélectionnée.

Abandon de l'essorage de rinçage :

Sélectionnez *Sans essorage* pour les vitesses d'essorage.

Détergent

Vous pouvez utiliser tous les produits de lessive modernes conçus pour les lave-linge, y compris les détergents liquides, compacts (concentrés), les détergents en tablettes (Tabs) et modulaires.

Le linge en laine ou en laine mélangée doit être lavé avec un produit pour la laine.

Les indications d'emploi et de dosage à pleine charge figurent sur l'emballage.

Le dosage dépend :

- du degré de salissure du linge

peu sale

aucune salissure ni tache visible. Le linge a, par exemple, pris l'odeur corporelle.

normalement sale

des salissures sont visibles et/ou l'on voit quelques taches rares.

très sale

des salissures et/ou des taches sont clairement visibles.

- de la dureté de l'eau

Si vous ne connaissez pas le degré de dureté de votre eau, renseignez-vous auprès du service des eaux.

- de la quantité de linge (respectez les recommandations de dosage).

Degrés de dureté de l'eau

Plage de dureté	Caractéristiques de l'eau	Dureté totale en °dH	Degrés français °fH
I	douce	1 - 7	1 - 13
II	moyenne	7 - 14	13 - 25
III	dure à très dure	plus de 14	plus de 25

Adoucisseur d'eau

Si la dureté de votre eau se situe dans les plages II et III, vous pouvez ajouter un adoucisseur d'eau pour économiser du détergent. Le dosage est indiqué sur l'emballage. Versez d'abord le détergent, puis l'adoucisseur.

Vous pouvez alors doser le détergent comme pour la plage I.

Détergent modulaire

Si vous lavez avec plusieurs composants (p.ex. détergent modulaire), versez toujours les produits dans le compartiment  dans l'ordre suivant :

1. Détergent
2. Adoucisseur d'eau
3. Renforceur de l'effet de lavage

Les produits seront ainsi mieux entraînés dans l'enceinte de l'appareil.

Adoucissant, produit d'apprêt, amidon en poudre ou liquide

Les adoucissants donnent un toucher agréable et doux aux textiles et réduisent la charge statique lors du séchage en machine.

Les produits d'apprêt sont des amidons synthétiques qui donnent plus de tenue au linge.

L'amidon donne aux textiles une tenue ferme et un certain toucher.

- Dosez ces produits selon les indications du fabricant.

Rinçage adoucissant, apprêtage ou amidonnage automatique

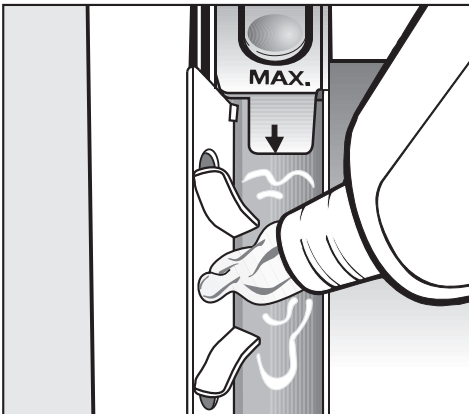

- Versez les produits dans le compartiment ☼. **Ne dépassez pas le repère de niveau maximum.**

Lors du dernier cycle de rinçage, l'adoucissant, l'apprêt ou l'amidon sera entraîné dans l'appareil. Il reste un peu d'eau dans le compartiment ☼ à la fin du programme de lavage.

Après plusieurs cycles d'amidonnage automatique, nettoyez le compartiment à produits, en particulier le manchon d'aspiration.

Rinçage adoucissant ou apprêt séparé

- Mettez l'adoucissant ou l'apprêt dans le compartiment ☼.
- Tournez le sélecteur de programme sur la position *Amidonnage*.
- Sélectionnez une vitesse d'essorage.
- Pressez la touche *Départ*.

Amidonnage séparé

- Dosez l'amidon et préparez-le comme indiqué sur l'emballage.
- Versez l'amidon dans le compartiment .
- Tournez le sélecteur de programme sur la position *Amidonnage*.
- Sélectionnez une vitesse d'essorage.
- Pressez la touche *Départ*.

Décoloration/coloration

- N'utilisez aucun agent de décoloration dans votre lave-linge.
- La coloration de textiles dans le lave-linge n'est autorisé que dans le cadre domestique. Le sel contenu dans les produits colorants risquerait d'endommager l'acier inoxydable si ceux-ci sont utilisés trop fréquemment. Respectez scrupuleusement les indications du fabricant de colorants.

Verrouillage électronique de programme

Le verrouillage électronique de programme empêche d'ouvrir le lave-linge ou d'interrompre un programme en cours.

Enclenchement du verrouillage de programme

- Sélectionnez le programme désiré comme décrit dans le chapitre "Comment laver votre linge".
- Pressez la touche *Départ* et maintenez-la enfoncée pendant au moins 5 secondes.

Le verrouillage du programme est activé.

Désormais, l'appareil n'accepte aucun changement et exécute le programme de lavage jusqu'au bout.

Après le déroulement du programme, le verrouillage est automatiquement désactivé.

Déclenchement du verrouillage de programme

- Pressez la touche *Départ* pendant au moins 5 secondes.

Exception :

Le sélecteur de programme a été déplacé et le témoin *Infroissable/Arrêt* clignote.

- Remplacez le sélecteur de programme sur le programme précédemment sélectionné. Le témoin *Infroissable/Arrêt* s'éteint.
- Pressez la touche *Départ* et maintenez-la enfoncée pendant au moins 5 secondes.

Vérification de l'activation du verrouillage du programme :

- Pressez la touche "Essorage".
 - Si la vitesse d'essorage sélectionnée ne change pas :

Le verrouillage du programme est activé.

- Si la vitesse d'essorage change :

Le verrouillage du programme n'est pas activé.

⚠ Avant de procéder au nettoyage et à l'entretien du lave-linge, débranchez-le.

Nettoyage du lave-linge

- Nettoyez le lave-linge avec un détergent doux ou de l'eau savonneuse. Séchez ensuite avec un chiffon doux.
- Nettoyez le tambour avec un produit spécial pour l'acier inoxydable.

Nettoyage de la boîte à produits

Enlevez régulièrement les éventuels résidus de détergent.

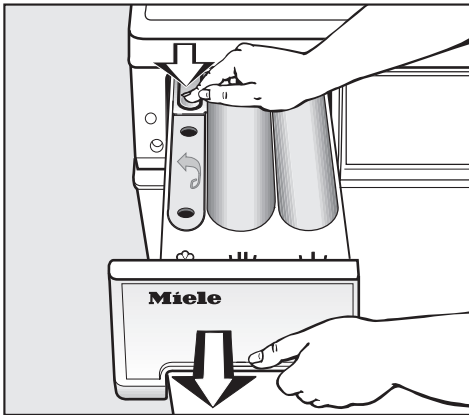

- Tirez la boîte à produits jusqu'à la butée, pressez le bouton de déverrouillage et sortez la boîte à produits.

- Nettoyez la boîte à produits à l'eau chaude.

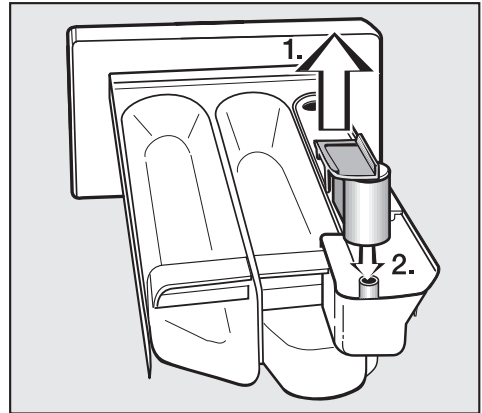

- Nettoyez le tube d'aspiration.
- 1. Retirez le tube d'aspiration du compartiment ⌘ et nettoyez-le à l'eau chaude. Nettoyez également le tuyau sur lequel le tube d'aspiration est enfiché.
- 2. Remplacez le tube d'aspiration.

⚠ N'utilisez aucun solvant, ni produit abrasif, ni produit de nettoyage pour le verre ou détergent universel !

Ils pourraient endommager les surfaces en matière synthétique et d'autres parties de l'appareil. N'aspergez en aucun cas votre lave-linge avec un tuyau d'arrosage.

Nettoyage et entretien

Nettoyage du filtre d'arrivée d'eau

Le lave-linge est doté d'un filtre qui protège l'électrovanne d'arrivée d'eau.

Vous devez contrôler le filtre logé dans le raccord fileté de l'électrovanne Aquasécurité environ tous les six mois. En cas de fréquentes interruptions sur le réseau d'alimentation en eau, les contrôles doivent avoir lieu plus souvent.

- Fermez le robinet d'arrivée d'eau.
- Dévissez le tuyau d'arrivée d'eau du robinet.

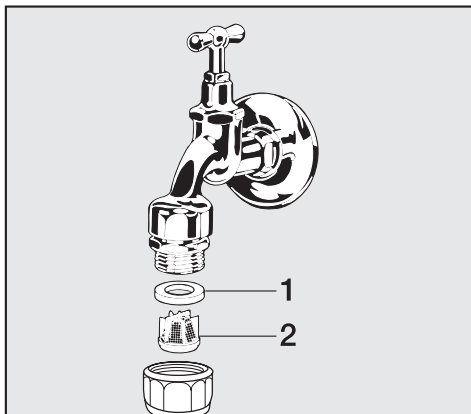

- Retirez le joint de caoutchouc **1** de son logement.
- Saisissez l'arête du filtre **2** en matière synthétique avec une pince à bec fin ou universelle et retirez-le.
- Nettoyez le filtre en matière synthétique.
- Le remontage s'effectue dans l'ordre inverse des opérations.

Revissez à demeure le raccord fileté sur le robinet et ouvrez ce dernier. En cas de fuite d'eau, resserrez le raccord.

Le filtre à impuretés **doit** être remis en place une fois nettoyé.

Que faire lorsque . . .

Vous pouvez remédier vous-même à la plupart des dérangements qui peuvent survenir lors d'une utilisation quotidienne. Dans de nombreux cas, cela vous permet d'économiser du temps et de l'argent, car vous n'avez pas à appeler le service après-vente.

Les tableaux qui suivent vous aideront à trouver les causes d'une panne ou d'un dérangement et à y remédier. Mais rappelez-vous:

 Les réparations des appareils électriques ne doivent être confiées qu'à des spécialistes. Des réparations non conformes peuvent présenter de graves dangers pour l'utilisateur.

Pour trouver rapidement les pannes ou les erreurs, ces tableaux sont divisés selon les chapitres suivants:

- Le programme ne démarre pas.
- Le programme de lavage s'interrompt et l'écran affiche un message d'erreur.
- Le programme de lavage se déroule normalement, mais un message d'erreur apparaît.
- Erreurs et pannes dans la détection de charge et dans la recommandation de dosage.
- Pannes générales ou résultat de lavage non satisfaisant.
- La touche *Porte* ne permet pas d'ouvrir cette dernière.

Le programme ne démarre pas.

Message d'erreur	Cause possible	Remède
Le témoin Protection contre les <i>Infroissable/ Arrêt</i> ne s'allume pas ou la touche <i>Départ</i> ne clignote pas.	Le lave-linge n'est pas sous tension.	Vérifiez si <ul style="list-style-type: none">– la fiche est bien branchée,– les fusibles sont en bon état.
Le programme ne démarre pas après que le programme <i>Vidange/ Essorage</i> a été sélectionné.	Le lave-linge n'est pas prêt à fonctionner.	Préparez le lave-linge comme décrit au chapitre "Première mise en service".

Que faire en cas de panne ?

Le programme de lavage s'interrompt et l'écran affiche un message d'erreur.		
Message d'erreur	Cause possible	Remède ①
Le signal sonore retentit et le témoin d'erreur Vérifier Vidange clignote. L'écran affiche " _ _ _ ".	L'écoulement de l'eau est bloqué.	Nettoyez le filtre et la pompe à lessive comme cela est décrit au chapitre "Que faire en cas de panne ?" paragraphe "Ouverture de la porte en cas d'évacuation bouchée et/ou de panne de courant".
	Le tuyau d'écoulement est trop haut.	La hauteur de relevage maximale est d'un mètre.
Le signal sonore retentit et le témoin d'erreur Vérifier Arrivée d'eau clignote. L'écran affiche " _ _ _ ".	Le tuyau d'arrivée d'eau est bloqué.	Ouvrez le robinet d'arrivée d'eau.
Le signal sonore retentit et les témoins d'erreur Vérifier Vidange et Vérifier Arrivée d'eau clignent. L'écran affiche " _ _ _ ".	Le système Waterproof a réagi.	Contactez le service après-vente.
Le signal sonore retentit et les témoins d'erreur Trempage/Prélavage ou Rinçage clignent. L'écran affiche " _ _ _ ".	Il s'est produit une défaillance.	Relancez le programme. Si le message d'erreur apparaît une nouvelle fois, contactez le service après-vente.

① Pour désactiver le message d'erreur, déclenchez le lave-linge à l'aide de la touche  et tournez le sélecteur de programme sur *Arrêt*.

Que faire en cas de panne ?

Le programme de lavage se déroule normalement, mais un message d'erreur apparaît ?

Message d'erreur	Cause possible	Remède ❶
Le témoin d'erreur Vérifier Vidange clignote.	L'écoulement de l'eau fonctionne mal.	Nettoyez le filtre et la pompe à lessive comme cela est décrit au chapitre "Que faire en cas de panne ?" paragraphe "Ouverture de la porte en cas d'évacuation bouchée et/ou de panne de courant".
Le témoin d'erreur Vérifier Arrivée d'eau clignote.	Le tuyau d'arrivée d'eau est endommagé.	Vérifiez si <ul style="list-style-type: none"> – le robinet d'arrivée d'eau est suffisamment ouvert, – le tuyau d'arrivée d'eau n'est pas plié.
	Le filtre du tuyau d'arrivée d'eau est obstrué.	Nettoyez le filtre.
Le témoin Lavage clignote dans l'affichage du déroulement.	Il s'est produit une défaillance.	Relancez le programme. Si le message d'erreur apparaît une nouvelle fois, contactez le service après-vente.
Le témoin Protection contre Infroissable/ Arrêt clignote dans l'affichage du déroulement.	La position du sélecteur de programme a été modifiée après le démarrage. Remettre le sélecteur dans sa position initiale.	

❶ Pour désactiver le message d'erreur, déclenchez le lave-linge à l'aide de la touche  et tournez le sélecteur de programme sur *Arrêt*.

Que faire en cas de panne ?

Erreurs et pannes dans la détection de charge et dans la recommandation de dosage

Message d'erreur	Cause possible	Remède
Il n'apparaît aucun affichage de la charge.	Le lave-linge n'est pas enclenché ou aucun programme n'a été sélectionné.	Enclenchez le lave-linge. Sélectionnez le programme souhaité et mettez le linge dans la machine.
	La quantité de linge est inférieure à 25% de la charge maximale du programme souhaité.	Cet affichage apparaîtra dès que cette valeur sera atteinte.
	De la lessive se trouvait dans le tambour au moment de l'enclenchement de l'appareil. Le point zéro a donc été décalé.	Sortez le linge du tambour et pressez la touche située au-dessus de la touche <i>Départ</i> jusqu'à ce qu'un signal sonore retentisse.
L'affichage indique une charge alors que le lave-linge est entièrement vide.	Le point zéro du capteur de charge a été décalé.	Faites tourner le tambour. Si cet affichage ne disparaît pas, réglez à nouveau le point zéro (voir paragraphe ci-dessus).
Aucun affichage n'apparaît pour les programmes <i>Fin</i>, <i>Soie</i> et <i>Laine</i>.	La charge maximale est de 1 kg pour les programmes <i>Fin</i> et <i>Soie</i> et de 2 kg pour le programme <i>Laine</i> . Ces faibles charges peuvent parfois occasionner une absence de réaction de la part du capteur de charge.	Faites tourner le tambour.

Que faire en cas de panne ?

Défaillances générales ou résultat de lavage non satisfaisant

Dérangement	Cause possible	Remède
L'appareil bouge pendant l'essorage.	Les pieds de l'appareil ne sont pas bien réglés et ne sont pas bloqués par un contre-écrou.	Mettez l'appareil bien d'aplomb et bloquez les pieds.
Le linge n'est pas essoré comme d'habitude.	La vitesse d'essorage réglée était trop basse.	Lors du prochain lavage, sélectionnez une vitesse d'essorage plus élevée.
La pompe fait des bruits inhabituels.	Cela n'est pas une défaillance ! Les bruits de vidange en début et en fin de programme de vidange sont normaux.	
L'éclairage annulaire ne s'allume pas.	Le lave-linge a déclenché l'éclairage annulaire pour des raisons d'économie. Pour réenclencher l'éclairage annulaire, pressez une touche de fonction complémentaire ou tournez le sélecteur de programme.	
Il reste d'abondants résidus de détergent dans les compartiments à produits.	La pression d'écoulement de l'eau est insuffisante.	<ul style="list-style-type: none"> – Nettoyez le filtre de l'arrivée d'eau. – Pressez, le cas échéant, la touche <i>Hydro plus</i>.
	Les détergents en poudre combinés avec des adoucisseurs d'eau ont tendance à coller.	À l'avenir, mettez d'abord le détergent, puis l'adoucisseur d'eau dans la boîte à produits.
Le produit de rinçage adoucissant n'est pas entraîné entièrement, ou il reste trop d'eau dans le compartiment ☼.	Le manchon d'aspiration n'est pas bien en place ou il est bouché.	Nettoyez le manchon d'aspiration, voir chapitre "Nettoyage et entretien", paragraphe "Nettoyage de la boîte à produits".

Que faire en cas de panne ?

Dérangement	Cause possible	Remède
Le linge lavé avec un détergent liquide n'est pas propre.	Les détergents liquides ne contiennent pas d'agent de blanchiment. Les taches de fruit, de café ou de thé ne peuvent donc pas être éliminées.	<ul style="list-style-type: none">– Utilisez un détergent en poudre contenant un agent de blanchiment.– Mettez un renforçateur d'effet de lavage dans le compartiment III et le détergent liquide dans une boule de dosage.– Ne mettez jamais de détergent liquide et de renforçateur d'effet de lavage ensemble dans le compartiment à produits.
Des résidus gris élastiques subsistent sur le linge une fois lavé (poux de savon).	Le dosage du détergent était insuffisant pour du linge très sale et gras (huiles, pommades).	<ul style="list-style-type: none">– Pour du linge aussi sale, mettez plus de détergent ou utilisez un détergent liquide.– Avant le prochain lavage, faites tourner un programme <i>Blanc/Couleurs 60°C</i> avec du détergent liquide et sans linge.
Il reste des résidus blancs, comme du détergent, sur les textiles foncés venant d'être lavés.	Le détergent contient des éléments non solubles (zéolithes) pour adoucir l'eau. Ces particules adhèrent au linge.	<ul style="list-style-type: none">– Une fois le linge sec, essayez d'enlever ces résidus avec une brosse.– A l'avenir, lavez les textiles de couleur sombre avec du détergent liquide, qui ne contient pas de zéolithe.

Que faire en cas de panne ?

La touche Porte ne permet pas d'ouvrir cette dernière.

Cause possible	Remède
Le lave-linge n'est pas branché au secteur.	Branchez la fiche dans la prise de courant.
Le lave-linge n'est pas enclenché.	Enclenchez le lave-linge à l'aide de la touche  .
Le verrouillage électronique de programme est enclenché.	Déclenchez le verrouillage de programme, comme décrit au chapitre "Fonctions de service".
Une panne de courant s'est produite.	Ouvrez la porte comme décrit au chapitre "Aides en cas de panne", paragraphe. Ouverture de la porte en cas de panne de courant".
La porte n'était pas bien fermée.	Pressez fortement sur la serrure de la porte, puis pressez la touche <i>Porte</i> .
Il reste de l'eau dans le tambour et le lave-linge ne la pompe pas.	Nettoyez le filtre et la pompe à lessive.

La porte ne s'ouvre pas si la température du bain de lessive dépasse 55°C pour éviter les risques de brûlure.

Que faire en cas de panne ?

Ouverture de la porte en cas de vidange obstruée et/ou de panne de courant

- Déclenchez le lave-linge.

Le déverrouilleur permettant d'ouvrir la trappe d'accès au filtre à lessive se trouve derrière la face avant de la boîte à produits.

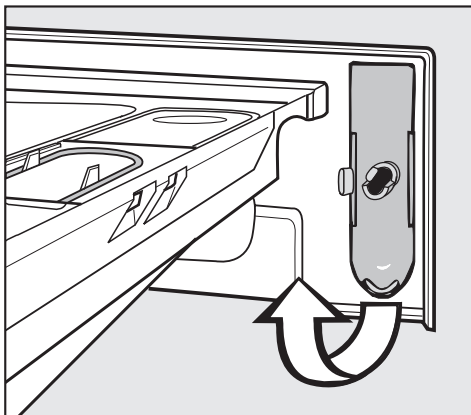

- Enlevez le déverrouilleur.

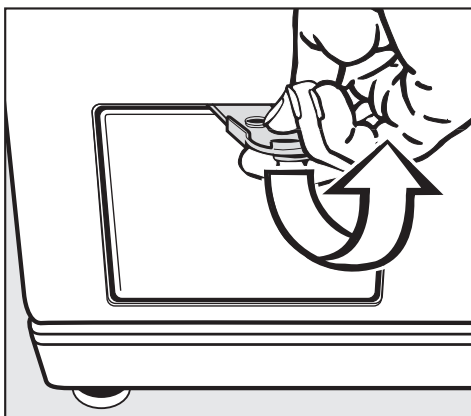

- Ouvrez la trappe d'accès au filtre.

Vidange obstruée

Si la vidange est obstruée, le lave-linge risque de contenir une quantité d'eau importante (**25 l max.**).

⚠ Attention : risque de brûlure si vous venez de laver du linge à haute température !

Vidange

- Placez un récipient sous la trappe.

Ne dévissez pas complètement le filtre à lessive.



- Desserrez le filtre à lessive jusqu'à ce que de l'eau s'écoule.

Pour interrompre la vidange :

- revissez le filtre à lessive.

Que faire en cas de panne ?

Une fois que l'eau a fini de s'écouler :

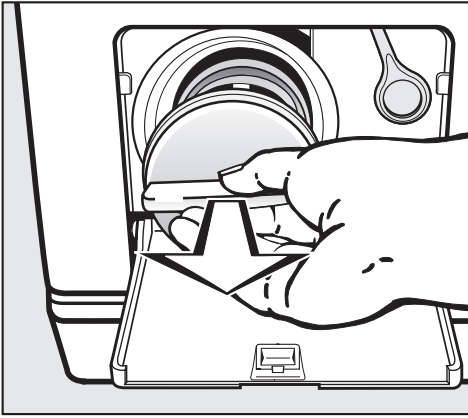

- dévissez entièrement le filtre à lessive, puis retirez-le.
- Nettoyez soigneusement le filtre à lessive.

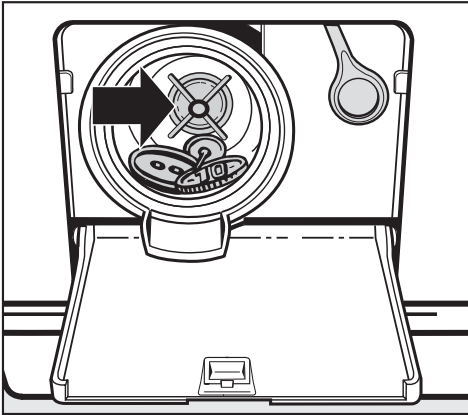

- Vérifiez si la turbine tourne facilement. Sinon, enlevez les corps étrangers (boutons, pièces de monnaie, etc.) et nettoyez l'enceinte.
- Remettez le filtre à lessive en place et serrez-le à fond.

⚠ Si le filtre à lessive n'est pas remis correctement en place et vissé à fond, de l'eau s'écoulera du lave-linge.

Ouverture de la porte

⚠ Avant de sortir le linge, assurez-vous toujours que le tambour est immobile. Ne mettez jamais les mains dans un tambour qui tourne encore, vous risqueriez de vous blesser gravement.

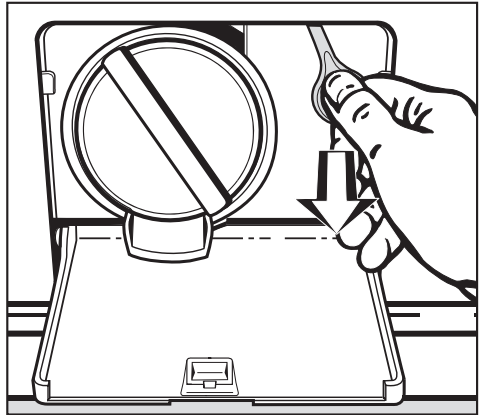

- Tirez sur le déverrouillage d'urgence. La porte s'ouvre.

Que faire en cas de panne ?

Service après-vente

Si une réparation devait être nécessaire, veuillez vous adresser au :

- service après-vente Miele.

Votre centre de service

Spreitenbach Tél. : 0 800 800 222
Fax : 056 / 417 29 04

Le service après-vente doit connaître le type et le numéro de votre lave-linge. Ces deux indications se trouvent sur la plaque signalétique que l'on voit en ouvrant la porte, au-dessus du hublot.

Conditions et durée de la garantie

Pour de plus amples renseignements concernant les conditions de la garantie, consultez le manuel de garantie.

Accessoires disponibles en option

Vous pouvez vous procurer les accessoires en option adaptés à ce lave-linge auprès de votre agent Miele ou du service après-vente Miele.

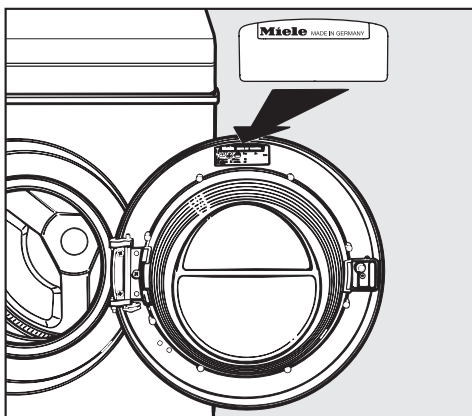

Vue de face

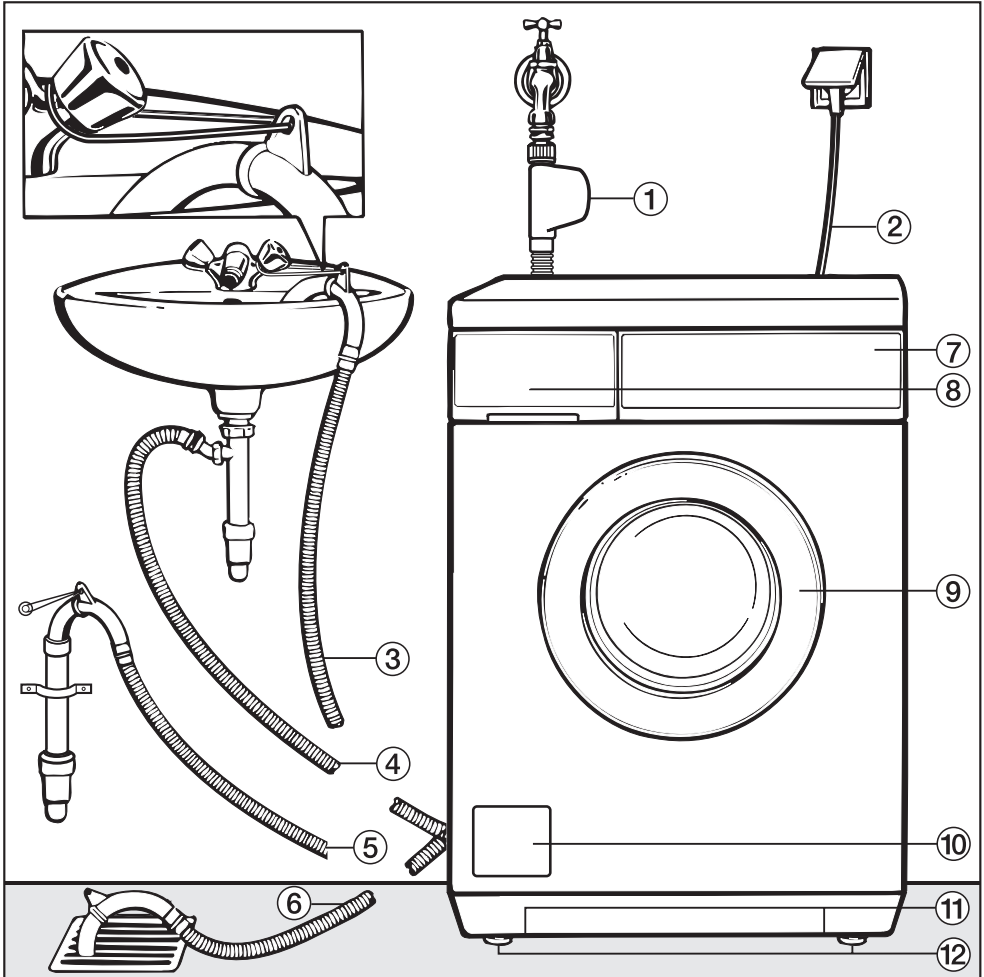

① Tuyau d'arrivée d'eau avec système Aquasécurité

② Branchement électrique

③ - ⑥ Tuyau de vidange (avec crosse pivotante et amovible) avec les différentes possibilités d'évacuation de l'eau

⑦ Bandeau de commande

⑧ Boîte à produits

⑨ Porte

⑩ Trappe d'accès au filtre à lessive, à la pompe à lessive et au déverrouillage d'urgence

⑪ "Poignées" de transport

⑫ Quatre pieds à vis réglables en hauteur

Installation et raccordement

Vue de l'arrière

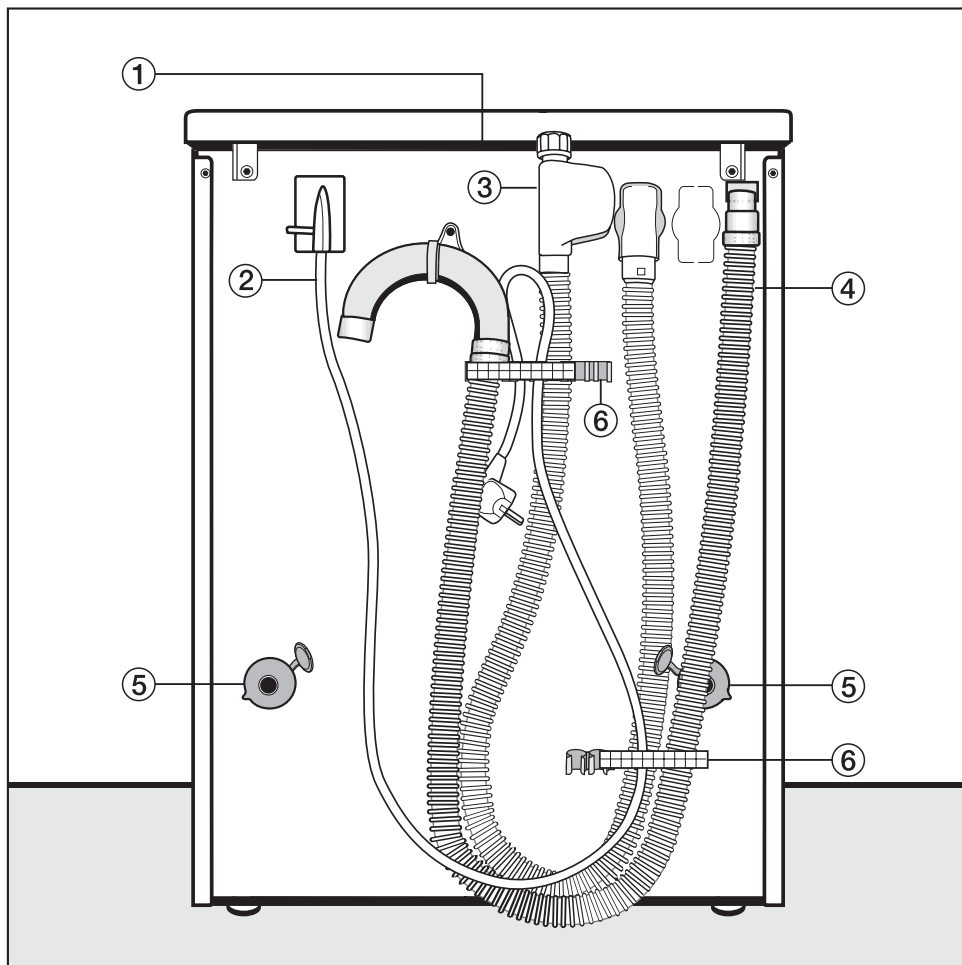

① Couvercle en saillie avec "poignées" de transport

② Branchement électrique

③ Tuyau d'arrivée d'eau avec système Aquasécurité

④ Tuyau de vidange

⑤ Sécurité tournante avec sécurités de transport

⑥ Support pour :

– tuyau d'arrivée d'eau

– tuyau de vidange

– sécurités de transport démontées

Lieu d'installation

La surface la mieux adaptée est un sol en béton. Celui-ci, contrairement à un plancher en bois ou à un sol "mou", ne transmet pratiquement pas de vibrations pendant l'essorage.

Notez :

- Posez l'appareil bien d'aplomb et de manière stable.
- N'installez pas le lave-linge sur des revêtements de sol mous, car il vibrerait pendant l'essorage.

En cas d'installation sur un plancher en bois :

- Placez le lave-linge sur un panneau en bois (min. 59x52x3 cm). Ce panneau doit être fixé au plus de solives possible, ne le vissez pas uniquement au plancher.

Installez l'appareil si possible dans un angle de la pièce. C'est là que le plancher est le plus stable.

⚠ En cas d'installation sur un socle déjà existant (en béton ou maçonnerie), le lave-linge **doit** être bloqué au moyen d'attaches (disponibles auprès des revendeurs agréés ou du service après-vente Miele). Sinon, le lave-linge risquerait de basculer du socle lors de l'essorage.

Installation du lave-linge

Pour transporter votre lave-linge du socle d'emballage à son emplacement, utilisez les "poignées" avant et arrière, au niveau du couvercle.

Notez :

- Ne soulevez pas l'appareil par la porte.

⚠ Les pieds de l'appareil et le sol doivent être secs, sinon la machine risque de déraiper lors de l'essorage.

Démontage des sécurités de transport

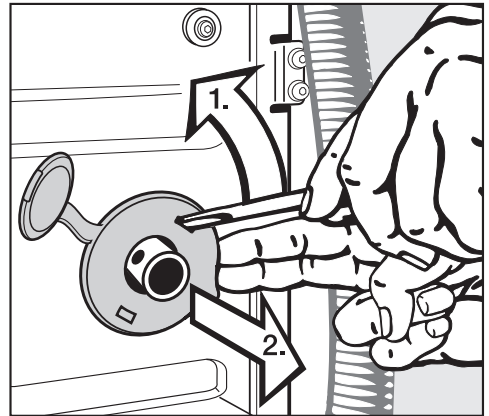

- Enlevez les sécurités de gauche et de droite.

1. Détachez la sécurité à l'aide d'un tournevis.
2. Enlevez la sécurité.

Installation et raccordement

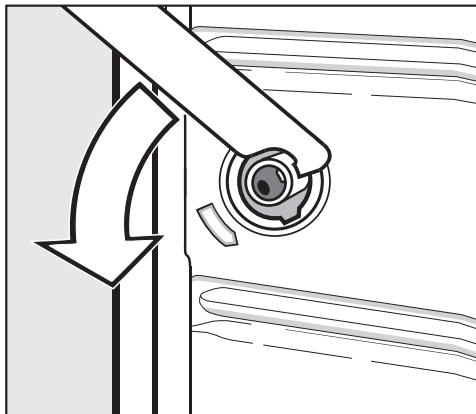

- Tournez la tige de transport gauche de 90° à l'aide de la clé à fourche jointe, et

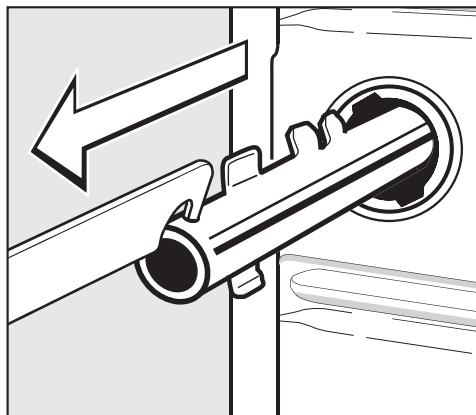

- retirez la tige de transport.

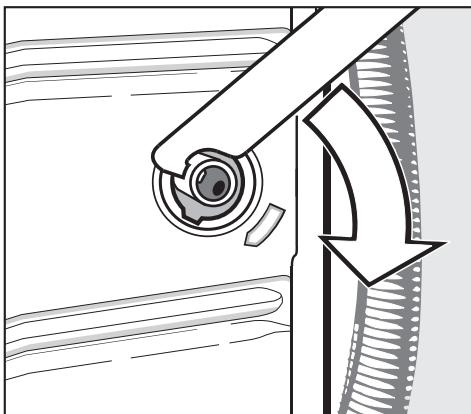

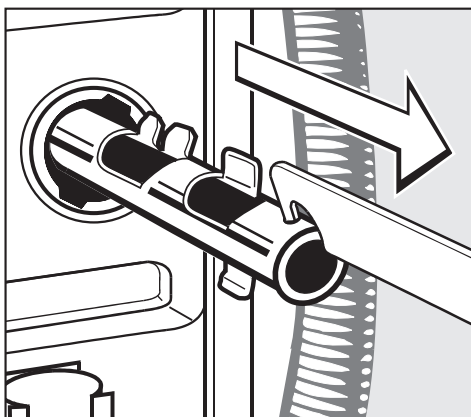

- Tournez la tige de transport droite de 90°, et

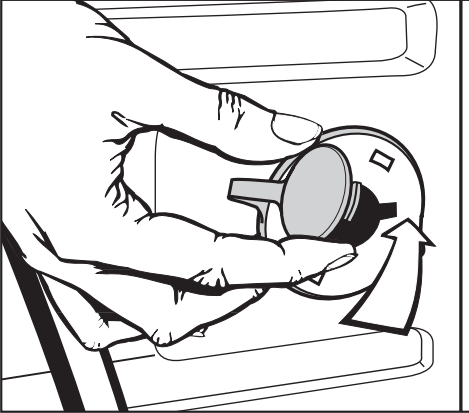

- sortez la tige de transport.

Installation et raccordement



 Le lave-linge ne doit pas être transporté sans les sécurités de transport. Par conséquent, conservez les sécurités de transport. Vous devrez les remonter avant de déplacer le lave-linge (en cas de déménagement par exemple).

Montage des sécurités de transport

Le remontage des sécurités de transport s'effectue en sens inverse du démontage.

- Rebouchez les orifices à l'aide des sécurités et des obturateurs attachés à celles-ci.

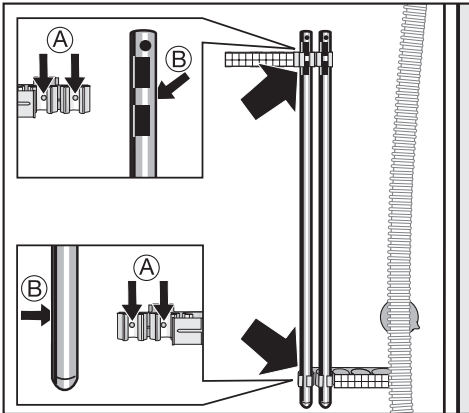

- Fixez les sécurité de transport sur la paroi arrière du lave-linge. Veillez à ce que les tenons **(A)** soient bien emboîtés dans les trous **(B)**.

Installation et raccordement

Alignement

Le lave-linge doit être bien d'aplomb et reposer sur ses quatre pieds pour pouvoir fonctionner correctement.

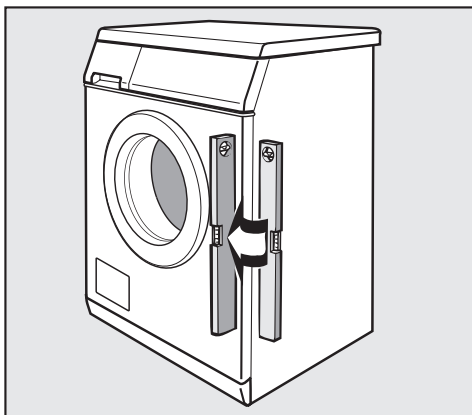

Une installation non conforme augmente la consommation d'eau et d'électricité, et le lave-linge risque de se déplacer. L'affichage de la charge avec dosage recommandé peut indiquer des valeurs erronées.

Dévisage et blocage des pieds par contre-écrou

L'alignement du lave-linge se fait par les quatre pieds à vis. Lors de la livraison, les quatre pieds sont vissés à fond.

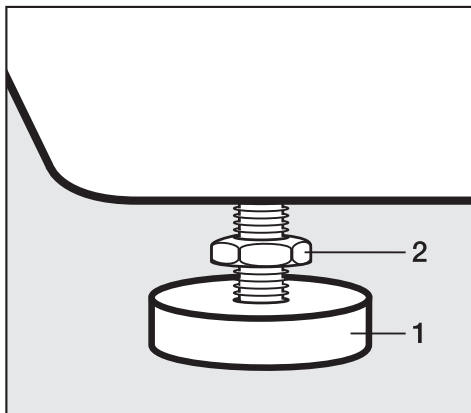

- Dévissez le contre-écrou **2** en sens horaire à l'aide de la clé à fourche fournie. Dévissez le contre-écrou **2** avec le pied **1**.
- A l'aide d'un niveau à bulle d'air, vérifiez que le lave-linge est bien d'aplomb.
- Maintenez le pied **1** avec une pince multiprise. Resserrez à nouveau le contre-écrou **2** contre la carrosserie à l'aide de la clé à fourche.

Les quatre contre-écrous doivent être vissés à demeure contre la carrosserie. Vérifiez également les pieds qui n'ont pas été dévissés lors de l'alignement. Sinon, le lave-linge risque de se déplacer.

Installation sous un plan de travail

Le montage de la tôle de recouvrement et de la garniture intermédiaire ne doivent être entrepris que par un spécialiste.

- Une garniture inférieure* est nécessaire. Le couvercle de l'appareil doit être remplacé par une tôle de recouvrement*. Le montage de cette tôle est absolument nécessaire pour des raisons de sécurité électrique.
- Pour une hauteur de plan de travail de 900/910 mm, un cadre de compensation* est nécessaire.
- L'arrivée et l'évacuation d'eau, ainsi que le raccordement électrique, doivent être installés à proximité de lave-linge, et facilement accessibles.

Des instructions de montage sont jointes à la garniture inférieure.

Colonne lave-linge / sèche-linge

Le lave-linge peut être installé avec un sèche-linge Miele sous forme de colonne lave-linge / sèche-linge. Pour ce faire, une garniture intermédiaire* (WTV) est nécessaire.

Les pièces repérées par une * peuvent être obtenues auprès des concessionnaires ou du service après-vente Miele.

Notez les points suivants:

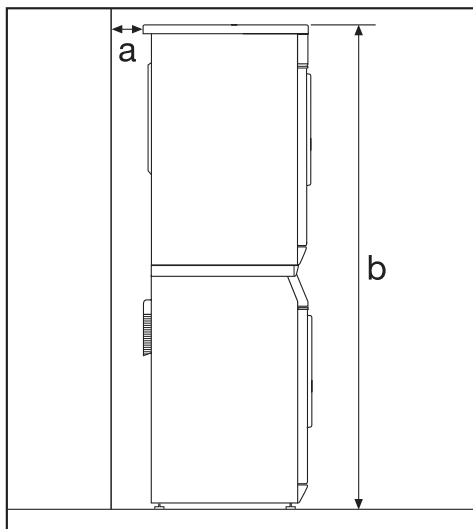

a Distance de sécurité par rapport au mur: au moins 2 cm

b Hauteur: garniture intermédiaire avec plan de travail: env. 169 cm
garniture intermédiaire sans plan de travail: env. 170 cm

Le point zéro du capteur de charge doit être réglé uniquement après le montage et le raccordement. Reportez-vous au chapitre "Première mise en service".

Remontage du capot

Si vous avez démonté le capot pour un montage de colonne lave-linge / sèche-linge ou en vue d'une installation sous un plan de travail, veuillez, lors du remontage, à bien remettre le capot en place sur les supports arrière. Ce n'est qu'ainsi que vous assurerez un transport de l'appareil en toute sécurité.

Installation et raccordement

Le système Aquasécurité Miele

Le système Aquasécurité Miele contre les dégâts des eaux assure une protection absolue contre les risques de dégâts des eaux liés au lave-linge.

Ce système se compose principalement de trois éléments :

- 1) le tuyau d'arrivée d'eau
- 2) l'électronique et la carrosserie
- 3) le tuyau de vidange

1) Tuyau d'arrivée d'eau

- Electrovanne de sécurité supplémentaire

Elle fonctionne comme un robinet automatique et se trouve dans le boîtier de l'arrivée d'eau.

- Protection contre l'éclatement de l'électrovanne de sécurité

La pression d'éclatement du corps de vanne se situe entre 7.000 (70 bars) et 10.000 kPa (100 bars).

- Gaine de protection du tuyau d'arrivée d'eau

En cas de fuite du tuyau d'arrivée d'eau, l'eau est captée par la gaine de protection qui enveloppe le tuyau comme une "seconde peau" et dirigée dans le bac de rétention. L'interrupteur à flotteur coupe l'électrovanne. Dès lors, l'arrivée d'eau est bloquée ; l'eau se trouvant dans la cuve est vidangée.

2) Electronique et carrosserie

- Bac de rétention

Si le lave-linge présente des défauts d'étanchéité et que de l'eau s'écoule de l'appareil, elle est captée dans le bac de rétention. Un interrupteur à flotteur coupe les vannes d'arrivée d'eau. Dès lors, l'arrivée d'eau est bloquée ; l'eau se trouvant encore dans la cuve est vidangée.

- Protection anti-débordement

Ceci empêche que le lave-linge ne déborde suite à une arrivée d'eau incontrôlée. Dès que le niveau d'eau dépasse une certaine hauteur, la pompe de vidange se met en marche et l'eau est alors vidangée de manière contrôlée.

3) Tuyau de vidange

Le tuyau de vidange est protégé par un système d'aération. Ceci permet d'éviter que le lave-linge ne soit vidé par siphonnage.

Arrivée d'eau

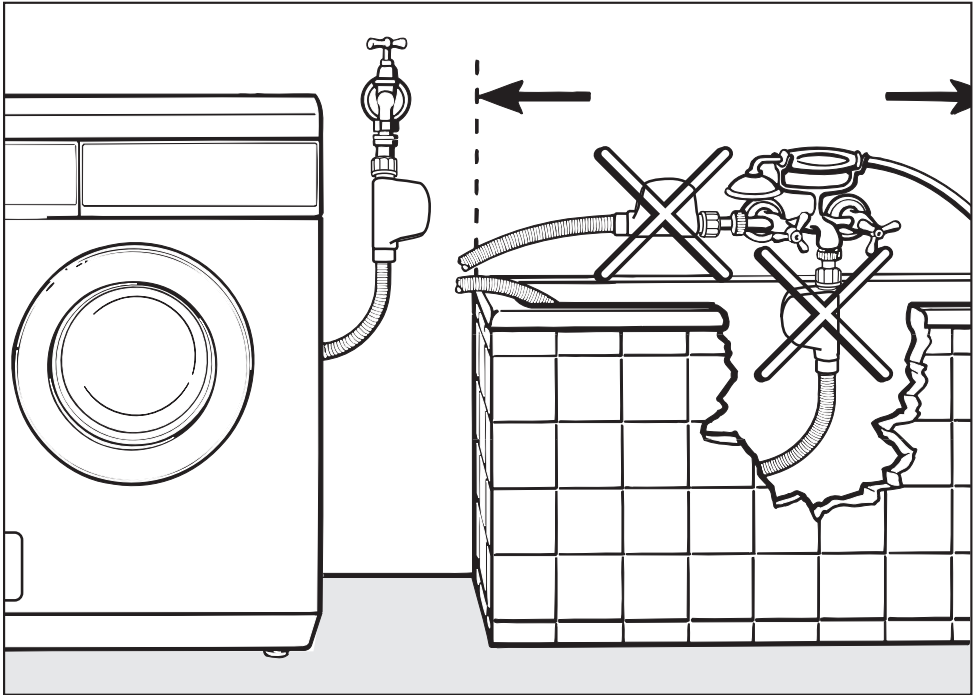

L'électrovanne de sécurité contient des éléments sous tension. Elle ne doit donc pas être montée dans une zone de jet d'eau, p. ex., une baignoire ou une douche. Utilisez dans ce cas un tuyau flexible métallique pour rallonger la conduite d'eau. Vous pouvez vous le procurer auprès de votre agent Miele ou du service après-vente Miele.

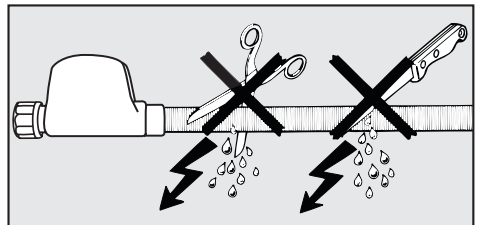
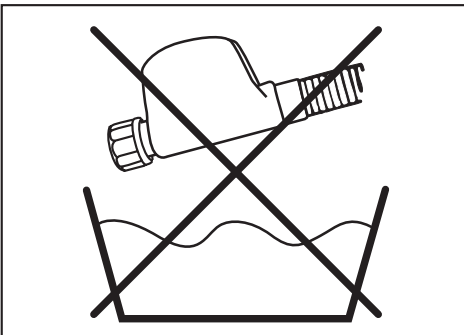

La gaine de protection ne doit pas être endommagée ou pliée.

Ne la plongez pas dans un liquide !

Installation et raccordement

Le branchement du lave-linge à une conduite d'eau potable peut s'effectuer sans clapet antiretour, car il a été construit suivant les normes de la SSIGE.

La pression d'écoulement doit être d'au moins 100 kPa (1 bar) de surpression et ne doit pas dépasser 1.000 kPa (10 bars) de surpression. Si elle est supérieure à 1.000 kPa (10 bars) de surpression, il est nécessaire d'installer un réducteur de pression.

Le raccordement nécessite un robinet d'eau avec raccord fileté $\frac{3}{4}$ ". Si vous ne disposez pas d'un robinet de ce type, faites procéder au raccordement de votre lave-linge à la conduite d'eau potable par un installateur agréé.

 Le raccord fileté est soumis à la pression de la conduite d'eau. Vérifiez par conséquent si le raccordement est étanche en ouvrant lentement le robinet d'eau. Modifiez éventuellement la position du joint et du raccord fileté.

Ce lave-linge **n'est pas conçu** pour être raccordé à l'eau chaude.

Entretien

En cas de remplacement, utilisez exclusivement le **système Aquasécurité Miele**.

Le filtre à impuretés logé dans l'écrou-raccord de l'électrovanne de sécurité ne doit pas être enlevé. Il sert à la protection de l'électrovanne d'arrivée d'eau.

Accessoires : tuyau de rallonge

Un tuyau à gaine métallique de 1,5 m de long est disponible comme accessoire auprès de votre agent Miele ou du service après-vente Miele.

Ce tuyau présente une pression d'éclatement supérieure à 14.000 kPa (140 bars) et peut être utilisé comme rallonge flexible du tuyau d'arrivée d'eau.

Vidange

Le bain de lessive est évacué par une pompe de vidange d'une hauteur de refoulement de 1 m. Pour ne pas entraver la vidange, le tuyau ne doit présenter aucun coude. La crosse située à l'extrémité du tuyau est pivotante et peut être retirée, le cas échéant.

Possibilités de vidange :

1. Suspension dans un lavabo ou un évier :

Respectez les indications suivantes :

- Bloquez le tuyau pour qu'il ne glisse pas !
- Si l'eau est vidangée dans un lavabo, elle doit pouvoir s'écouler suffisamment rapidement. Sinon, elle risque de déborder ou une partie de l'eau risque d'être à nouveau aspirée dans le lave-linge.

2. Raccordement à un tuyau d'évacuation en matière plastique avec manchon en caoutchouc (siphon non indispensable).

3. Raccordement à un lavabo avec raccord en plastique.

4. Evacuation dans une vidange au sol.

Si nécessaire, le tuyau peut être rallongé jusqu'à 5 m. Les accessoires nécessaires sont disponibles auprès de votre agent Miele ou du service après-vente Miele.

Pour des hauteurs d'évacuation supérieures à 1 m (hauteur de refoulement max. 1,8 m), vous pouvez vous procurer une deuxième pompe de vidange fonctionnant en tandem ainsi que le jeu d'adaptation nécessaire auprès de votre agent Miele ou du service après-vente Miele.

Installation et raccordement

Branchement électrique

Ce lave-linge est doté d'un câble d'alimentation à 4 conducteurs de 1,6 m de longueur environ, sans fiche, conçu pour du courant triphasé 400 V 2 N ~50 Hz.

Le raccordement peut se faire par le biais d'un interrupteur ou d'une prise.

La plaque signalétique renseigne sur la puissance nominale et les fusibles nécessaires. Comparez les indications figurant sur la plaque signalétique avec les données de votre réseau électrique.

Si un raccordement fixe est prévu, il faut disposer, du côté de l'installation, d'un dispositif de sectionnement omnipolaire. Les interrupteurs dont l'ouverture des contacts est de plus de 3 mm valent comme sectionneurs. En font partie les commutateurs LS, les fusibles et les contacteurs.

Ne branchez jamais le lave-linge en utilisant une rallonge pour éviter tout risque de danger potentiel (risque de surchauffe, p.ex.).



Pour accroître la sécurité, il est recommandé de monter en amont du lave-linge un disjoncteur de protection FI avec un courant de déclenchement de 30 mA.

Toute nouvelle installation du raccordement, toute modification de l'installation et tout contrôle de la terre de protection, y compris la détermination du fusible approprié, sont du ressort exclusif d'un électricien concessionnaire ou d'un électricien spécialiste reconnu, connaissant les prescriptions en vigueur de l'ASE ainsi que les exigences particulières du fournisseur d'électricité (services industriels).

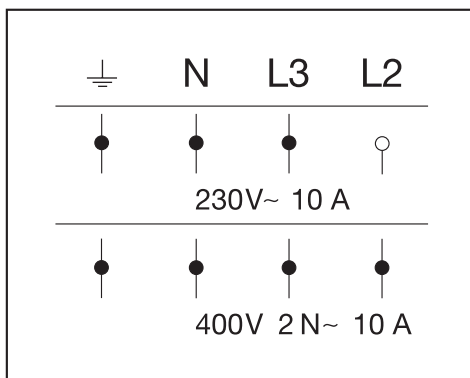
Si l'appareil doit être raccordé selon un autre schéma de branchement, respectez les indications figurant au dos de l'appareil, près de l'entrée du câble. Ces travaux de raccordement ne doivent être effectués que par un revendeur agréé ou par le service après-vente Miele.



Consommations

	Charge	Consommations			
		Electricité en kWh	Eau en l	Durée	
Blanc/Couleurs					
95°C	5,0 kg	1,70	45	1 h 21 min	1 h 36 min
60°C ¹⁾	5,0 kg	0,95	45	–	1 h 49 min
60°C	5,0 kg	0,95	45	1 h 19 min	1 h 49 min
40°C ¹⁾	5,0 kg	0,50	45	–	1 h 49 min
40°C	5,0 kg	0,50	45	1 h 19 min	1 h 49 min
Non Repassable					
40°C ¹⁾	2,5 kg	0,45	49	–	1 h 10 min
40°C	2,5 kg	0,45	49	55 min	1 h 10 min
Fin					
30°C	1,0 kg	0,35	65	49 min	59 min
Soie 					
30°C	1,0 kg	0,25	39	36 min	–
Laine 					
30°C	2,0 kg	0,23	35	40 min	–

¹⁾ Programme d'essai selon EN 60456

Remarque relatives aux essais comparatifs :

Pour les programmes d'essai conformément à la norme EN 60456, la touche *Intensif* doit être enfoncée.

Les consommations effectives peuvent différer des valeurs indiquées en fonction de la pression de l'eau, de la dureté de l'eau, de la température d'arrivée de l'eau, de la température ambiante, du type et de la quantité de linge, des variations de la tension du réseau et des fonctions complémentaires sélectionnées.

Caractéristiques techniques

Hauteur	85,0 cm
Largeur	59,5 cm
Profondeur	58,0 cm
Profondeur porte ouverte	94,5 cm
Poids	94 kg
Charge max. au sol	1.600 Newton (env. 160 kg)
Capacité	5 kg de linge sec
Tension de raccordement	voir la plaque signalétique
Puissance de raccordement	voir la plaque signalétique
Fusibles	voir la plaque signalétique
Consommation	Voir le chapitre correspondant
Pression d'écoulement de l'eau, min.	100 kPa (1 bar)
Pression d'écoulement de l'eau, max.	1.000 kPa (10 bar)
Longueur du tuyau d'arrivée d'eau	1,60 m
Longueur du tuyau d'évacuation d'eau	1,50 m
Longueur du cordon d'alimentation électrique	1,60 m
Hauteur de relevage, max.	1,00 m
Longueur de refoulement, max.	5,00 m
Marques d'homologation	antiparasitage radio, VDE, ASE

Fonctions de programmation pour la modification des valeurs standard

Fonctions de programmation

Les fonctions de programmation vous permettent d'adapter votre lave-linge à vos besoins propres.

Système Hydro plus

Le système Hydro plus agit, par l'intermédiaire de la fonction complémentaire *Hydro plus*, sur l'arrivée d'eau dans les programmes mentionnés ci-dessous.

Il permet une amenée d'eau supplémentaire dans les phases de programme lavage et rinçage et les programmes *Blanc/Couleurs* et *Non Repassable* sont prolongés d'un cycle de rinçage.

Le système Hydro plus dispose de quatre réglages différents.

Le réglage programmé peut avoir une influence sur l'arrivée d'eau dans les programmes :

- Blanc/Couleurs
- Non Repassable
- Court
- Textiles mixtes
- Soie

Le réglage programmé est activé par l'enclenchement de la fonction complémentaire *Hydro plus*.

L'enclenchement de la fonction complémentaire Hydro plus entraîne :

pour le réglage 1 :

une plus grande quantité d'eau lors du rinçage dans les programmes mentionnés.

pour le réglage 2 :

une plus grande quantité d'eau lors du lavage et du rinçage dans les programmes mentionnés (état à la livraison).

pour le réglage 3 :

un cycle de rinçage supplémentaire uniquement pour les programmes *Blanc/Couleurs* et *Non Repassable*

pour le réglage 4 :

une plus grande quantité d'eau lors du lavage et du rinçage dans les programmes mentionnés et un cycle de rinçage supplémentaire pour les programmes *Blanc/Couleurs* et *Non Repassable*.



Pour la programmation et la mise en mémoire d'un réglage, exécutez les étapes ❶ à ❷ de la page suivante.

La programmation et la mise en mémoire s'effectuent lors des étapes

① à ⑦:

Les fonctions de programmation sont activées à l'aide des touches des fonctions complémentaires et du sélecteur de programme. Les touches de fonctions complémentaires et le sélecteur de programme ont ici une double fonction, qui n'apparaît pas sur le bandeau de commande.

Conditions préalables :

- Le lave-linge est déclenché.
 - La porte est fermée.
 - Le sélecteur de programme est en position *Arrêt*.
- ① Pressez simultanément les touches des fonctions complémentaires *Intensif* et *Hydro plus*, maintenez-les enfoncées et . .
 - ② . .enclenchez le lave-linge à l'aide de la touche .
 - ③ Relâchez toutes les touches. Dans l'affichage apparaît : *P* 

④ Tournez le sélecteur de programme sur *Fin 30°C* :

⑤ Dans l'affichage, le *P* clignote en alternance avec le chiffre *2*

De plus apparaît sur la droite

1, 2, 3 ou *4*

⑥ Pressez la touche *Départ* pour passer d'une option à l'autre.

Si sur la droite apparaît

1 = Le réglage 1 est sélectionné (plus d'eau lors du rinçage)

2 = Le réglage 2 est sélectionné (plus d'eau lors du lavage principal et lors du rinçage)

3 = Le réglage 3 est sélectionné (cycle de rinçage supplémentaire lors des programmes *Blanc/Couleurs* et *Non Repassable*)

4 = Le réglage 4 est sélectionné plus d'eau lors du lavage et lors du rinçage et un cycle de rinçage supplémentaire lors des programmes *Blanc/Couleurs* et *Non Repassable*

⑦ Déclenchez le lave-linge à l'aide de la touche .

La touche *Hydro plus* est maintenant prise par le réglage sélectionné. Elle le restera jusqu'à ce qu'un autre réglage soit programmé.

Fonctions de programmation

Avec ménagements

Pour le lavage avec ménagements de textiles peu sales. Les mouvements du tambour sont réduits.

Le mode Avec ménagements peut être utilisé avec les programmes *Blanc/Couleurs*, *Non Repassable*, *Court*, *Amidonage* et *Textiles mixtes*.

Si ce mode est programmé, le rythme avec ménagements sera utilisé pour tous les cycles de lavage du programme choisi.

Le mode Avec ménagements est désactivé lors de la livraison de l'appareil.



La programmation et la mise en mémoire s'effectuent lors des étapes

① à ⑦:

Les fonctions de programmation sont activées à l'aide des touches de fonctions complémentaires et du sélecteur de programme. Les touches de fonctions complémentaires et le sélecteur de programme possèdent ici une double fonction, qui n'apparaît pas sur le bandeau de commande.

Conditions préalables :

- Le lave-linge est déclenché.
- La porte est fermée.
- Le sélecteur de programme est en position *Arrêt*.

- ① Pressez simultanément les touches des fonctions complémentaires *Intensif* et *Hydro plus*, maintenez-les enfoncées et . . .
- ② enclenchez le lave-linge à l'aide de la touche .
- ③ Relâchez toutes les touches. Dans l'affichage apparaît : **P** 
- ④ Tournez le sélecteur de programme sur *Textiles mixtes* :
- ⑤ Dans l'affichage, le **P** clignote en alternance avec le chiffre **9**

De plus, sur la droite, apparaît

 = La fonction Avec ménagements est désactivée,

ou

7 = La fonction Avec ménagements est activée.

⑥ Pressez la touche *Départ* pour faire passer l'affichage de  à **7** ou de **7** à .

⑦ Déclenchez le lave-linge à l'aide de la touche .

Le réglage de la fonction de programmation est maintenant mémorisé et restera en mémoire jusqu'à ce qu'il soit modifié.

Refroidissement du bain de lessive pour programme Blanc/Couleurs

De l'eau est rajoutée dans le tambour à la fin du lavage principal pour refroidir le bain de lessive.

Le refroidissement du bain de lessive intervient lorsque l'on sélectionne les températures 95°C et 75°C.

La fonction de refroidissement du bain de lessive devrait être activée :

- lorsque l'on accroche le tuyau d'écoulement à un lavabo ou un évier, pour éviter tout risque de brûlure.

Le refroidissement du bain de lessive pour *Blanc/Couleurs* est désactivé à la livraison de l'appareil.

La programmation et la mise en mémoire s'effectuent lors des étapes ① à ⑦ :

Les fonctions de programmation sont activées à l'aide des touches des fonctions complémentaires et du sélecteur de programme. Les touches de fonctions complémentaires et le sélecteur de programme ont ici une double fonction, qui n'apparaît pas sur le bandeau de commande.

Conditions préalables :

- Le lave-linge est déclenché.
- La porte est fermée.
- Le sélecteur de programme est en position *Arrêt*.

① Pressez simultanément les touches des fonctions complémentaires *Intensif* et *Hydro plus*, maintenez-les enfoncées et . . .

② . . . enclenchez le lave-linge à l'aide de la touche .

③ Relâchez toutes les touches. Dans l'affichage apparaît : *P* 

④ Tournez le sélecteur de programme sur *Amidonage* :



⑤ Dans l'affichage, le *P* clignote en alternance avec le chiffre *10*

De plus apparaît sur la droite :

 = le refroidissement du bain de lessive est désactivé,

ou

1 = le refroidissement est activé.

⑥ Pressez la touche *Départ* pour faire passer l'affichage de  à *1* ou de *1* à .

⑦ Déclenchez le lave-linge à l'aide de la touche .

Le réglage de la fonction de programmation est maintenant mémorisé et restera en mémoire jusqu'à ce qu'il soit modifié.

Fonctions de programmation

Fonction mémoire

Si une fonction complémentaire est ajoutée à un programme et/ou si la vitesse d'essorage est modifiée, le lave-linge mémorise ces réglages lors du démarrage du programme.

Lorsque l'on sélectionne une nouvelle fois le programme de lavage de base, l'appareil indique ces fonctions complémentaires mémorisées et/ou la nouvelle vitesse d'essorage.

La fonction mémoire est désactivée à la livraison de l'appareil.

La programmation et la mise en mémoire s'effectuent lors des étapes ① à ⑦ :

Les fonctions de programmation sont activées à l'aide des touches de fonctions complémentaires et du sélecteur de programme. Les touches de fonctions complémentaires et le sélecteur de programme possèdent ici une double fonction, qui n'apparaît pas sur le bandeau de commande.

Conditions préalables :

- Le lave-linge est déclenché.
- La porte est fermée.
- Le sélecteur de programme est en position *Arrêt*.

① Pressez simultanément les touches des fonctions complémentaires *Intensif* et *Hydro plus*, maintenez-les enfoncées et . . .

② enclenchez le lave-linge à l'aide de la touche .

③ Relâchez toutes les touches. Dans l'affichage apparaît : *P* 

④ Tournez le sélecteur de programme sur *Rinçage*:

⑤ Dans l'affichage, le *P* clignote en alternance avec le chiffre *11*

De plus, sur la droite, apparaît

 = La fonction mémoire est désactivée,

ou

1 = La fonction mémoire est activée.

⑥ Pressez la touche *Départ* pour faire passer l'affichage de  à *1* ou de *1* à .

⑦ Déclenchez le lave-linge à l'aide de la touche .

Le réglage de la fonction de programmation est maintenant mémorisé et restera en mémoire jusqu'à ce qu'il soit modifié.

Signal sonore

Un signal sonore est émis en fin de programme ou lors de l'arrêt cuve pleine.

Le signal sonore retentit pendant une heure après la fin du programme.

Il est désactivé à la livraison de l'appareil.

La programmation et la mise en mémoire s'effectuent lors des étapes ① à ⑦:

Les fonctions de programmation sont activées à l'aide des touches de fonctions complémentaires et du sélecteur de programme. Les touches de fonctions complémentaires et le sélecteur de programme possèdent ici une double fonction, qui n'apparaît pas sur le bandeau de commande.

Conditions préalables :

- Le lave-linge est déclenché.
- La porte est fermée.
- Le sélecteur de programme est en position *Arrêt*.

① Pressez simultanément les touches des fonctions complémentaires *Intensif* et *Hydro plus*, maintenez-les enfoncées et . . .

② enclenchez le lave-linge à l'aide de la touche .

③ Relâchez toutes les touches. Dans l'affichage apparaît : *P* 



④ Tournez le sélecteur de programme sur *Blanc/Couleurs 75°C* :

⑤ Dans l'affichage, le *P* clignote en alternance avec le chiffre *20*

De plus, sur la droite, apparaît

 = Le signal sonore est désactivé,
ou

1 = Le signal sonore est activé.

⑥ Pressez la touche *Départ* pour faire passer l'affichage de  à *1* ou de *1* à .

⑦ Déclenchez le lave-linge à l'aide de la touche .

Le réglage de la fonction de programmation est maintenant mémorisé et restera en mémoire jusqu'à ce qu'il soit modifié.



Miele AG

Limmatstrasse 4, 8957 Spreitenbach

Téléphone (056) 417 20 00, Fax 0 800 555 355

Internet: <http://www.miele.ch>

Miele SA

Sous-Riette 23, 1023 Crissier

Téléphone (021) 637 02 70, Fax 0 800 551 727

Internet: <http://www.miele.ch>

Miele & Cie. KG

D-33325 Gütersloh

Téléphone (05241) 89-0 – Fax (05241) 89-2090

Internet: <http://www.miele.de>