

## Mode d'emploi et instructions de montage

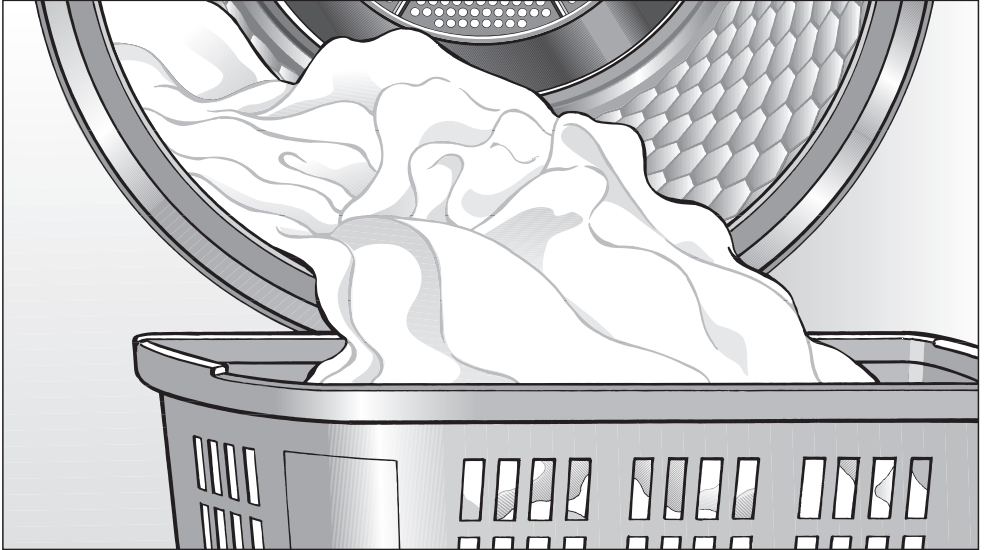

## Sèche-linge à pompe à chaleur T 88-70 WP CH Silence

Veuillez lire **absolument** le mode d'emploi avant l'installation et la mise en service de l'appareil. Vous éviterez ainsi de vous blesser et d'endommager votre appareil.

fr - CH

M.-Nr. 09 397 850

# Votre contribution à la protection de l'environnement

---

## Élimination de l'emballage de transport

L'emballage protège le sèche-linge contre les dégâts susceptibles de survenir durant le transport. Les matériaux d'emballage ont été sélectionnés d'après des critères environnementaux et de facilité d'élimination ; ils sont donc recyclables.

Le recyclage de l'emballage dans le circuit des matériaux économise des matières premières et réduit le volume des déchets. Votre agent reprend l'emballage sur place.

## Élimination de l'appareil usagé

Les appareils électriques et électroniques usagés contiennent encore de précieux matériaux. Mais ils contiennent aussi des substances toxiques dont l'utilisation s'est avérée nécessaire pour le fonctionnement et la sécurité de l'appareil. Déposées avec les ordures ménagères, éliminées, manipulées ou traitées de manière inadéquate, ces substances risquent de nuire à la santé de l'homme et à son environnement. N'éliminez donc en aucun cas votre appareil usagé avec les ordures ménagères ou les déchets encombrants.

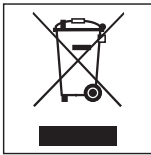

Utilisez plutôt les déchetteries installées dans votre commune pour la récupération et la valorisation des appareils électriques et électroniques usagés.

Pour de plus amples informations, contactez votre revendeur.

En attendant l'évacuation de l'appareil, veillez à tenir celui-ci hors de portée des enfants.

## Économie d'énergie

Voici comment éviter de prolonger inutilement la durée de séchage et d'augmenter la consommation d'énergie :

- Essorez votre linge en machine à la vitesse d'essorage maximale. En essorant le linge à 1600 tr/min au lieu de 1000 tr/min par exemple, vous économiserez lors du séchage non seulement environ 20 % d'énergie, mais aussi du temps.
- Utilisez la charge maximale indiquée pour chaque programme de séchage. C'est alors que la consommation d'énergie est la plus intéressante par rapport à la charge totale.
- Veillez à ce que la température ambiante ne soit pas trop élevée. Si d'autres appareils produisant de la chaleur sont installés dans la pièce, aérez celle-ci, resp. déconnectez les appareils.
- Nettoyez toujours les filtres à peluches après chaque séchage.

# Table des matières

---

|  |    |
|--|----|
| <b>Votre contribution à la protection de l'environnement</b> ..... | 2  |
| <b>Prescriptions de sécurité et mises en garde</b> .....           | 6  |
| <b>Utilisation du sèche-linge</b> .....                            | 15 |
| Bandeau de commande .....  | 15 |
| <b>Soin du linge</b> .....   | 17 |
| Symboles d'entretien .....   | 17 |
| Conseils pour le séchage .....                                     | 17 |
| <b>Comment sécher votre linge</b> .....                            | 18 |
| Mode d'emploi succinct .....                                       | 18 |
| <b>Options/Départ différé</b> .....                                | 21 |
| Options .....  | 21 |
| Rythme délicat .....   | 21 |
| Signal sonore .....  | 21 |
| Départ différé .....   | 21 |
| <b>Vue d'ensemble des programmes</b> .....                         | 22 |
| <b>Modification du déroulement de programme</b> .....              | 25 |
| Programme en cours .....   | 25 |
| - Annuler et sélectionner un nouveau programme .....               | 25 |
| - Annuler le programme et décharger le linge .....                 | 25 |
| Modification du départ différé .....                               | 25 |
| Ajout ou déchargement de linge .....                               | 25 |
| Temps restant .....  | 25 |
| <b>Nettoyage et entretien</b> .....                                | 26 |
| Vider le réservoir à eau condensée .....                           | 26 |
| Observer les intervalles de nettoyage .....                        | 27 |
| Quand faut-il nettoyer les filtres à peluches ? .....              | 27 |
| Quand faut-il nettoyer le filtre fin ? .....                       | 27 |

# Table des matières

---

|   |           |
|---|-----------|
| Filtres à peluches . . . . .  | 28        |
| Nettoyage à sec . . . . .   | 28        |
| Nettoyage à l'eau . . . . .   | 29        |
| Mise en place . . . . .   | 29        |
| Filtre fin . . . . .  | 30        |
| Retrait . . . . .   | 30        |
| Nettoyage des filtres fins . . . . .  | 30        |
| Nettoyage de la trappe du filtre fin . . . . .  | 31        |
| Nettoyage du logement de l'échangeur thermique . . . . .  | 31        |
| Remontage . . . . .   | 32        |
| Nettoyage du sèche-linge . . . . .  | 32        |
| <b>Que faire lorsque . . . ?</b> . . . . .  | <b>33</b> |
| Aide en cas de dérangement . . . . .  | 33        |
| Messages de contrôle et de dérangement . . . . .  | 33        |
| Résultat de séchage non satisfaisant . . . . .  | 35        |
| Autres problèmes . . . . .  | 36        |
| Nettoyage des ailettes de refroidissement (grille en bas à droite) . . . . .                        | 38        |
| Remplacement de l'ampoule . . . . .   | 39        |
| <b>Service après-vente</b> . . . . .  | <b>40</b> |
| Actualisation des programmes (update) . . . . .   | 40        |
| Conditions et période de garantie . . . . .   | 40        |
| Accessoires disponibles en option . . . . .   | 40        |
| <b>Installation et raccordement</b> . . . . .   | <b>41</b> |
| Vue de face . . . . .   | 41        |
| Vue de l'arrière . . . . .  | 42        |
| Transport du sèche-linge . . . . .  | 42        |
| Lieu d'installation . . . . .   | 43        |
| Installation sous un plan de travail ou encastrement dans une armoire . . . . .                     | 43        |
| Colonne lave-linge/sèche-linge . . . . .  | 44        |
| Evacuation externe de l'eau de condensation . . . . .   | 45        |
| Pose du tuyau de vidange . . . . .  | 45        |
| Accrocher le tuyau de vidange (au lavabo / siphon de sol) . . . . .                                 | 46        |
| Conditions de raccordement particulières nécessitant l'utilisation d'un clapet antiretour . . . . . | 46        |
| Branchement électrique . . . . .  | 48        |

# Table des matières

---

|  |    |
|--|----|
| <b>Consommations</b> .....   | 49 |
| <b>Caractéristiques techniques</b> .....                                       | 50 |
| <b>Fonction de verrouillage électronique de l'appareil</b> .....               | 52 |
| <b>Fonctions de programmation</b> .....  | 53 |
| Modification de l'humidité résiduelle du programme <i>Coton</i> .....          | 53 |
| Modification de l'humidité résiduelle du programme <i>Synthétique</i> .....    | 54 |
| Réglage de la phase Infoissable .....  | 55 |
| Réglage du volume du signal sonore .....                                       | 56 |
| Modification de l'humidité résiduelle du programme <i>Automatic plus</i> ..... | 57 |
| Réglage de la mise en veille .....   | 58 |
| Réglage de la fonction Mémoire .....   | 60 |
| Réglage du bip de validation .....   | 61 |
| Modification du réglage de la valeur de conductance .....                      | 62 |
| Ajout de paliers de séchage intermédiaires .....                               | 63 |
| <b>Accessoires disponibles en option</b> .....                                 | 64 |

## Prescriptions de sécurité et mises en garde

---

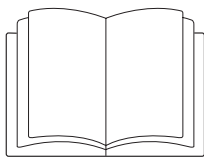

► Veuillez lire **impérativement** ce mode d'emploi.

Ce sèche-linge satisfait aux prescriptions de sécurité en vigueur. Tout usage non conforme peut toutefois causer des dommages aux personnes et aux biens.

Lisez le mode d'emploi avant d'utiliser ce sèche-linge pour la première fois. Il contient des indications importantes en matière de sécurité, d'utilisation et d'entretien du sèche-linge. Vous éviterez ainsi de vous blesser et d'endommager le sèche-linge.

Conservez soigneusement le mode d'emploi et remettez-le à tout nouveau détenteur de l'appareil.

### Utilisation conforme aux dispositions

► Ce sèche-linge est destiné à être utilisé dans un cadre domestique ou présentant des caractéristiques similaires.

► Ce sèche-linge n'est pas conçu pour être utilisé à l'extérieur.

► N'utilisez le sèche-linge que conformément à l'usage domestique et uniquement pour sécher des textiles ayant été lavés à l'eau et dont l'étiquette apposée par le fabricant précise qu'ils sont séchables en machine.

Toute autre utilisation est interdite. Miele n'assume aucune responsabilité pour les dommages causés par une utilisation non conforme aux dispositions ou une erreur de manipulation.

## Prescriptions de sécurité et mises en garde

---

► Toute personne qui, pour des raisons d'incapacité physique, sensorielle ou mentale, ou bien de par son inexpérience ou ignorance, n'est pas apte à se servir de ce sèche-linge en toute sécurité, ne doit pas l'utiliser sans la supervision ou les instructions d'une personne responsable.

### **En présence d'enfants dans le ménage**

► Les enfants de moins de huit ans doivent être tenus à distance du sèche-linge, à moins qu'ils ne soient sous surveillance constante.

► Les enfants de plus de huit ans ne peuvent utiliser, nettoyer ou entretenir le sèche-linge sans surveillance que si son fonctionnement leur a été expliqué de telle sorte qu'ils puissent l'employer, le nettoyer ou l'entretenir en toute sécurité. Les enfants doivent être capables de reconnaître et de comprendre les dangers que présente une erreur de manipulation.

► Surveillez toujours les enfants se trouvant à proximité du sèche-linge. Ne laissez jamais les enfants jouer avec le sèche-linge.

# Prescriptions de sécurité et mises en garde

---

## Sécurité technique

- ▶ Avant d'installer le sèche-linge, vérifiez qu'il ne présente aucun dommage extérieur visible.  
N'installez pas et ne mettez pas en service un sèche-linge endommagé.
- ▶ Avant de raccorder votre sèche-linge au réseau, comparez les données de raccordement (fusible, tension et fréquence) figurant sur la plaque signalétique avec celles du réseau électrique. En cas de doute, renseignez-vous auprès d'un électricien professionnel.
- ▶ La sécurité électrique de ce sèche-linge n'est assurée que s'il est raccordé à un système de mise à la terre installé dans les règles de l'art. Il est impératif que cette condition de sécurité élémentaire soit respectée. En cas de doute, faites contrôler votre installation par un professionnel. Miele ne saurait être tenue pour responsable des dommages causés par un circuit de mise à la terre manquant ou défectueux.
- ▶ Pour des raisons de sécurité, n'utilisez pas de rallonge (risque d'incendie par suite de surchauffe).
- ▶ Si le câble d'alimentation secteur est endommagé, son remplacement doit être effectué par des spécialistes agréés par Miele, afin d'écartier tout danger pour l'utilisateur.
- ▶ Toute réparation non conforme risque de présenter des dangers imprévisibles pour l'utilisateur, pour lesquels Miele n'assume aucune responsabilité. Les réparations ne doivent être effectuées que par des professionnels agréés par Miele. Sinon, les dommages qui pourraient en résulter ne seraient pas couverts par la garantie.
- ▶ Les pièces défectueuses ne doivent être remplacées que par des pièces d'origine Miele. Nous ne pouvons garantir que des pièces répondent aux exigences que nous imposons à nos appareils en matière de sécurité que lorsqu'il s'agit de pièces d'origine.

## Prescriptions de sécurité et mises en garde

---

- ▶ En cas de défaut ou lors des travaux de nettoyage et d'entretien, vous n'aurez déconnecté ce sèche-linge du réseau électrique que si :
  - la fiche du sèche-linge est débranchée de la prise secteur,
  - les disjoncteurs de l'installation domestique sont déclenchés, ou
  - le fusible de l'installation domestique est entièrement dévissé et sorti de son logement.
  
- ▶ Ce sèche-linge ne doit pas être utilisé à un emplacement non stationnaire (p. ex. à bord d'un bateau).
  
- ▶ Ne procédez à aucune modification du sèche-linge qui n'est pas expressément autorisée par Miele.
  
- ▶ Informations concernant la pompe à chaleur et l'agent réfrigérant: ce sèche-linge fonctionne avec un agent réfrigérant gazeux qui est comprimé par un compresseur. L'agent réfrigérant, porté à haute température et liquéfié suite à la compression, est conduit dans un circuit fermé traversant le bloc de l'échangeur thermique où il est associé à l'air de séchage.
  - Les bruits de ronflement survenant lors du séchage sont générés par la pompe à chaleur et sont normaux. Ils n'ont aucune incidence sur le fonctionnement du sèche-linge.
  - L'agent réfrigérant n'est ni combustible ni explosif.
  - Si le transport et l'installation du sèche-linge ont été correctement effectués, il n'est en général pas nécessaire d'observer un temps d'arrêt avant d'utiliser l'appareil (voir chapitre "Installation et raccordement").  
Autrement : observez un temps d'arrêt avant l'utilisation ! Sinon, la pompe à chaleur risque d'être endommagée.

# Prescriptions de sécurité et mises en garde

---

## Utilisation conforme

- ▶ En raison du risque d'incendie, il est interdit de sécher des textiles
- qui n'ont pas été lavés au préalable ;
  - qui n'ont pas été nettoyés à fond et présentent encore des résidus d'huile, de graisse ou d'autres produits (p. ex. linge de cuisine ou utilisé dans les instituts de beauté avec résidus d'huile, de graisse et de crème).  
Lorsque le linge n'a pas été suffisamment nettoyé, il y a risque d'incendie dû à l'auto-inflammation des textiles, même une fois le cycle de séchage terminé et le linge sorti du sèche-linge ;
  - qui ont été traités avec des produits de nettoyage inflammables ou présentent des résidus d'acétone, d'alcool, de benzine, pétrole, kérosène, détachant, térébenthine, cire, dissolvant pour cire ou d'autres produits chimiques (p. ex. sur des serpillières ("mopps"), torchons, chiffons qui en sont imprégnés) ;
  - qui sont imprégnés de laque ou de spray pour les cheveux, de dissolvant pour vernis à ongles ou d'autres résidus de même nature.

Par conséquent, lavez avec le plus grand soin ce type de linge, surtout s'il est particulièrement sale. Utilisez une plus grande quantité de détergent et sélectionnez une température élevée. En cas de doute, lavez-le plusieurs fois.

- ▶ Videz les poches de tous les objets qui s'y trouvent (p. ex. briquets, allumettes, etc.).
- ▶ **Attention** : ne déclenchez jamais le sèche-linge avant que le programme de séchage ne soit terminé, sauf si vous sortez immédiatement toutes les pièces de linge et les disposez de sorte que la chaleur dégagée par le linge puisse se répandre.

## Prescriptions de sécurité et mises en garde

---

### ► Danger d'incendie !

Ce sèche-linge ne doit pas être utilisé avec une prise commandée (p. ex. par une minuterie ou dans une installation électrique avec interruption aux heures de pointe).

Si le programme de séchage est interrompu avant la fin de la phase de refroidissement, il existe un risque d'auto-inflammation du linge.

### ► En raison du risque d'incendie, il est interdit de sécher des textiles ou des produits

- qui ont été nettoyés avec des produits chimiques industriels (utilisés, par exemple, dans une teinturerie) ;
- qui contiennent principalement de la mousse de caoutchouc, du caoutchouc ou des composants similaires, par exemple des produits en caoutchouc mousse latex, bonnets de douche, textiles imperméables, articles et vêtements caoutchoutés, oreillers contenant du caoutchouc mousse ;
- qui sont dotés d'une garniture ou d'une doublure et sont endommagés (p. ex. coussins ou vestes). Le matériau qui s'en échappe risque de provoquer un incendie.

► Dans de nombreux programmes, la phase de chauffage est suivie de celle de refroidissement afin d'assurer que les pièces de linge sont, à l'issue du programme, à une température à laquelle elles ne risquent pas d'être endommagées (p. ex. pour exclure tout risque d'auto-inflammation du linge). Le programme n'est terminé qu'après la phase de refroidissement.

Déchargez toujours immédiatement la totalité du linge à la fin du programme.

## Prescriptions de sécurité et mises en garde

---

▶ Les adoucissants et autres produits similaires doivent être utilisés conformément aux instructions du fabricant.

▶ Ne vous appuyez pas sur la porte et ne vous y adossez pas, le sèche-linge risquerait de basculer.

▶ Refermez toujours la porte après avoir séché votre linge. Vous éviterez ainsi que :

- des enfants ne tentent de grimper dans le sèche-linge ou d'y cacher des objets,
- de petits animaux ne pénètrent dans le sèche-linge.

## Prescriptions de sécurité et mises en garde

---

- ▶ Il est interdit d'utiliser ce sèche-linge
  - sans filtre à peluches ou avec un filtre à peluches endommagé ;
  - sans filtre fin ou avec un filtre fin endommagé.

La quantité de peluches serait sinon extrêmement importante, ce qui provoquerait un dysfonctionnement de l'appareil.

- ▶ Nettoyez toujours les filtres à peluches après chaque séchage.

- ▶ Le filtre à peluches et le filtre fin doivent être séchés après avoir été nettoyés à l'eau. Des filtres à peluches mouillés risquent de provoquer une défaillance de l'appareil lors du séchage.

- ▶ N'installez pas le sèche-linge dans une pièce exposée au gel. Des températures se situant aux alentours de zéro degré risquent déjà de compromettre le bon fonctionnement du sèche-linge. Le gel de l'eau de condensation dans la pompe et dans le tuyau de vidange risque d'occasionner des dommages.

- ▶ Si l'eau de condensation est évacuée à l'extérieur, il convient de bloquer le tuyau de vidange pour éviter qu'il ne glisse s'il est accroché à un lavabo, par exemple. Si le tuyau glissait, l'eau de condensation pourrait s'écouler et provoquer des dégâts.

- ▶ L'eau de condensation n'est pas potable. Sa consommation risque de porter atteinte à la santé des hommes et des animaux.

- ▶ Veillez à ce que le local dans lequel le sèche-linge est installé soit toujours exempt de poussière et de peluches. Les particules d'impureté aspirées en même temps que l'air de refroidissement peuvent en effet, à la longue, obstruer l'échangeur thermique.

- ▶ N'aspergez pas le sèche-linge avec un jet d'eau.

# Prescriptions de sécurité et mises en garde

---

## Accessoires

► Des accessoires ne peuvent être rajoutés ou montés que s'ils sont expressément autorisés par Miele.

Si d'autres pièces sont rajoutées ou montées, toutes prétentions de garantie et/ou fondées sur la responsabilité du fait du produit deviennent caduques.

Miele ne saurait être tenue pour responsable des dommages qui résulteraient du non-respect des présentes prescriptions de sécurité et mises en garde.

## Bandeau de commande

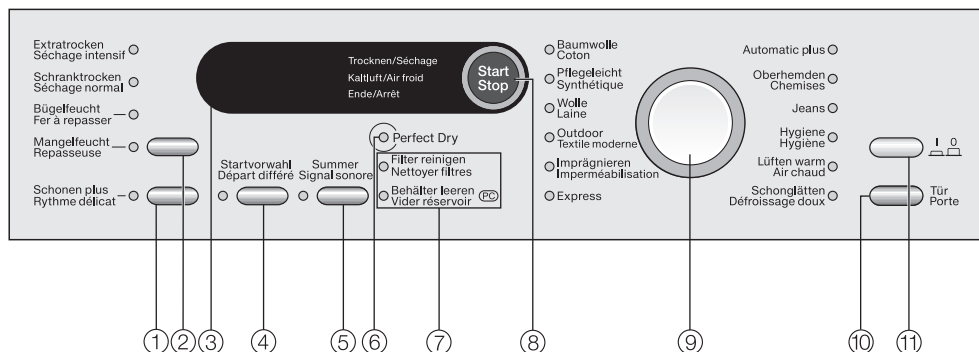

### ① Touche *Rythme délicat*

Permet de sécher les textiles délicats en réduisant les sollicitations mécaniques.

### ② Touche des paliers de séchage

Un voyant de contrôle indique le palier de séchage sélectionné pour le programme concerné. Voir chapitre "Comment sécher votre linge".

### ③ Ecran

Voir page suivante.

### ④ Touche *Départ différé*

Cette touche a une double fonction :

- sélection du départ différé ;
- sélection de la durée du programme *Air chaud*.

### ⑤ Touche *Signal sonore*

Un signal sonore annonce la fin du programme.

### ⑥ Témoin *Perfect Dry*

Pour tous les programmes avec paliers de séchage. Voir page suivante.

### ⑦ Vérifications/Contrôles de dérangement

Voir chapitres "Que faire en cas de dérangement ?" et "Service après-vente".

### ⑧ Touche *Start/Stop*

Pour lancer ou annuler le programme sélectionné.

La touche clignote lors de la sélection du programme, elle s'allume après le démarrage de celui-ci.

### ⑨ Sélecteur de programme

Se tourne vers la droite ou vers la gauche. Un voyant de contrôle indique le programme sélectionné.

### ⑩ Touche *Porte*

Pour ouvrir la porte indépendamment de l'alimentation électrique.

### ⑪ Touche

Permet d'enclencher et de déclencher le lave-linge.

# Utilisation du sèche-linge

---

## L'écran indique :

- la durée du programme
- le déroulement du programme  
*Séchage*  
*Air froid*  
*Arrêt*
- les messages de contrôle et de dérangement.

## Les réglages suivants s'effectuent par le biais de l'écran de visualisation :

- la durée du programme *Air chaud* ;
- le départ différé.  
Le sèche-linge démarrera alors par la suite, automatiquement, le programme sélectionné par vos soins ;
- les fonctions de programmation.  
Elles vous permettent d'adapter l'électronique du sèche-linge aux exigences du moment. Voir chapitre correspondant dans ce mode d'emploi.

## Témoin *Perfect Dry*

Le système *Perfect Dry* mesure l'humidité résiduelle du linge dans les programmes avec paliers de séchage et assure ainsi un séchage parfaitement adapté.

Après le démarrage du programme, l'électronique calcule sa durée (estimation du temps restant). Pendant cette opération, le voyant de contrôle *Perfect Dry* clignote.

Peu de temps après, la durée du programme s'affiche et le voyant s'éteint. Lorsque le palier de séchage sélectionné est atteint, le voyant de contrôle *Perfect Dry* s'allume et reste allumé jus-

qu'à la fin du programme.

Avec les programmes suivants qui dépendent de la durée programmée, le témoin *Perfect Dry* est toujours éteint : *Laine*, *Air chaud*, *Défroissage doux*.

## Estimation du temps restant

La durée probable du programme (estimation du temps restant) est affichée à l'écran.







Le temps restant estimé peut varier en fonction des facteurs suivants : humidité résiduelle après l'essorage ; type de textile ; quantité de linge ; température ambiante ou variations de tension du réseau électrique.

Le système électronique intelligent adapte donc continuellement les données en fonction de chaque charge individuelle, afin que le temps estimé soit le plus exact possible. Le temps restant estimé est contrôlé en permanence durant le séchage, ce qui peut provoquer des sauts de temps dans certains cas. De même, il se peut qu'un programme se termine plus rapidement que prévu, p. ex. lorsqu'il s'agit d'un type de linge délicat particulier, d'une très faible charge ou lorsqu'un programme de séchage a été effectué au préalable.

## Première mise en service

 Installez et raccordez correctement le sèche-linge. Si le sèche-linge a été transporté sans respecter les instructions figurant au chapitre "Installation et raccordement", il convient d'observer un temps d'arrêt d'environ 1 heure avant de le brancher au secteur.

## Symboles d'entretien

| Séchage  |   |
|--|---|
|  | Température normale/réduite<br>Cet appareil sèche le linge à température modérée dans chaque programme. Il n'est pas nécessaire de trier les textiles  . |
|  | Séchage en machine interdit   |
| Repassage au fer et à la calandre  |   |
|  | Température élevée  |
|  | Température moyenne   |
|  | Faible température  |
|  | Ne pas repasser au fer/à la calandre  |

## Conseils pour le séchage

- Respectez toujours la charge maximale indiquée au chapitre "Vue d'ensemble des programmes".

Si vous surchargez l'appareil, le linge risque d'être abîmé, le résultat de séchage ne sera pas satisfaisant et il vous faudra compter avec l'apparition de faux plis.

- Ne séchez pas du linge encore trop mouillé ! Après le lavage, essorez le linge pendant au moins 30 secondes.
- Ouvrez les vestes pour qu'elles sèchent uniformément.
- Séchez les charges composées de coton, de linge de couleur, de textiles faciles d'entretien avec le programme *Automatic plus*.

- Les tissus pur lin ont tendance à devenir rêches. Séchez-les en machine uniquement si l'étiquette d'entretien l'indique.
- Selon leur qualité, les textiles à mailles (p. ex. T-shirts, sous-vêtements) rétrécissent souvent lors du premier lavage. Donc : ne les séchez pas de manière excessive pour éviter qu'ils ne rétrécissent encore plus. Achez-les éventuellement une ou deux tailles au-dessus.
- Les textiles faciles d'entretien se froissent facilement, et plus la charge est importante, plus ce risque augmente. Ceci s'applique notamment aux tissus très délicats (p. ex. chemises, chemisiers).  
Choisissez un programme approprié. En cas de doute, réduisez la charge et sélectionnez l'option *Rythme délicat*.
- Vous pouvez sécher le linge amidonné en machine. Mais pour obtenir le même apprêt, doublez la dose d'amidon.
- Lavez séparément les vêtements neufs de couleur avant de les sécher pour la première fois. Ne les séchez pas avec des textiles de couleur claire, car ils risqueraient de déteindre (également sur les pièces en matière synthétique du sèche-linge). De même, des peluches d'une autre couleur pourraient se déposer sur le linge.

# Comment sécher votre linge

## Mode d'emploi succinct

Vous pouvez utiliser les instructions précédées d'un chiffre (1, 2, 3...) comme mode d'emploi succinct.

### 1 Préparer le linge

Défaites le linge lavé et triez-le  
... selon le palier de séchage souhaité,  
... selon le type de fibres et de tissage,  
... par taille,  
... en fonction de l'humidité résiduelle après essorage.

Vous obtiendrez ainsi un séchage particulièrement uniforme.

 Enlevez les corps étrangers, tels que doseurs de détergent. Les corps étrangers pourraient fondre et endommager le sèche-linge et le linge.

- Contrôlez ourlets et coutures, afin de vous assurer que la garniture des textiles ne risque pas de s'en échapper.
- Fermez les housses de couettes et de taies d'oreillers afin qu'aucune petite pièce de linge ne pénètre à l'intérieur.
- Fermez les crochets et les boutons-pression.
- Attachez ensemble les ceintures en tissu et les rubans de tablier.
- Recousez ou enlevez les baleines de soutien-gorge qui se sont détachées.

### 2 Enclencher le sèche-linge

Vous pouvez également enclencher le sèche-linge après l'avoir chargé, mais dans ce cas, l'éclairage du tambour ne s'allumera pas (économie d'énergie).

- Enclenchez l'appareil en pressant la touche .

### 3 Charger le sèche-linge

- Pour ouvrir la porte, pressez la touche *Porte*.
- Mettez le linge dans le tambour sans le tasser.

Respectez les charges maximales indiquées au chapitre "Vue d'ensemble des programmes". Si l'appareil est surchargé, les textiles risquent d'être abîmés et le résultat de séchage ne sera pas satisfaisant.

- Avant de fermer la porte, vérifiez que le filtre à peluches est correctement en place dans la porte.



Ne coincez aucune pièce de linge dans la porte, le linge serait endommagé.

- Fermez la porte avec un peu d'élan - vous pouvez aussi la pousser légèrement et appuyer pour la fermer.

## 4 Sélection du programme

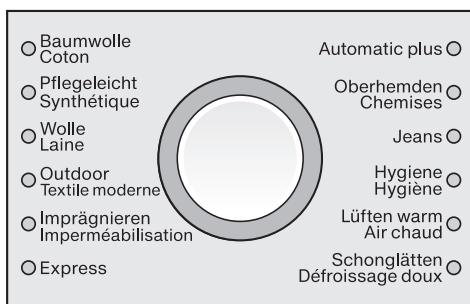

- Sélectionnez le programme souhaité.

Le voyant de contrôle correspondant s'allume.

Par ailleurs, il se peut que les voyants des paliers de séchage ou des options s'allument et que des durées s'affichent.

### Programmes avec paliers de séchage

- Coton, Synthétique, Textile moderne, Express, Automatic plus, Chemises, Jeans, Hygiène

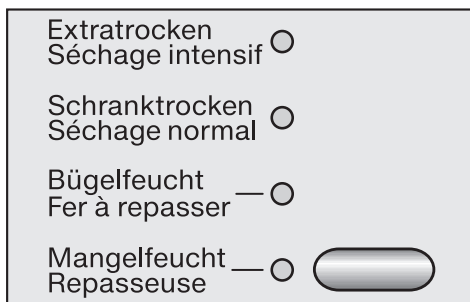

- Pressez plusieurs fois la touche jusqu'à ce que le voyant de contrôle correspondant s'allume.

Pour Coton et Express, 4 paliers de séchage sont à disposition. Pour les autres programmes, le choix est limité et

pour Hygiène, il ne peut pas être modifié.

### Conseil :

pour certains programmes, vous pouvez ajouter des paliers de séchage intermédiaires (voir chapitre "Fonctions de programmation").

### Programmes *Défroissage doux*, *Laine*, *Imperméabilisation*

- Programmes non modifiables.

### Sélectionner la durée du programme *Air chaud*

Le voyant de contrôle de la touche *Départ différé* clignote lors de la sélection.

- Pressez plusieurs fois la touche *Départ différé*, jusqu'à ce que la durée souhaitée s'affiche.

La sélection s'effectue par paliers de dix minutes, avec une durée comprise entre 20 minutes et 2:00 heures.

### 5 Sélectionner les options/le départ différé

- Vous pouvez sélectionner par simple pression sur la touche : *Rythme délicat*, *Signal sonore*, *Départ différé* (voir chapitre "Options/Départ différé"). La phase *Infroissable* (voir page suivante) est enclenchée en permanence.

**Mais :** il n'est pas possible de sélectionner le départ différé en combinaison avec *Air chaud*.

# Comment sécher votre linge

## 6 Démarrer le programme

Pendant la sélection du programme, la touche *Start/Stop* clignote. Le clignotement indique que vous pouvez lancer un programme.

- Pressez la touche *Start/Stop*.

La touche *Start/Stop* s'allume.

Le témoin *Perfect Dry* clignote/s'allume uniquement pour les programmes avec paliers de séchage. Pour les programmes qui dépendent de la durée programmée, il reste toujours éteint (voir chapitre "Utilisation du sèche-linge").

Remarque : la durée de programme indiquée à l'écran n'est qu'une estimation et peut varier.

## Avant la fin du programme

La phase de chauffage est suivie de la phase de refroidissement (*Air froid* s'allume). Le programme n'est terminé qu'après la phase de refroidissement.

## 7 Fin de programme - décharger le linge

*O* et *Arrêt* s'affichent pour signaler la fin du programme. Le signal sonore retentit à intervalles réguliers (si sélectionné).

Durant la phase *Infofroissable*, le tambour continue de tourner pendant 2 h à intervalles réguliers après la fin du programme si vous ne déchargez pas immédiatement le linge. Cela permet de réduire les faux plis.

Pas de phase *Infofroissable* pour le programme *Laine*.

Ce sèche-linge dispose d'un mode de veille : une fois le programme terminé,

l'écran s'assombrit (économie d'énergie) et la touche *Start/Stop* clignote lentement. Voir également le chapitre "Fonctions de programmation".

- Pressez la touche *Porte*.
- Ouvrez la porte.
- Déchargez le linge.

N'oubliez pas de linge dans le tambour ! Il risquerait d'être endommagé lors d'un deuxième séchage.

Lorsque le sèche-linge est enclenché et que la porte est ouverte, l'éclairage du tambour s'éteint au bout de quelques minutes (économie d'énergie).

- Pour déclencher le sèche-linge, pressez la touche .
- Nettoyez les filtres à peluches.
- Fermez la porte.
- Videz le réservoir à eau de condensation.  
Nous recommandons un système d'évacuation de l'eau condensée vers l'extérieur. Vous n'aurez alors plus à vider le réservoir à eau condensée.

## Options

Le voyant de contrôle correspondant s'allume lors de la sélection.

## Rythme délicat

Cette option permet de sécher les textiles particulièrement froissables et délicats en réduisant les sollicitations mécaniques (nombre de rotations du tambour réduit).

La durée du programme est prolongée.

## Signal sonore

Ce sèche-linge vous indique la fin du programme par un signal sonore (pendant 1 h au maximum, à intervalles réguliers).

L'alarme sonore continue signalant un message d'erreur n'est pas liée à ce réglage.

## Départ différé

Le départ différé vous permet de décaler le démarrage du programme de 30 minutes à 24 heures au maximum.

- Sélectionnez un programme.
- Pressez plusieurs fois la touche *Départ différé*, jusqu'à ce que la durée souhaitée apparaisse à l'écran.
  - Le voyant de contrôle *Départ différé* clignote.
  - La sélection s'effectue par intervalles d'une demi-heure jusqu'à **10h**, puis par intervalles d'une heure.
  - En maintenant la touche *Départ différé* enfoncée, le temps s'affichera sans arrêt jusqu'à **24h** max.

## Mise en marche

- Pressez la touche *Start/Stop*.
  - Le voyant de contrôle *Départ différé* s'allume.
  - Le départ différé est décompté en heures jusqu'à **10h**, puis en minutes jusqu'au démarrage du programme.
  - Le tambour tourne brièvement toutes les heures (réduction de faux plis).

## Annulation/modification

- Pour annuler le départ différé, pressez la touche *Start/Stop*.
- Pressez plusieurs fois la touche *Départ différé*, jusqu'à ce que la durée souhaitée apparaisse à l'écran.
- Pour reprogrammer le départ différé, pressez la touche *Start/Stop*.

## Ajout de linge

Pendant la durée du décompte avant le départ différé, vous pouvez encore ajouter du linge :

- Eteignez le sèche-linge.
- Si vous ouvrez la porte sans déclencher l'appareil au préalable, le départ différé est annulé.
- Ouvrez la porte et ajoutez du linge.
  - Fermez la porte et enclenchez le sèche-linge.

# Vue d'ensemble des programmes

## Options

|   |   |
|---|---|
| <b>Rythme délicat</b>                   |   |
| Sélectionnable avec ces programmes :    | <i>Coton, Synthétique, Chemises, Jeans, Air chaud</i> |
| <b>Signal sonore</b>                    |   |
| Sélectionnable avec tous les programmes |   |

## Programmes

|   |  |                        |
|---|--|------------------------|
| <b>Coton</b>                              |  | <b>maximum 8 kg*</b>   |
| <b>Séchage intensif, Séchage normal**</b> |  |                        |
| Textiles                                  | Textiles en coton à une ou plusieurs couches.<br>Par exemple : linges/linges de bain/peignoirs en tissu-éponge, T-shirts, sous-vêtements, draps en flanelle et en tissu-éponge, layette  |                        |
| Remarques                                 | – Sélectionnez <i>Séchage intensif</i> pour des textiles de nature différente, à plusieurs couches et particulièrement épais.<br>– N'utilisez pas le programme <i>Séchage intensif</i> pour les textiles à mailles (p. ex. T-shirts, sous-vêtements, layette), ils risqueraient de rétrécir. |                        |
| <b>Fer à repasser, Repasseuse</b>         |  |                        |
| Textiles                                  | Coton ou lin. Par exemple : linge de table, linge de lit, linge amononcé   |                        |
| Remarques                                 | Laissez le linge enroulé jusqu'au moment du repassage pour qu'il reste humide.   |                        |
| <b>Synthétique</b>                        |  | <b>maximum 3,5 kg*</b> |
| <b>Séchage normal, Fer à repasser</b>     |  |                        |
| Textiles                                  | Textiles faciles d'entretien en synthétique, coton ou fibres mélangées. Par exemple : pull-overs, robes, pantalons, blouses, nappes  |                        |

\* Poids du linge sec

Remarque pour les organismes de contrôle :

- \*\* programme d'essais selon l'ordonnance 392/2012/EU sur l'étiquette-énergie réalisé conformément à la norme EN 61121 (sans options) ;
- avec le programme *Coton*, évacuation externe de l'eau condensée par le biais du tuyau de vidange.

## Vue d'ensemble des programmes

|   |  |                        |
|---|--|------------------------|
| <b>Laine</b>  |  | <b>maximum 2 kg*</b>   |
| Textiles  | Lainage, laine mélangée  |                        |
| Remarques   | <ul style="list-style-type: none"> <li>– Les lainages sont aérés, ce qui les rend plus moelleux.</li> <li>– Sortez immédiatement le linge une fois le programme terminé.</li> </ul>  |                        |
| <b>Textile moderne</b>  |  | <b>maximum 2,5 kg*</b> |
| <b>Séchage normal, Fer à repasser</b>                               |  |                        |
| Textiles  | Vêtements d'extérieur séchables en machine.  |                        |
| <b>Imperméabilisation</b>   |  | <b>maximum 2 kg*</b>   |
| Textiles  | Pour sécher des textiles séchables en machine comme les microfibrés, les vêtements de ski et d'extérieur, le coton fin au tissage serré (popeline), les nappes.  |                        |
| Remarques   | <ul style="list-style-type: none"> <li>– Ce programme comporte une phase de fixation supplémentaire pour l'imperméabilisation.</li> <li>– Les textiles imperméabilisés doivent être traités exclusivement avec des agents d'imprégnation portant la mention "convient aux textiles à membrane". Ces produits sont basés sur des liaisons chimiques au fluor.</li> <li>– Ne pas sécher de textiles imprégnés d'un produit paraffineux. Danger d'incendie !</li> </ul> |                        |
| <b>Express</b>  |  | <b>maximum 3,5 kg*</b> |
| <b>Séchage intensif, Séchage normal, Fer à repasser, Repasseuse</b> |  |                        |
| Textiles  | Textiles peu fragiles pour le programme <i>Coton</i> .   |                        |
| Remarques   | Durée de programme abrégée.  |                        |
| <b>Automatic plus</b>   |  | <b>maximum 5 kg*</b>   |
| <b>Séchage normal, Fer à repasser</b>                               |  |                        |
| Textiles  | Charge composée de textiles pour les programmes <i>Coton</i> et <i>Synthétique</i>   |                        |
| <b>Chemises</b>   |  | <b>maximum 2 kg*</b>   |
| <b>Séchage normal, Fer à repasser</b>                               |  |                        |
| Textiles  | Chemises, chemisiers   |                        |
| <b>Jeans</b>  |  | <b>maximum 3 kg*</b>   |
| <b>Séchage normal, Fer à repasser</b>                               |  |                        |
| Textiles  | Jean : pantalons, vestes, jupes, chemises  |                        |

\* Poids du linge sec

## Vue d'ensemble des programmes

| <b>Hygiène</b>          |   | <b>maximum 3,5 kg*</b> |
|-------------------------|---|------------------------|
| Textiles                | Textiles en coton ou en lin qui sont en contact direct avec la peau, comme les sous-vêtements, la layette, le linge de lit, les serviettes éponge   |                        |
| Remarques               | Ce programme permet de sécher le linge à une température de-<br>meurant constante pendant une durée prolongée (maintien prolongé de la température). Ceci permet de tuer les micro-organismes, tels que les germes ou les acariens, et de réduire les allergènes dans le linge.<br>C'est pourquoi ce programme ne doit pas être interrompu, sinon les micro-organismes ne seront pas éliminés.                              |                        |
| <b>Air chaud</b>        |   | <b>maximum 7 kg*</b>   |
| Textiles                | <ul style="list-style-type: none"> <li>– Séchage final de textiles à plusieurs couches qui, en raison de la nature des fibres, ne séchent pas de manière uniforme : p. ex. vestes, oreillers et autres textiles volumineux.</li> <li>– Séchage de pièces de linge isolées : p. ex. serviettes de bain, maillots de bain, pattes à vaisselle.</li> </ul>   |                        |
| Remarques               | Ne sélectionnez pas dès le début la durée la plus longue. Déterminez par essais successifs la durée permettant d'obtenir le degré de séchage approprié.   |                        |
| Conseil                 | Utilisez <i>Air chaud</i> pour éliminer ou réduire les odeurs désagréables des vêtements en coton encore propres (durée de fonctionnement : 1/2 h à 1 h). Le programme sera plus efficace si vous humidifiez le linge auparavant. La réduction des odeurs est moins efficace si les vêtements comportent des fibres synthétiques.   |                        |
| <b>Défroissage doux</b> |   | <b>maximum 1 kg*</b>   |
| Textiles                | <ul style="list-style-type: none"> <li>– Coton ou lin</li> <li>– Textiles faciles d'entretien en coton, fibres mélangées ou synthétique. Par exemple : pantalons en coton, anoraks, chemises</li> </ul>   |                        |
| Remarques               | <ul style="list-style-type: none"> <li>– Pour linge/textiles secs et humides.<br/>Pour le linge sec, la durée est programmable. Le linge humide est "lissé" jusqu'à atteinte du palier de séchage Fer à repasser.</li> <li>– Programme destiné à réduire les faux plis après essorage dans le lave-linge.</li> <li>– Déchargez immédiatement le linge à la fin du programme pour pouvoir le repasser facilement.</li> </ul> |                        |

\* Poids du linge sec

# Modification du déroulement de programme

---

Un changement de programme n'est plus possible (protection contre toute modification involontaire).

Pour pouvoir sélectionner un autre programme, vous devez annuler celui qui est en cours.



## Programme en cours

### - Annuler et sélectionner un nouveau programme

- Pressez la touche *Start/Stop*.

Les textiles sont alors refroidis pour autant qu'une certaine durée et température de séchage ont été atteintes.

Si, pendant ce temps, vous pressez de nouveau la touche *Start/Stop*, *Arrêt* apparaît.

- Pour déclencher le sèche-linge, pressez la touche .
- Pour enclencher le sèche-linge, pressez la touche .
- Sélectionnez un nouveau programme et démarrez-le directement.

### - Annuler le programme et décharger le linge

- Voir ci-après : "Ajout ou déchargement de linge".
- Fermez la porte du sèche-linge, puis déclenchez-le.

## Modification du départ différé

- Voir chapitre "Départ différé".

## Ajout ou déchargement de linge

- Pressez la touche *Porte*.
- Ouvrez la porte.
- Ajoutez du linge ou déchargez-en une partie.
- Fermez la porte.
- Pressez la touche *Start/Stop*.

## Temps restant

Toute modification du déroulement de programme peut entraîner une modification du temps indiqué à l'affichage.

# Nettoyage et entretien

## Vider le réservoir à eau condensée

L'eau condensée qui s'est formée pendant le séchage est collectée dans le réservoir.

Videz le réservoir à eau condensée après chaque séchage !

Lorsque le réservoir à eau condensée est plein,

- le programme s'interrompt,
- le voyant de contrôle *Vider réservoir* s'allume.

Le voyant de contrôle s'éteint lorsque vous ouvrez, puis refermez la porte alors que le sèche-linge est enclenché.

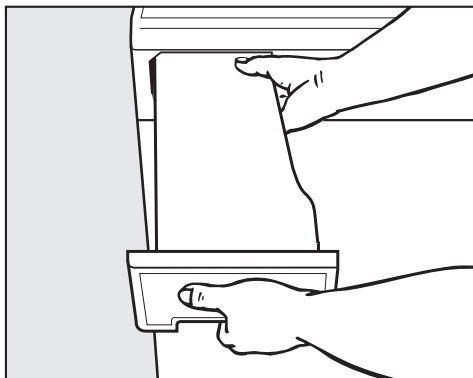

- Sortez le réservoir à eau condensée.
- Portez le réservoir à eau condensée en le tenant à l'horizontale pour que l'eau ne s'échappe pas. Pour ce faire, tenez-le à l'avant et à l'arrière.

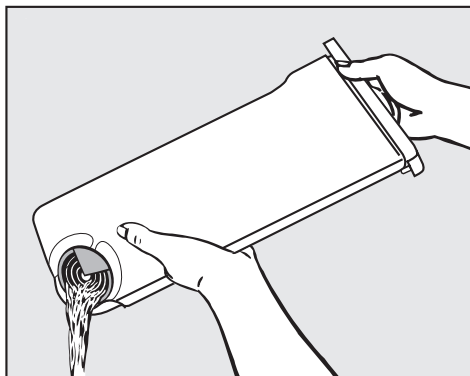

- Videz le réservoir à eau condensée.
- Remettez le réservoir en place dans le sèche-linge.

⚠ L'eau condensée n'est pas potable. Sa consommation peut présenter un danger pour la santé des hommes et des animaux.

Vous pouvez utiliser l'eau de condensation dans le cadre domestique (p. ex. dans un fer à vapeur ou un humidificateur). Mais vous devez tout d'abord la passer à travers un tamis fin ou un filtre à café. Ceci permet de filtrer les fines peluches susceptibles d'endommager l'appareil.

## Observer les intervalles de nettoyage

Ce sèche-linge dispose d'un système de filtration à plusieurs niveaux composé des **filtres à peluches** et d'un **filtre fin**.

Ce système doit être entretenu régulièrement.

- **Il ne faut jamais utiliser ce sèche-linge sans filtres à peluches ni filtre fin.**  
**De même, la grille en bas à droite doit toujours être insérée.**
- **Assurez-vous que les filtres à peluches et le filtre fin ne sont pas endommagés.**  
**Dans ce cas :**  
**remplacez-les immédiatement (accessoires en option) !**

 Si ces indications ne sont pas prises en compte : la quantité de peluches pourrait être extrêmement importante et provoquer un dysfonctionnement.

## Quand faut-il nettoyer les filtres à peluches ?

Après chaque séchage.

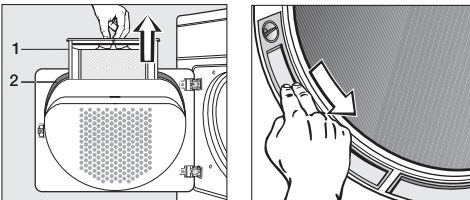

Les filtres à peluches sont montés dans la contre-porte et dans l'arrondi de l'ouverture de la porte. Ils récupèrent les peluches provenant des textiles.

- Voir paragraphe "Filtres à peluches".

## Quand faut-il nettoyer le filtre fin ?

Ne nettoyez le filtre fin que lorsque le voyant de contrôle *Nettoyer filtres* s'allume.

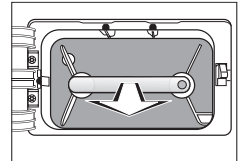
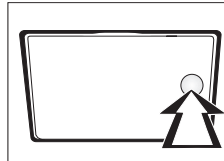

Le filtre fin est placé en bas, à gauche, derrière la trappe. Il récupère les fines peluches, cheveux et résidus de détergent que les filtres à peluches ne retiennent pas.

- Voir paragraphe "Filtre fin".

# Nettoyage et entretien

## Filtres à peluches

### Intervalle de nettoyage

Vous devez nettoyer les filtres à peluches après chaque séchage.

### Nettoyage à sec

Remarque : vous pouvez enlever les peluches à l'aide de l'aspirateur.

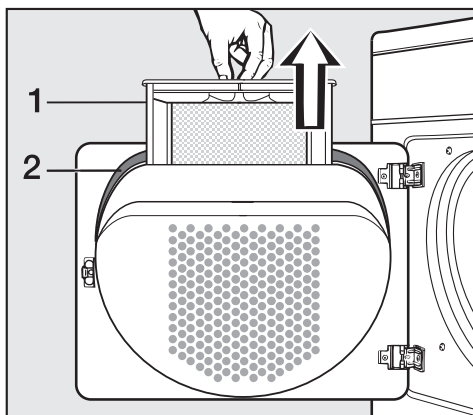

1 Filtre à peluches

2 Joint

- Retirez le filtre à peluches (1) de la contre-porte.
- Enlevez les peluches se trouvant dans le logement du filtre de la contre-porte à l'aide d'un goupillon ou de l'aspirateur.
- Nettoyez le joint (2) de la contre-porte avec un chiffon humide.

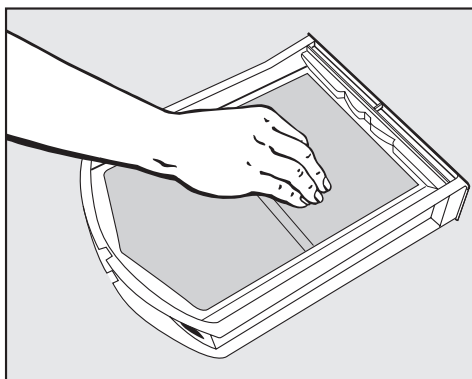

- Otez les peluches du filtre avec les doigts ou à l'aide de l'aspirateur.

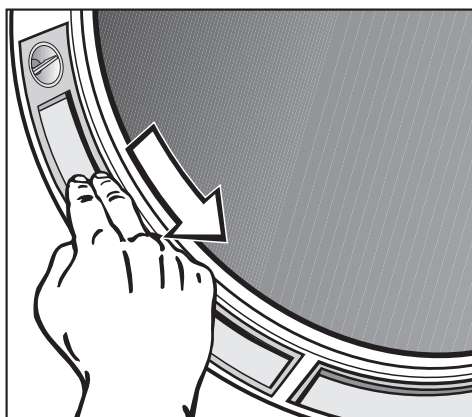

- Otez les peluches des deux filtres se trouvant dans l'arrondi de l'ouverture de la porte avec les doigts ou avec l'aspirateur.
- Après l'avoir nettoyé, remettez le filtre à peluches en place dans la porte en le faisant coulisser jusqu'à la butée.
- Fermez la porte.

## Nettoyage à l'eau

Vous devez nettoyer les filtres à peluches également à l'eau lorsque les peluches y adhèrent fortement.

- Retirez le filtre à peluches de la contre-porte.

Vous pouvez aussi retirer les deux filtres installés dans l'arrondi de l'ouverture de la porte :

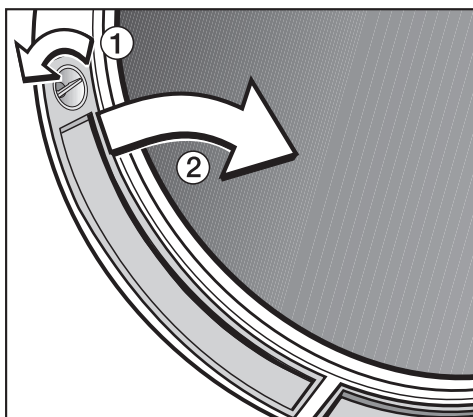

- Tournez la plaquette ① des filtres gauche et droit (jusqu'à encliquetage audible).
- Retirez les filtres par le milieu (en tenant la plaquette) ②.
- Nettoyez tous les filtres à l'eau courante chaude.
- Séchez soigneusement les filtres à peluches.
- Nettoyez également la zone du conduit d'air se trouvant au-dessous des filtres, avec un aspirateur, par exemple.

## Mise en place

 Ne remettez les filtres à peluches en place qu'une fois secs. Des filtres à peluches mouillés risquent de provoquer une défaillance de l'appareil lors du séchage.

- Remettez le grand filtre à peluches en place dans la porte en le faisant coulisser jusqu'à la butée.
- Remettez les filtres à peluches en place dans l'arrondi de l'ouverture de la porte en commençant par le bas, puis appuyez légèrement en haut.
- Verrouillez les deux plaquettes (jusqu'à encliquetage audible).

# Nettoyage et entretien

## Filtre fin

### Intervalle de nettoyage

Ne nettoyez le filtre fin que lorsque le voyant de contrôle *Nettoyer filtres* s'allume.

Pour éteindre le voyant de contrôle *Nettoyer filtres* :

- Sortir le filtre fin, le nettoyer, puis le remettre en place alors que le sèche-linge est enclenché.

### Retrait

Sur la face avant du sèche-linge, à gauche :

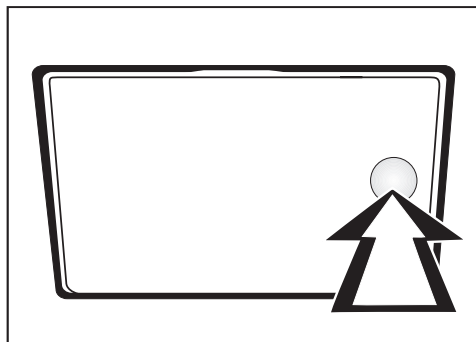

- Appuyez sur la trappe du filtre fin pour l'ouvrir (flèche).

Le volet du réservoir s'ouvre.

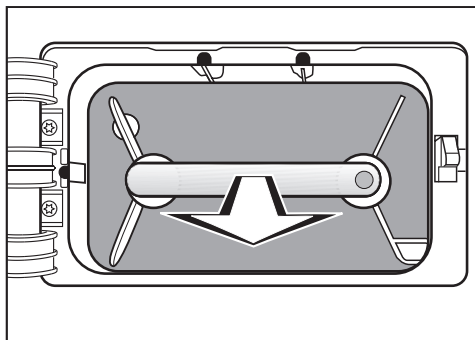

- Enlevez le filtre en tirant sur la poignée.

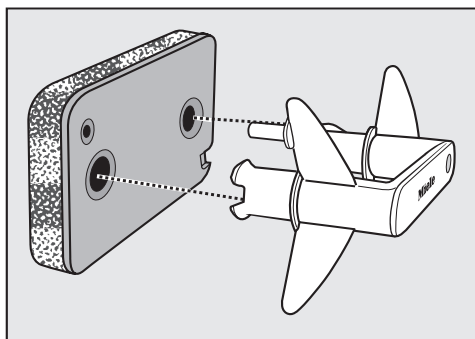

- Enlevez la poignée.

### Nettoyage des filtres fins

- Nettoyez soigneusement le filtre fin sous l'eau courante.
- Éliminez toute trace d'eau du filtre fin.

⚠ Le filtre fin ne doit plus être mouillé lorsque vous le remettez en place. Cela pourrait provoquer un dysfonctionnement.

- Enlevez les peluches de la poignée à l'aide d'un chiffon humide.

## Nettoyage de la trappe du filtre fin

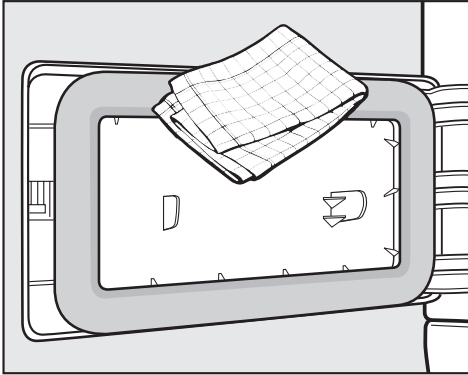

- Enlevez les peluches à l'aide d'un chiffon humide. Ce faisant, veillez à ne pas endommager le joint.
- Contrôlez ensuite si les ailettes de refroidissement sont recouvertes de peluches.

## Nettoyage du logement de l'échangeur thermique

⚠ Risque de blessure !  
Ne touchez pas aux ailettes de refroidissement situées à l'arrière avec les mains. Vous pourriez vous couper.

⚠ Attention à ne pas endommager les pièces !  
Utilisez le suceur de l'aspirateur avec précaution, sans forcer. Sinon les ailettes de refroidissement ou les supports placés devant les ailettes pourraient être endommagés.

En cas d'encrassement important :

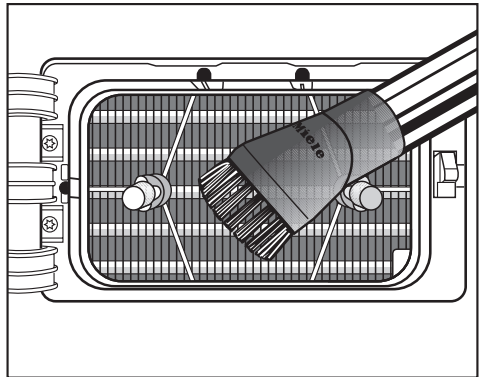

- Eliminez avec précaution les salissures visibles à l'aide de l'aspirateur. Pour ce faire, utilisez la brosse à meubles ou le suceur plat.

# Nettoyage et entretien

## Remontage

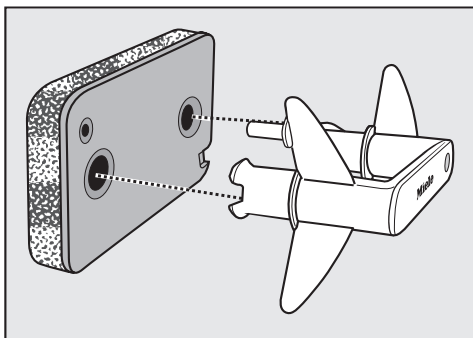

- Enfillez correctement le filtre sur la poignée.

Pour pouvoir insérer le filtre exactement devant le bloc de l'échangeur thermique :

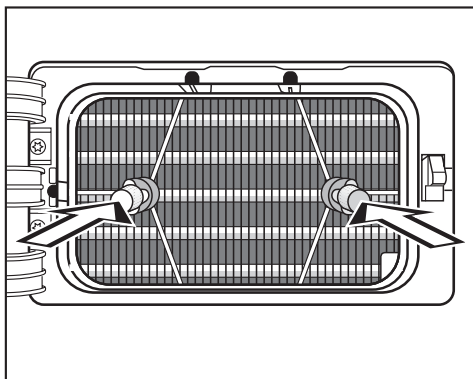

- Enfillez la poignée sur les deux chevilles de guidage de sorte que le filtre soit placé à l'avant.

Assurez-vous que le **point jaune se trouvant sur la poignée est du côté droit.**

- Insérez entièrement le filtre.
- Refermez la trappe de montage.

L'étanchéité du système de condensation et un fonctionnement sans faille du sèche-linge ne sont assurés que si le filtre est correctement en place et que la trappe de montage est fermée.

## Nettoyage du sèche-linge

Déconnectez le sèche-linge du réseau électrique.

- Nettoyez la carrosserie, le bandeau de commande et le joint du cadre de la porte avec un chiffon légèrement humide et un détergent doux ou de l'eau savonneuse.
- Vous pouvez nettoyer les éléments en inox (p. ex. le tambour) avec un produit spécial pour l'inox, disponible auprès du service après-vente Miele.

N'utilisez **aucun** produit abrasif, détergent contenant des solvants, nettoyant pour le verre ou détergent universel. Ces produits risqueraient d'endommager les surfaces en matière synthétique et d'autres parties de l'appareil.

- Séchez le tout avec un chiffon doux.

## Aide en cas de dérangement

Vous pouvez remédier vous-même à la plupart des anomalies. Dans bon nombre de cas, cela vous permet de gagner du temps et d'économiser de l'argent, car vous ne devez pas faire appel au service après-vente.

Les tableaux ci-après vous aideront à déceler la cause de la panne et à y remédier. Mais attention :

 Les réparations des appareils électriques ne doivent être confiées qu'à des professionnels agréés. Des réparations non conformes peuvent entraîner des risques importants pour l'utilisateur.

### Messages de contrôle et de dérangement

| Problème  | Cause   | Remède   |
|---|---|--|
| <b>☐-o s'allume et le voyant de contrôle Rythme délicat clignote.</b>   | La fonction de verrouillage est activée.  | Si vous voulez sécher du linge, vous devez désactiver la fonction de verrouillage de l'appareil (voir chapitre "Verrouillage électronique de l'appareil"). |
| <b>☐ et Arrêt s'allument et le programme s'interrompt.<br/>Le signal sonore retentit.*</b>                          | Pas d'anomalie !<br>Avec certains programmes, une sous-charge ou un tambour vide entraîne l'arrêt du programme.<br>Cela peut également être le cas si des pièces de linge sont déjà sèches. | Séchez les pièces de linge isolées avec le programme <i>Air chaud</i> .  |
| <b>Le voyant de contrôle Vider réservoir s'allume et le programme s'interrompt.<br/>Le signal sonore retentit.*</b> | Le réservoir d'eau de condensation est plein ou le tuyau de vidange fait un coude.  | <ul style="list-style-type: none"><li>– Videz le réservoir d'eau de condensation.</li><li>– Contrôlez le tuyau de vidange.</li></ul>                       |

\* Pour éteindre le voyant de contrôle : ouvrez et fermez la porte (alors que le sèche-linge est enclenché).

## Que faire lorsque . . . ?

| Problème   | Cause   | Remède  |
|--|---|---|
| <b>Le voyant de contrôle <i>Nettoyer filtres</i> s'allume à la fin du programme.</b>   | Ce message vous invite à nettoyer à l'eau le filtre fin installé devant le bloc de l'échangeur thermique.     | <ul style="list-style-type: none"> <li>– Retirez le filtre fin.</li> <li>– Voir chapitre "Nettoyage et entretien".</li> <li>– Quand le filtre fin est enlevé et remis en place alors que le sèche-linge est enclenché, le voyant de contrôle s'éteint.</li> </ul>                   |
| <b>..F_ s'allume et il est impossible de démarrer un programme.</b>  | Le filtre fin n'est pas en place ou est installé en sens inverse.   | <ul style="list-style-type: none"> <li>– Mettez le filtre fin en place, dans le bon sens : ..F_ s'éteint.</li> <li>– Voir chapitre "Nettoyage et entretien".</li> </ul>   |
|  | Le retrait du filtre fin pendant le séchage entraîne l'interruption du programme : <i>Air froid</i> clignote. | <ul style="list-style-type: none"> <li>– Mettez en place le filtre fin.</li> <li>– Déclenchez le sèche-linge, puis réenclenchez-le.</li> </ul>  |
| <b>A la fin du programme, les tirets clignotent comme suit : [ ]...[ ]...[ ]...[ ]...</b>  | Le programme est terminé mais le linge doit encore être refroidi.   | Vous pouvez sortir le linge et l'étendre, ou le laisser refroidir plus longtemps.   |
| <b>Le programme s'arrête.<br/>Le signal sonore retentit éventuellement et <i>Air froid</i> ou <i>Arrêt</i> clignote à l'affichage.</b> | La cause n'est pas facilement identifiable.   | <ul style="list-style-type: none"> <li>– Déclenchez le sèche-linge, puis réenclenchez-le.</li> <li>– Démarrez un programme.</li> </ul> <p>Si le programme s'interrompt et qu'un message d'erreur apparaît, une défaillance est survenue. Informez le service après-vente Miele.</p> |
| <b>Le voyant de contrôle <i>Start/Stop</i> clignote lentement et l'écran est sombre.</b>   | Ce sèche-linge est en veille.<br>Il ne s'agit pas d'un défaut, mais d'une fonction dont dispose l'appareil.   | Voir "Réglage de la mise en veille" au chapitre "Fonctions de programmation".   |
| <b>Le voyant de contrôle <i>Start/Stop</i> clignote / s'allume.</b>  | Le clignotement signale qu'il est possible de lancer un programme.  | Après le démarrage du programme, la touche ne clignote plus, mais reste allumée en permanence.  |

| <b>Résultat de séchage non satisfaisant</b>   |  |  |
|---|--|--|
| <b>Problème</b>   | <b>Cause</b>   | <b>Remède</b>  |
| <b>Le linge n'est pas suffisamment sec.</b>   | La charge était composée de différents tissus.   | <ul style="list-style-type: none"> <li>– Choisissez <i>Air chaud</i> pour sécher le linge.</li> <li>– Sélectionnez ensuite un programme adapté.</li> </ul>                   |
|   | Conseil : vous pouvez adapter individuellement l'humidité résiduelle de certains programmes :  | Voir chapitre "Fonctions de programmation".  |
| <b>Le linge ou les oreillers garnis de plumes dégagent une odeur désagréable lors du séchage.</b>     | <ul style="list-style-type: none"> <li>– Le linge a été lavé avec trop peu de détergent.</li> <li>– Les plumes ont tendance à dégager une odeur caractéristique à la chaleur.</li> </ul>   | <ul style="list-style-type: none"> <li>– Linge : utilisez suffisamment de détergent lors du lavage.</li> <li>– Oreillers : laissez-les aérer hors du sèche-linge.</li> </ul> |
| <b>Des pièces de linge en fibres synthétiques sont chargées électrostatiquement après le séchage.</b> | Les textiles synthétiques ont tendance à se charger électrostatiquement.   | L'ajout d'un adoucissant au dernier cycle de rinçage permet de réduire la charge statique lors du séchage.   |
| <b>Des peluches se sont formées.</b>  | Le frottement qui intervient principalement lors du port du linge ou en partie lors du lavage provoque la formation de peluches, qui se détachent lors du séchage. Les sollicitations mécaniques à l'intérieur du sèche-linge sont relativement faibles. | Les peluches sont récupérées par des filtres à peluches et s'enlèvent facilement (chapitre "Nettoyage et entretien").  |

## Que faire lorsque . . . ?

| <b>Autres problèmes</b>                                |   |   |
|--|---|---|
| <b>Problème</b>  | <b>Cause</b>  | <b>Remède*</b>  |
| <b>Le séchage dure très longtemps ou s'interrompt.</b> | L'aération et la ventilation ne sont pas suffisantes, parce que la pièce est exigüe, par exemple. C'est pourquoi la température ambiante a fortement augmenté.  | Ouvrez la porte ou la fenêtre pour éviter que la température ambiante atteigne un niveau trop élevé.  |
|  | <ul style="list-style-type: none"> <li>– Il est possible que des résidus de détergent, des cheveux et des peluches ultrafines aient bloqué les filtres à peluches et le filtre fin.</li> <li>– Il est possible que les ailettes de refroidissement (en bas à droite) soient colmatées.</li> </ul> | <ul style="list-style-type: none"> <li>– Nettoyez les filtres à peluches et le filtre fin.</li> <li>– Enlevez les peluches visibles : . . . en bas à gauche derrière la trappe, dans le logement de l'échangeur thermique (voir chapitre "Nettoyage et entretien"). . . sur les ailettes de refroidissement derrière la grille, en bas à droite (voir dans ce chapitre).</li> </ul> |
|  | L'orifice d'aspiration de l'air froid (grille en bas à droite) est obstrué.   | Enlevez le panier à linge ou tout autre objet placé devant l'orifice.   |
|  | Les filtres à peluches et filtre fin ont été remis en place alors qu'ils étaient mouillés.  | Les filtres à peluches et le filtre fin doivent être secs.  |
|  | Le linge n'a pas été suffisamment essoré.   | A l'avenir, essorez-le dans le lave-linge à une vitesse plus élevée.  |
|  | Le sèche-linge est surchargé.   | Respectez la charge maximale indiquée pour chaque programme de séchage.   |
|  | L'appareil ne peut pas déterminer exactement le degré d'humidité du linge à cause des fermetures Eclair métalliques.  | <ul style="list-style-type: none"> <li>– A l'avenir, ouvrez les fermetures Eclair.</li> <li>– Si le problème survient de nouveau, séchez à l'avenir les pièces de linge ou vêtements comportant de longues fermetures Eclair uniquement avec le programme <i>Air chaud</i>.</li> </ul>  |

\* Avant de démarrer le programme, déclenchez le sèche-linge puis réenclenchez-le.

## Que faire lorsque . . . ?

| Problème   | Cause  | Remède  |
|--|--|---|
| <b>L'appareil émet des bruits de ronflement.</b> | Ceux-ci proviennent du compresseur.  | Aucun. Ce sont des bruits de fonctionnement normaux.  |
| <b>Impossible de démarrer un programme.</b>      | La cause n'est pas facilement identifiable.  | <ul style="list-style-type: none"> <li>– Le sèche-linge est-il enclenché ?</li> <li>– La fiche est-elle branchée ?</li> <li>– La porte est-elle fermée ?</li> <li>– Le(s) fusible(s) est/sont-il(s) en bon état ?</li> <li>– Si vous ne pouvez pas remédier au problème, il se peut qu'une panne soit survenue. Informez le service après-vente Miele.</li> </ul> |
| <b>Panne de courant.</b>                         | Une fois le courant rétabli, le programme en cours auparavant redémarre automatiquement là où il s'est arrêté. |   |
| <b>L'éclairage du tambour ne s'allume pas.</b>   | L'éclairage du tambour s'éteint automatiquement (économie d'énergie).  | <ul style="list-style-type: none"> <li>– Déclenchez le sèche-linge, puis réenclenchez-le.</li> <li>– Vous pouvez remplacer vous-même une ampoule défectueuse : voir à la fin de ce chapitre.</li> </ul>   |

## Que faire lorsque . . . ?

### Nettoyage des ailettes de refroidissement (grille en bas à droite)

⚠ En règle générale, les ailettes ne devraient jamais être nettoyées. Nettoyez-les uniquement si le temps de séchage devient excessivement long en raison de la présence de poussière ou de peluches dans le local d'installation !

Ouvrez la grille placée en bas à droite à l'aide de la spatule jaune fournie.

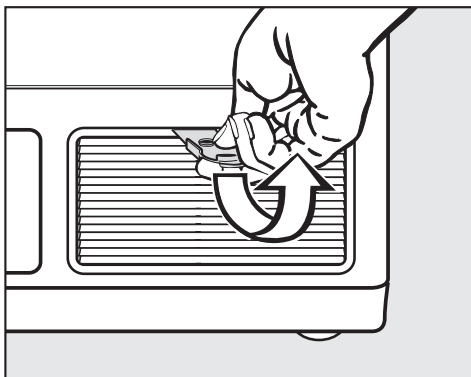

- Placez la spatule sur la partie supérieure, au centre de la fente, et tirez doucement (comme indiqué par la flèche) jusqu'à ce que le haut de la grille s'ouvre.
- Retirez la grille par le haut, en biais.
- Contrôlez si les ailettes de refroidissement sont obstruées.

⚠ Risque de blessure ! Ne touchez pas aux ailettes de refroidissement avec les mains. Vous pourriez vous couper.

⚠ Attention à ne pas endommager les ailettes ! Utilisez le suceur avec précaution ; il suffit d'effleurer les ailettes, sans forcer.

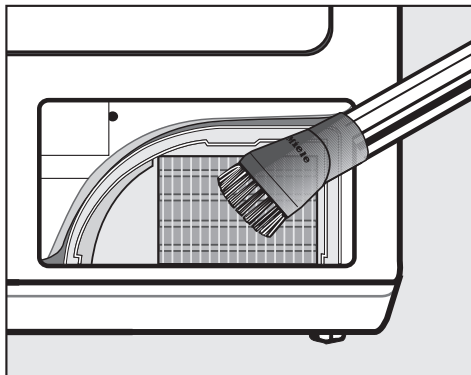

- Aspirez les salissures **avec précaution** (avec la brosse à meubles ou le suceur plat).

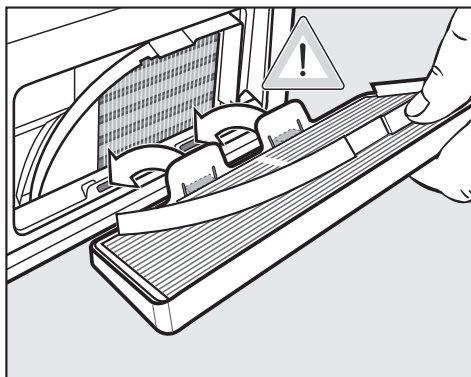

- Insérez la grille à l'emplacement prévu en bas de l'appareil.
- Appuyez fortement sur la partie supérieure de la grille.

### Remplacement de l'ampoule

Déconnectez le sèche-linge du réseau électrique.

- Ouvrez la porte.

Le cache relevable de l'éclairage se trouve en haut de l'ouverture de chargement.

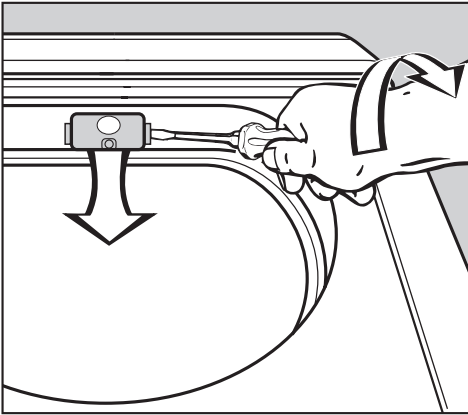

- Insérez un outil\* quelconque, disponible dans le commerce, sous la partie saillante située sur le côté du cache de l'ampoule en exerçant une légère pression.

\* p. ex. un large tournevis plat

- En appuyant légèrement, vous pouvez alors ouvrir le cache en effectuant une rotation du poignet.

Le cache s'ouvre vers le bas.

Procurez-vous une ampoule résistante à la chaleur uniquement auprès de votre agent Miele ou du service après-vente Miele.

L'ampoule doit être du même type et sa puissance maximale ne doit pas dépasser celle qui est indiquée sur la plaque signalétique et sur le cache de l'éclairage.

- Remplacez l'ampoule.
- Relevez le cache et pressez-le fortement sur la gauche et sur la droite jusqu'à encliquetage audible.

⚠ Veillez à la bonne assise du cache. L'humidité qui risquerait sinon de pénétrer dans son logement pourrait provoquer un court-circuit.

## Service après-vente

---

### Réparations

En cas de dérangements auxquels vous ne pouvez pas remédier vous-même, veuillez contacter

– le centre de service Miele à :

**Spreitenbach Tél. : 0 800 800 222**  
**Fax : 056 / 417 29 04**

Veuillez indiquer le modèle et le numéro de référence de votre sèche-linge au service après-vente. Ces deux indications figurent sur la plaque signalétique située à droite en dessous de l'ouverture de chargement :

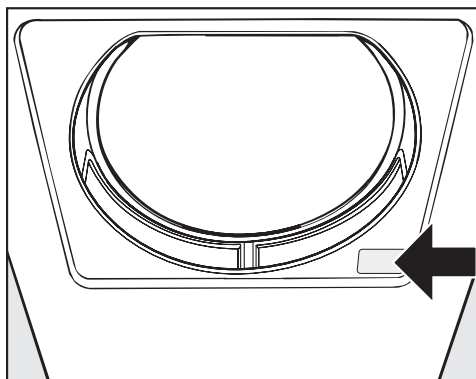

### Actualisation des programmes (update)

L'interface optique **PC** sert au service après-vente de point de transmission pour l'actualisation des programmes (PC = Programme Correction).

Ceci permettra d'adapter la programmation de votre appareil aux progrès réalisés en matière de textiles et de procédés de séchage.

Miele vous fera part de la possibilité d'actualisation des programmes dans les délais utiles.

### Conditions et période de garantie

Pour de plus amples informations concernant les conditions de la garantie, consultez le livret de garantie.

### Accessoires disponibles en option

Vous pouvez vous procurer les accessoires en option adaptés à ce sèche-linge auprès de votre agent Miele ou du service après-vente Miele.

## Vue de face

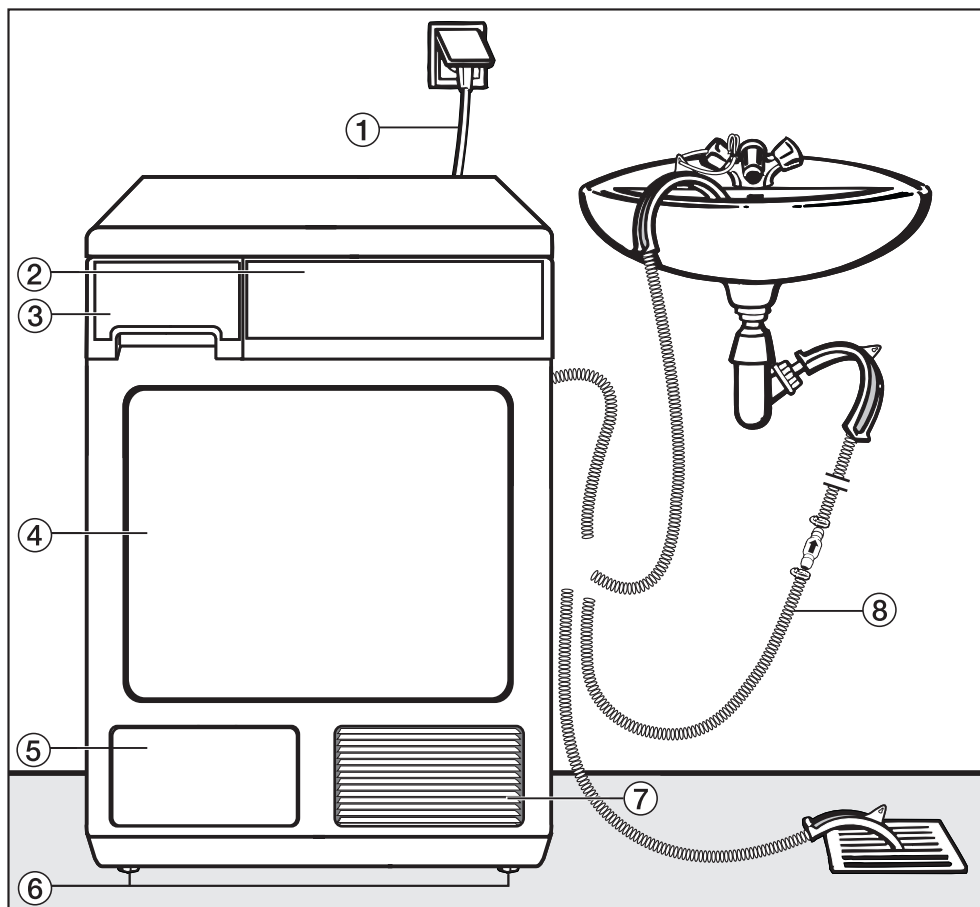

- ① Câble d'alimentation secteur
- ② Bandeau de commande
- ③ Réservoir à eau condensée (le vider après chaque séchage)
- ④ Porte
- ⑤ Trappe du filtre fin (ne pas l'ouvrir lors du séchage)
- ⑥ Quatre pieds à vis réglables en hauteur
- ⑦ Orifice d'aspiration de l'air froid (ne pas le bloquer en plaçant devant un panier à linge ou un objet quelconque)
- ⑧ Tuyau de vidange pour l'eau condensée (voir "Evacuation externe de l'eau de condensation")

# Installation et raccordement

## Vue de l'arrière

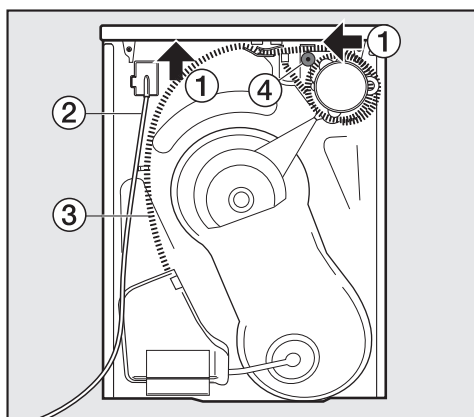

- ① Poignées de transport situées sous le couvercle en saillie (flèches)
- ② Câble d'alimentation secteur
- ③ Tuyau de vidange pour l'eau de condensation
- ④ Accessoire de raccordement à un siphon de lavabo

## Transport du sèche-linge

La partie arrière du couvercle en saillie est équipée de "poignées" de transport. Pour transporter votre sèche-linge du socle d'emballage à son emplacement, utilisez **les pieds avant et la partie arrière du couvercle en saillie**.

 Transportez le sèche-linge comme indiqué sur les illustrations suivantes.

 En cas de transport de l'appareil couché : ne faites basculer le sèche-linge que du côté gauche !

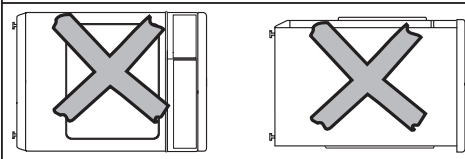
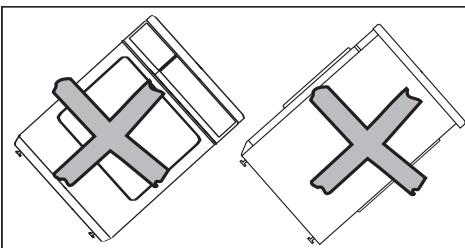
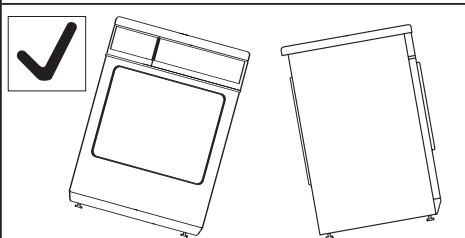
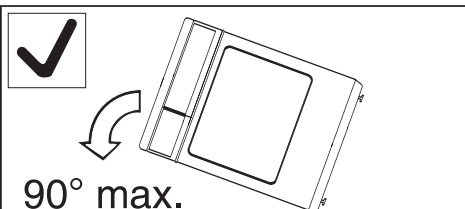

 Si le sèche-linge a été transporté sans respecter les instructions figurant au chapitre "Installation et raccordement", il convient d'observer un temps d'arrêt d'environ 1 heure avant de le brancher au secteur. Sinon, la pompe à chaleur risque d'être endommagée.

## Lieu d'installation

 Aucune porte fermant à clé, porte coulissante ou s'ouvrant dans le sens inverse de la porte du sèche-linge ne doit se trouver dans l'axe d'ouverture de celle-ci.

 L'orifice d'aspiration de l'air froid situé sur la face avant du sèche-linge ne doit être en aucun cas obstrué ou couvert, p. ex. par un panier à linge.  
Ceci provoquerait un dérangement.

## Installation sous un plan de travail ou encastrement dans une armoire

 Attention - forte concentration de chaleur : l'air chaud qui s'échappe de la face arrière du sèche-linge doit pouvoir être évacué.  
Sinon, ceci provoquera un dérangement.

Pour éviter une forte concentration de chaleur, vous pouvez :

- dévisser les pieds du sèche-linge de sorte à obtenir une fente d'au moins 20 mm entre le plancher et la partie inférieure de l'appareil ;
- en présence d'un bandeau de socle continu, interrompre celui-ci à l'emplacement du sèche-linge ;
- pratiquer des ouvertures dans l'armoire.

L'installation de l'appareil sous un plan de travail peut entraîner la prolongation de la durée de séchage.

 Le sèche-linge ne doit pas être installé juste à côté d'un réfrigérateur-congélateur. L'air chaud qui s'échappe de la face arrière du sèche-linge entraînerait une augmentation de la température de l'échangeur thermique du réfrigérateur-congélateur et sa machine frigorifique fonctionnerait alors sans interruption.

S'il n'est pas possible d'installer l'appareil à un autre endroit, tout orifice d'aération entre le sèche-linge et le réfrigérateur-congélateur doit être obturé.

 Un **jeu d'encastrement sous plan de travail** (accessoire Miele disponible en option) est indispensable. Le montage de celui-ci doit être effectué par un spécialiste agréé par Miele. La tôle de protection fournie avec le jeu d'encastrement remplace alors le couvercle de l'appareil. Le montage de cette tôle est nécessaire pour des raisons de sécurité électrique.

- Des instructions de montage accompagnent le jeu d'encastrement sous plan de travail.
- L'installation de l'appareil sous un plan de travail peut entraîner la prolongation de la durée de séchage.
- Le raccordement électrique doit être installé à proximité du sèche-linge et être facilement accessible.

# Installation et raccordement

Pour une hauteur de niche de :

- 830 - 840 mm, des pieds à vis plus longs\* sont nécessaires.
- 870 - 885 / 915 - 930 mm, un / deux cadres de compensation de hauteur\* sont nécessaires.

\* Accessoire Miele disponible en option

## Alignement du sèche-linge

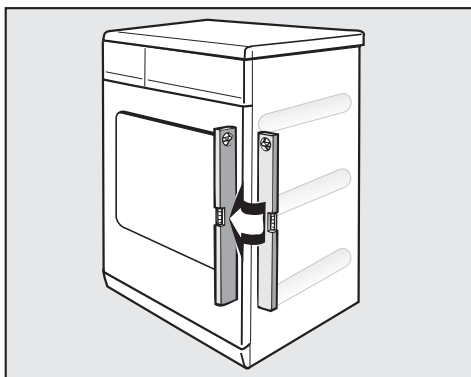

Le sèche-linge doit être bien d'aplomb pour pouvoir fonctionner correctement.

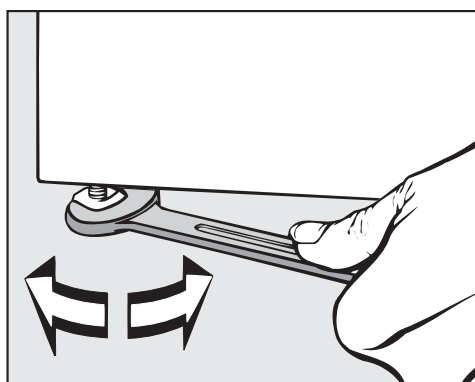

- Compensez les inégalités du sol en modifiant le réglage des pieds à vis.

 L'espace d'aération situé entre le bas du sèche-linge et le sol ne doit pas être réduit ni obstrué par les barrettes du socle, une moquette trop haute, etc. Sinon, l'arrivée d'air ne sera pas suffisamment assurée.

## Avant de déplacer votre sèche-linge

Il reste une faible quantité d'eau de condensation dans la pompe après chaque séchage. L'eau de condensation risque de s'écouler lorsque vous faites basculer le sèche-linge. C'est pourquoi nous vous recommandons, avant le transport, d'enclencher le programme Air froid pendant environ une minute. Le reste d'eau condensée sera ainsi évacué dans le réservoir à eau de condensation ou par le tuyau de vidange.

## Colonne lave-linge/sèche-linge

Il est possible de réaliser une colonne lave-linge/sèche-linge en superposant le sèche-linge sur un lave-linge Miele. Ceci nécessite un jeu d'éléments intermédiaires\* (WTV).

\* Accessoire Miele disponible en option

 Le montage du jeu d'éléments intermédiaires doit être effectué par un spécialiste agréé par Miele.

## Evacuation externe de l'eau de condensation

### Généralités

L'eau de condensation produite lors du séchage est pompée dans le réservoir à eau de condensation par le tuyau de vidange se trouvant sur la face arrière du sèche-linge.

Vous avez également la possibilité d'évacuer l'eau de condensation vers l'extérieur avec le tuyau de vidange. Vous n'aurez alors plus à vider le réservoir d'eau de condensation.

Longueur du flexible . . . . . 1,50 m

Hauteur de refoulement max. . . . 1,50 m

Longueur de refoulement max. . . 4,00 m

 En cas de conditions de montage particulières, ce sèche-linge doit être équipé d'un clapet antiretour (accessoire) (voir chapitre "Conditions de raccordement particulières").

Accessoires :

- un tuyau de rallonge
- un clapet antiretour
- hauteur de refoulement max. avec clapet antiretour : 1,00 m

### Pose du tuyau de vidange

 Ne pas tirer sur le tuyau de vidange, ne pas l'allonger ni le plier. Sinon il risquerait d'être endommagé !

- Le tuyau de vidange contient un peu d'eau résiduelle. Ayez donc un récipient à portée de la main.

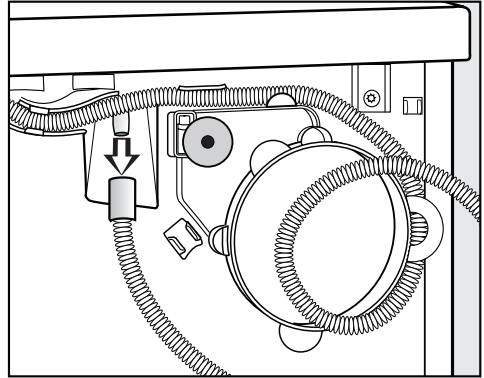

- Retirez le tuyau de vidange du manchon.
- Laissez l'eau résiduelle s'écouler dans le récipient.
- Déroulez le tuyau rangé sur l'enrouleur, puis extrayez-le doucement des supports.

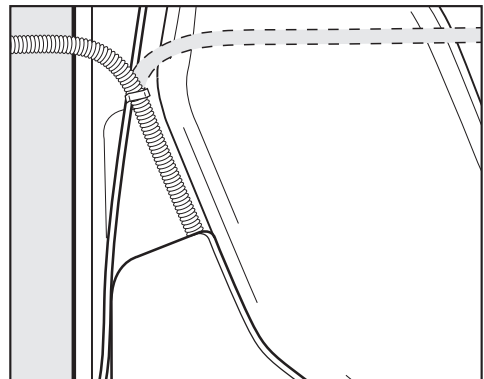

- Selon les besoins, dirigez le tuyau vers la droite ou vers la gauche.

# Installation et raccordement

Laissez le tuyau en place dans le support de fixation intermédiaire (voir le schéma précédent) pour ne pas le plier par inadvertance.

## Accrocher le tuyau de vidange (au lavabo / siphon de sol)

- Voir le dessin représentant la vue de face.

⚠ Si vous accrochez le tuyau de vidange à un lavabo par exemple, bloquez-le pour qu'il ne puisse pas glisser (en l'attachant, p. ex.). L'eau qui s'écoulerait risquerait sinon de provoquer des dégâts.

- Utilisez le support en forme d'arc pour empêcher que le tuyau de vidange ne se plie.

## Conditions de raccordement particulières nécessitant l'utilisation d'un clapet antiretour

⚠ En cas de conditions de raccordement particulières, **le clapet antiretour** doit être utilisé. Sinon l'eau refluant du sèche-linge pourrait s'écouler et provoquer des dégâts.

On entend par conditions de raccordement particulières :

- le raccordement sur le siphon du lavabo (voir ci-contre),
- diverses possibilités de raccordement pour le raccordement **supplémentaire** d'un lave-linge ou d'un lave-vaisselle, p. ex.

## Exemple : raccordement à un siphon de lavabo

Vous pouvez raccorder directement le tuyau de vidange muni du clapet antiretour à un siphon de lavabo spécial.

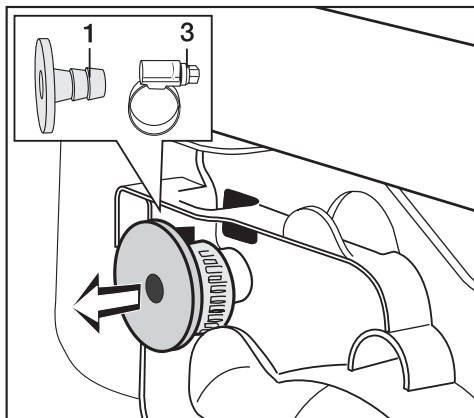

- Sortez les accessoires situés dans la partie inférieure de la face arrière du sèche-linge : l'adaptateur **1** et le collier de serrage placé derrière l'adaptateur **3**.

## Installation et raccordement

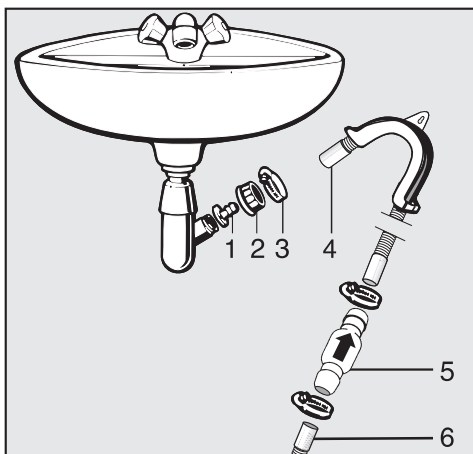

- 1 Adaptateur
- 2 Ecou-raccord du lavabo
- 3 Collier de serrage
- 4 Tuyau de rallonge
- 5 Clapet antiretour
- 6 Tuyau de vidange du sèche-linge

- Installez l'adaptateur **1** avec l'écrou-raccord du lavabo **2** sur le siphon du lavabo.

En général, l'écrou-raccord du lavabo est muni d'une rondelle que vous devez d'abord enlever.

- Enfillez l'extrémité du tuyau de rallonge **4** sur l'adaptateur **1**.
- A l'aide d'un tournevis, vissez le collier de serrage **3** à demeure, directement derrière l'écrou-raccord du lavabo.

 Montez le clapet antiretour **5** de sorte que la flèche indique le sens de circulation (en direction du lavabo). Sinon le sèche-linge ne pourrait pas être vidangé.

- Enfoncez le clapet antiretour **5** dans le tuyau de vidange **6** du sèche-linge (attention au sens de montage, voir la flèche du clapet antiretour !).
- Fixez le clapet antiretour à l'aide des colliers de serrage.

# Installation et raccordement

---

## Branchement électrique

 Danger d'incendie !

**Ce sèche-linge ne doit pas être raccordé à une alimentation électrique qu'il est possible de couper.**

Si le processus de séchage était interrompu en raison d'une coupure de courant, le linge chaud risquerait de s'enflammer, la phase de refroidissement automatique n'ayant pu avoir lieu.

Ce sèche-linge est équipé d'un câble d'alimentation et d'une fiche de type 12 pour un branchement sur courant alternatif ~ 230 V 50 Hz.

Le raccordement ne doit se faire que sur une prise munie d'une terre de protection installée dans les règles de l'art.

Il est interdit de brancher le sèche-linge au moyen d'une rallonge, d'une prise multiple, etc. afin de prévenir tout risque de danger potentiel (risque d'incendie).

Pour renforcer la sécurité, il est recommandé de connecter en amont de l'appareil un disjoncteur différentiel avec courant de déclenchement à 30 mA.

La plaque signalétique renseigne sur la puissance nominale et les fusibles nécessaires. Comparez les indications figurant sur la plaque signalétique avec les données de votre réseau électrique.

# Consommations

|   | Charge <sup>1</sup> | Vitesse de l'essorage final dans le lave-linge | Humidité résiduelle | Energie | Durée |
|---|---------------------|--|---------------------|---------|-------|
|   | kg                  | tr/min   | %                   | kWh     | min   |
| <b>Coton Séchage normal<sup>2</sup></b>               | 8,0                 | 1000   | 60                  | 2,10    | 137   |
| <b>Coton Séchage normal</b>                           | 8,0                 | 1200   | 53                  | 1,90    | 124   |
|   | 8,0                 | 1400   | 50                  | 1,80    | 118   |
|   | 8,0                 | 1600   | 44                  | 1,60    | 105   |
|   | 8,0                 | 1800   | 43                  | 1,55    | 103   |
| <b>Coton Séchage normal + Rythme délicat</b>          | 8,0                 | 1000   | 60                  | 2,15    | 140   |
| <b>Coton Fer à repasser <math>\Delta\Delta</math></b> | 8,0                 | 1200   | 53                  | 1,35    | 87    |
|   | 8,0                 | 1400   | 50                  | 1,25    | 81    |
|   | 8,0                 | 1600   | 44                  | 1,10    | 69    |
|   | 8,0                 | 1800   | 43                  | 1,05    | 67    |
| <b>Synthétique Séchage normal</b>                     | 3,5                 | 1200   | 40                  | 0,60    | 47    |
| <b>Synthétique Séchage normal + Rythme délicat</b>    | 3,5                 | 1200   | 40                  | 0,65    | 49    |
| <b>Synthétique Fer à repasser</b>                     | 3,5                 | 1200   | 40                  | 0,50    | 41    |
| <b>Automatic plus Séchage normal</b>                  | 5,0                 | 800  | 50                  | 1,50    | 99    |
| <b>Chemises Séchage normal + Rythme délicat</b>       | 2,0                 | 600  | 60                  | 0,70    | 53    |
|   | 2,0                 | 600  | 60                  | 0,75    | 59    |
| <b>Défroissage doux</b>                               | 1,0                 | 1000   | 60                  | 0,35    | 30    |
| <b>Imperméabilisation Séchage normal</b>              | 2,0                 | 800  | 50                  | 1,25    | 85    |
| <b>Jeans Séchage normal + Rythme délicat</b>          | 3,0                 | 900  | 60                  | 1,40    | 94    |
|   | 3,0                 | 900  | 60                  | 1,45    | 99    |
| <b>Express Séchage normal</b>                         | 3,5                 | 1000   | 60                  | 1,10    | 75    |
| <b>Laine</b>  | 2,0                 | 1000   | 50                  | 0,20    | 20    |
| <b>Coton hygiène Séchage normal</b>                   | 3,5                 | 1000   | 60                  | 1,90    | 126   |

<sup>1</sup> Poids du linge sec

<sup>2</sup> Programme d'essais selon l'ordonnance 392/2012/EU sur l'étiquette-énergie réalisé conformément à la norme EN 61121

Toutes les valeurs non identifiées sont déterminées en référence à la norme EN 61121

## Remarque concernant les essais comparatifs :

- avec le programme *Coton*, évacuation externe de l'eau de condensation par le biais du tuyau de vidange ;
- pour les essais selon la norme EN 61121, il convient, avant de commencer les essais d'évaluation, d'effectuer un cycle de séchage avec 3 kg de linge en coton présentant 70 % d'humidité résiduelle initiale, conformément à la norme mentionnée ci-dessus. Pour ce faire, sélectionner le programme *Coton Séchage normal*, sans option.

**Les consommations effectives peuvent varier en fonction de la charge, des différents types de textiles, de l'humidité résiduelle après essorage, des variations de tension du réseau électrique et des options sélectionnées.**

## Caractéristiques techniques

|  |                               |
|--|-------------------------------|
| Hauteur                                | 850 mm                        |
| Largeur                                | 595 mm                        |
| Profondeur                             | 596 mm                        |
| Profondeur porte ouverte               | 1071 mm                       |
| Hauteur pour installation sous plan    | 820 mm                        |
| Largeur pour installation sous plan    | 600 mm                        |
| Profondeur pour installation sous plan | 600 mm                        |
| Couissant sous plan de travail         | oui                           |
| Possibilité d'installation en colonne  | oui                           |
| Poids                                  | 61 kg                         |
| Volume du tambour                      | 111 l                         |
| Charge                                 | 1-8 kg (poids du linge sec)   |
| Volume du réservoir à eau condensée    | env. 4,2 l                    |
| Longueur du flexible                   | 1,5 m                         |
| Hauteur maximale de refoulement        | 1,5 m                         |
| Longueur maximale de refoulement       | 4 m                           |
| Longueur du câble de raccordement      | 2 m                           |
| Tension de raccordement                | Voir plaque signalétique      |
| Puissance de raccordement              |                               |
| Fusible                                |                               |
| Puissance de l'ampoule                 |                               |
| Marques d'homologation                 |                               |
| Consommation d'énergie                 | Voir chapitre "Consommations" |

## Fonction de verrouillage électronique et Fonctions de programmation pour la modification des valeurs standard

**Ce sèche-linge est réglé en usine de manière à répondre à tous les besoins.**

**Ce sèche-linge vous offre en outre la possibilité de modifier les valeurs standard.**

**Cela vous permet d'adapter l'électronique du sèche-linge à vos exigences personnelles.**

Vous pouvez utiliser la fonction de verrouillage électronique et les fonctions de programmation – mais ce n'est pas une obligation.

# Fonction de verrouillage électronique de l'appareil

La fonction verrouillage protège votre sèche-linge contre toute utilisation par des tiers non autorisés.

Vous pouvez activer cette fonction si vous le désirez.

Elle verrouille le circuit électronique du sèche-linge. Vous pouvez enclencher le sèche-linge, mais ne pouvez pas démarrer de programme.

- Dans ce cas, le voyant de contrôle *Rythme délicat* clignote et le symbole de la clé  apparaît à l'affichage.

La porte n'est pas verrouillée et peut être ouverte à tout moment.

## Verrouillage

Conditions préalables :

- le sèche-linge est déclenché,
- la porte est fermée.

- ➊ Pressez la touche *Rythme délicat* et maintenez-la enfoncée jusqu'à l'étape ➋.
- ➋ Pressez la touche .

Le voyant de contrôle *Automatic plus* s'allume.

- ➌ Tournez lentement le sélecteur de programme, pas à pas, sur trois positions en sens horaire. Les trois voyants de programme doivent s'allumer l'un après l'autre.

- ➍ Tournez lentement le sélecteur de programme, pas à pas, sur six positions dans le sens anti-horaire. Les six voyants de programme doivent s'allumer l'un après l'autre.

Le voyant de contrôle de la touche *Rythme délicat* clignote et le symbole de la clé  apparaît à l'affichage.

- ➎ Relâchez la touche *Rythme délicat*.

La fonction de verrouillage est activée.

- Vous pouvez éteindre le sèche-linge.

## Déverrouillage

Conditions préalables :

- le sèche-linge est déclenché,
- la porte est fermée.

- Procédez comme pour le "Verrouillage". Répétez les étapes ➊ à ➍.

A l'étape ➍, le voyant de contrôle de la touche *Rythme délicat* ne clignote plus et le symbole de la clé  s'éteint.

La fonction de verrouillage est désactivée.

## Modification de l'humidité résiduelle du programme *Coton*

L'électronique de ce sèche-linge est conçue pour assurer le séchage le plus efficace et le plus économe en énergie possible.

Mais vous pouvez, pour ce programme, régler les paliers de séchage sur un séchage plus ou moins intensif.

**La programmation et la mise en mémoire s'effectuent par étapes (1, 2, 3 ...) à l'aide de touches.**

### Conditions préalables :

- le sèche-linge est déclenché,
  - la porte est fermée.
- 1 Pressez la touche *Start/Stop* et maintenez-la enfoncée pendant les étapes 2-3.

2 Enclenchez le sèche-linge.

Attendez que la touche *Start/Stop* reste allumée en permanence. . .

3 . . . puis relâchez la touche *Start/Stop*.

- Le voyant *Rythme délicat* clignote rapidement 1 x.

L'option sélectionnée est indiquée à l'écran par un **chiffre** qui s'affiche en alternance avec *P*.

0 **Augmentation de l'humidité résiduelle.**

1 **Réglage usine.**

(Le voyant *Automatic plus* clignote en plus 1 x.)

2 **Réduction de l'humidité résiduelle.**

(Le voyant *Automatic plus* clignote en plus 2 x.)

4 Vous pouvez passer d'un chiffre à l'autre en pressant la touche *Start/Stop*.

5 Déclenchez le sèche-linge.

La programmation est maintenant mémorisée. Vous pouvez la modifier à tout moment.

### Contrôle

■ Exécutez les étapes 1 à 3.

■ Déclenchez le sèche-linge après l'étape 3.

# Fonctions de programmation

## Modification de l'humidité résiduelle du programme *Synthétique*

L'électronique de ce sèche-linge est conçue pour assurer le séchage le plus efficace et le plus économe en énergie possible.

Mais vous pouvez, pour ce programme, régler les paliers de séchage sur un séchage plus ou moins intensif.

**La programmation et la mise en mémoire s'effectuent par étapes (1, 2, 3 ...) à l'aide de touches.**

### Conditions préalables :

- le sèche-linge est déclenché,
- la porte est fermée.

❶ Pressez la touche *Start/Stop* et maintenez-la enfoncée pendant les étapes ❷-❸.

❷ Enclenchez le sèche-linge.

Attendez que la touche *Start/Stop* reste allumée en permanence. . .

❸ . . . puis relâchez la touche *Start/Stop*.

❹ Pressez 1 x sur la touche *Rythme délicat*.

- Le voyant *Rythme délicat* clignote rapidement 2 x.

L'option sélectionnée est indiquée à l'écran par un **chiffre** qui s'affiche en alternance avec *P*.

❶ **Augmentation de l'humidité résiduelle.**

❶ **Réglage usine.**

(Le voyant *Automatic plus* clignote en plus 1 x.)

❷ **Réduction de l'humidité résiduelle.**

(Le voyant *Automatic plus* clignote en plus 2 x.)

❺ Vous pouvez passer d'un chiffre à l'autre en pressant la touche *Start/Stop*.

❻ Déclenchez le sèche-linge.

La programmation est maintenant mémorisée. Vous pouvez la modifier à tout moment.

### Contrôle

■ Exécutez les étapes ❶ à ❹.

■ Déclenchez le sèche-linge après l'étape ❹.

## Réglage de la phase Infofroissable

Pour éviter les faux plis lorsque le linge n'est pas immédiatement déchargé à la fin du programme.

La phase Infofroissable

- est activée par défaut en usine. Vous pouvez réduire sa durée de fonctionnement ou la désactiver ;
- concerne tous les programmes, à l'exception de *Laine* ;
- devrait toujours rester enclenchée.

**La programmation et la mise en mémoire s'effectuent par étapes (1, 2, 3 ...) à l'aide de touches.**

### Conditions préalables :

- le sèche-linge est déclenché,
- la porte est fermée.

- 1 Pressez la touche *Start/Stop* et maintenez-la enfoncée pendant les étapes 2-3.
- 2 Enclenchez le sèche-linge.

Attendez que la touche *Start/Stop* reste allumée en permanence. . .

- 3 . . . puis relâchez la touche *Start/Stop*.

- 4 Pressez 2 x sur la touche *Rythme délicat*.

- Le voyant *Rythme délicat* clignote rapidement 3 x.

L'option sélectionnée est indiquée à l'écran par un **chiffre** qui s'affiche en alternance avec *P*.

### ☐ Phase Infofroissable désactivée.

#### 1 **Durée de fonctionnement 1 h.**

(Le voyant *Automatic plus* clignote en plus 1 x.)

#### 2 **Réglage usine. Durée de fonctionnement 2 h.**

(Le voyant *Automatic plus* clignote en plus 2 x.)

- 5 Vous pouvez passer d'un chiffre à l'autre en pressant la touche *Start/Stop*.

- 6 Déclenchez le sèche-linge.

La programmation est maintenant mémorisée. Vous pouvez la modifier à tout moment.

### Contrôle

- Exécutez les étapes 1 à 4.
- Déclenchez le sèche-linge après l'étape 4.

# Fonctions de programmation

## Réglage du volume du signal sonore

Le signal dispose de deux niveaux sonores.

La programmation et la mise en mémoire s'effectuent par étapes (1, 2, 3 ...) à l'aide de touches.

### Conditions préalables :

- le sèche-linge est déclenché,
- la porte est fermée.

1 Pressez la touche *Start/Stop* et maintenez-la enfoncée pendant les étapes 2-3.

2 Enclenchez le sèche-linge.

Attendez que la touche *Start/Stop* reste allumée en permanence. . .

3 . . . puis relâchez la touche *Start/Stop*.

4 Pressez 3 x sur la touche *Rythme délicat*.

- Le voyant *Rythme délicat* clignote rapidement 4 x.

L'option sélectionnée est indiquée à l'écran par un **chiffre** qui s'affiche en alternance avec *P*.

0 Réglage usine. Signal sonore normal.

1 Signal sonore fort.

(De plus, le voyant *Automatic plus* clignote.)

5 Vous pouvez passer d'un chiffre à l'autre en pressant la touche *Start/Stop*.

6 Déclenchez le sèche-linge.

La programmation est maintenant mémorisée. Vous pouvez la modifier à tout moment.

### Contrôle

■ Exécutez les étapes 1 à 4.

■ Déclenchez le sèche-linge après l'étape 4.

## Modification de l'humidité résiduelle du programme *Automatic plus*

L'électronique de ce sèche-linge est conçue pour assurer le séchage le plus efficace et le plus économe en énergie possible.

Mais vous pouvez, pour ce programme, régler les paliers de séchage sur un séchage plus ou moins intensif.

**La programmation et la mise en mémoire s'effectuent par étapes (1, 2, 3 ...) à l'aide de touches.**

### Conditions préalables :

- le sèche-linge est déclenché,
- la porte est fermée.

1 Pressez la touche *Start/Stop* et maintenez-la enfoncée pendant les étapes 2-3.

2 Enclenchez le sèche-linge.

Attendez que la touche *Start/Stop* reste allumée en permanence. . .

3 . . . puis relâchez la touche *Start/Stop*.

4 Pressez 4 x sur la touche *Rythme délicat*.

- Le voyant *Rythme délicat* clignote rapidement 6 x.

L'option sélectionnée est indiquée à l'écran par un **chiffre** qui s'affiche en alternance avec *P*.

0 **Augmentation de l'humidité résiduelle.**

1 **Réglage usine.**

(Le voyant *Automatic plus* clignote en plus 1 x.)

2 **Réduction de l'humidité résiduelle.**

(Le voyant *Automatic plus* clignote en plus 2 x.)

5 Vous pouvez passer d'un chiffre à l'autre en pressant la touche *Start/Stop*.

6 Déclenchez le sèche-linge.

La programmation est maintenant mémorisée. Vous pouvez la modifier à tout moment.

### Contrôle

■ Exécutez les étapes 1 à 4.

■ Déclenchez le sèche-linge après l'étape 4.

# Fonctions de programmation

---

## Réglage de la mise en veille

Au bout de 10 minutes, l'affichage et les voyants de contrôle s'éteignent, et le voyant de la touche *Start/Stop* clignote lentement : réduction de la consommation d'énergie.

### Désactiver la mise en veille

- Tournez le sélecteur de programme ou pressez une touche. Ces opérations n'ont aucune incidence sur le programme en cours.

### **Activé**

La fonction de veille est activée, l'affichage et les voyants de contrôle s'éteignent au bout de 10 minutes :

- si vous ne sélectionnez aucun programme après avoir enclenché l'appareil ;
- après le démarrage du programme.

Mais : à expiration de la durée programmée pour le départ différé, à la fin du programme ou de la phase Infroissable, l'affichage et les voyants de contrôle s'allument et restent allumés pendant 10 minutes.

Le signal sonore (si sélectionné) retentit pendant 10 minutes à la fin du programme.

## Réglage usine. désactivé pdt fonct.

Comme décrit sous "Activé".  
Mais : l'affichage et les voyants de contrôle ne s'éteignent pas pendant le déroulement du programme.

### **Désactivé**

L'affichage et les voyants de contrôle ne s'éteignent pas lorsque le sèche-linge est enclenché.

## **La programmation et la mise en mémoire s'effectuent par étapes (1, 2, 3 ...) à l'aide de touches.**

- Voir page suivante.

## Conditions préalables :

- le sèche-linge est déclenché,
- la porte est fermée.

❶ Pressez la touche *Start/Stop* et maintenez-la enfoncée pendant les étapes ❷-❸.

❷ Enclenchez le sèche-linge.

Attendez que la touche *Start/Stop* reste allumée en permanence. . .

❸ . . . puis relâchez la touche *Start/Stop*.

❹ Pressez 5 x sur la touche *Rythme délicat*.

- Le voyant *Rythme délicat* clignote rapidement 8 x.

L'option sélectionnée est indiquée à l'écran par un **chiffre** qui s'affiche en alternance avec *P*.

🔧 **Activé.**

1 **Réglage usine. Désactivé pdt fonct.**

(Le voyant *Automatic plus* clignote en plus 1 x.)

2 **Désactivé.**

(Le voyant *Automatic plus* clignote en plus 2 x).

❺ Vous pouvez passer d'un chiffre à l'autre en pressant la touche *Start/Stop*.

❻ Déclenchez le sèche-linge.

La programmation est maintenant mémorisée. Vous pouvez la modifier à tout moment.

## Contrôle

■ Exécutez les étapes ❶ à ❹.

■ Déclenchez le sèche-linge après l'étape ❹.

# Fonctions de programmation

## Réglage de la fonction Mémoire

L'électronique mémorise un programme sélectionné avec des options. La durée du programme *Air froid* ou *Air chaud* est également mémorisée.

Ces réglages seront repris lors du prochain séchage. Vous pouvez les enregistrer ou les modifier en pressant sur les touches.

**La programmation et la mise en mémoire s'effectuent par étapes (1, 2, 3 ...) à l'aide de touches.**

### Conditions préalables :

- le sèche-linge est déclenché,
- la porte est fermée.

❶ Pressez la touche *Start/Stop* et maintenez-la enfoncée pendant les étapes ❷-❸.

❷ Enclenchez le sèche-linge.

Attendez que la touche *Start/Stop* reste allumée en permanence. . .

❸ . . . puis relâchez la touche *Start/Stop*.

❹ Pressez 6 x sur la touche *Rythme délicat*.

- Le voyant *Rythme délicat* clignote rapidement 9 x.

L'option sélectionnée est indiquée à l'écran par un **chiffre** qui s'affiche en alternance avec *P*.

❺ **Réglage usine. Mémoire désactivée.**

❶ **Mémoire.**

(De plus, le voyant *Automatic plus* clignote.)

❷ Vous pouvez passer d'un chiffre à l'autre en pressant la touche *Start/Stop*.

❸ Déclenchez le sèche-linge.

La programmation est maintenant mémorisée. Vous pouvez la modifier à tout moment.

### Contrôle

■ Exécutez les étapes ❶ à ❹.

■ Déclenchez le sèche-linge après l'étape ❹.

## Réglage du bip de validation

Chaque commande est validée par un bip.

**La programmation et la mise en mémoire s'effectuent par étapes (1, 2, 3 ...) à l'aide de touches.**

### Conditions préalables :

- le sèche-linge est déclenché,
- la porte est fermée.
- ① Pressez la touche *Start/Stop* et maintenez-la enfoncée pendant les étapes ②-③.
- ② Enclenchez le sèche-linge.

Attendez que la touche *Start/Stop* reste allumée en permanence. . .

- ③ . . . puis relâchez la touche *Start/Stop*.
- ④ Pressez 7 x sur la touche *Rythme délicat*.
- Le voyant *Rythme délicat* clignote 1 x lentement et 1 x rapidement.

L'option sélectionnée est indiquée à l'écran par un **chiffre** qui s'affiche en alternance avec *P*.

▣ **Réglage usine. Bip de validation désactivé.**

/ **Bip de validation activé.**

(De plus, le voyant *Automatic plus* clignote.)

⑤ Vous pouvez passer d'un chiffre à l'autre en pressant la touche *Start/Stop*.

⑥ Déclenchez le sèche-linge.

La programmation est maintenant mémorisée. Vous pouvez la modifier à tout moment.

### Contrôle

■ Exécutez les étapes ① à ④.

■ Déclenchez le sèche-linge après l'étape ④.

# Fonctions de programmation

## Modification du réglage de la valeur de conductance

 Réglez cette fonction de programmation uniquement si l'humidité résiduelle est incorrectement calculée à cause d'une eau extrêmement douce.

### Condition requise

L'eau qui a servi à laver le linge est extrêmement douce et la conductance est inférieure à 150 µS.

Pour connaître la conductance de l'eau potable, vous pouvez vous adresser aux services des eaux.

Activez cette fonction de programmation uniquement si la condition susmentionnée est remplie. Sinon, le résultat de séchage ne sera pas satisfaisant.

**La programmation et la mise en mémoire s'effectuent par étapes (1, 2, 3 ...) à l'aide de touches.**

### Conditions préalables :

- le sèche-linge est déclenché,
- la porte est fermée.

**1** Pressez la touche *Start/Stop* et maintenez-la enfoncée pendant les étapes **2**-**3**.

**2** Enclenchez le sèche-linge.

Attendez que la touche *Start/Stop* reste allumée en permanence . . .

**3** . . . puis relâchez la touche *Start/Stop*.

**4** Pressez 8 x sur la touche *Rythme délicat*.

- Le voyant *Rythme délicat* clignote 1 x lentement et 2 x rapidement.

L'option sélectionnée est indiquée à l'écran par un **chiffre** qui s'affiche en alternance avec *P*.

### Réglage usine.

**1** **Réglage de conductance basse.**  
(De plus, le voyant *Automatic plus* clignote.)

**5** Vous pouvez passer d'un chiffre à l'autre en pressant la touche *Start/Stop*.

**6** Déclenchez le sèche-linge.

La programmation est maintenant mémorisée. Vous pouvez la modifier à tout moment.

### Contrôle

■ Exécutez les étapes **1** à **4**.

■ Déclenchez le sèche-linge après l'étape **4**.

## Ajout de paliers de séchage intermédiaires

Vous pouvez, pour de nombreux programmes, ajouter des paliers de séchage intermédiaires :

### Repasseuse +

(plus sec que Repasseuse).

### Séchage léger

(plus sec que Fer à repasser).

### Séchage normal +

(plus sec que Séchage normal).

Cette fonction de programmation n'est valable que pour les programmes dotés de paliers de séchage sélectionnables.

**La programmation et la mise en mémoire s'effectuent à l'aide de touches selon les étapes suivantes ❶ à ❸.**

### Conditions préalables :

- le sèche-linge est déclenché,
- la porte est fermée.

❶ Pressez la touche *Start/Stop* et maintenez-la enfoncée pendant les étapes ❷-❸.

❷ Enclenchez le sèche-linge.

Attendez que la touche *Start/Stop* reste allumée en permanence. . .

❸ . . . puis relâchez la touche *Start/Stop*.

❹ Pressez 9 x sur la touche *Rythme délicat*.

- Le voyant *Rythme délicat* clignote 1 x lentement et 3 x rapidement.

L'option sélectionnée est indiquée à l'écran par un **chiffre** qui s'affiche en alternance avec *P*.

### ❶ Réglage usine.

### ❷ Ajout de paliers de séchage intermédiaires.

(Le voyant *Automatic plus* clignote également.)

❸ Vous pouvez passer d'un chiffre à l'autre en pressant la touche *Start/Stop*.

❹ Déclenchez le sèche-linge.

La programmation est maintenant mémorisée. Vous pouvez la modifier à tout moment.

### Contrôle

■ Exécutez les étapes ❶ à ❹.

■ Déclenchez le sèche-linge après l'étape ❹.

### Pour sélectionner les paliers de séchage intermédiaires

■ Sélectionnez un programme.

■ Pressez plusieurs fois la touche des paliers de séchage, jusqu'à ce qu'un ou deux voyants de contrôle s'allument.

– Voyants de contrôle *Séchage intensif* et *Séchage normal* = Séchage normal +

– Voyants de contrôle *Séchage normal* et *Fer à repasser* = Séchage léger

– Voyants de contrôle *Fer à repasser* et *Repasseuse* = Repasseuse +

## Accessoires disponibles en option

---

Vous pouvez vous procurer les accessoires en option adaptés à ce sèche-linge auprès de votre agent Miele ou du service après-vente Miele.



Vous pouvez également commander ces produits et bien d'autres encore sur Internet :

### **Flacon de parfum**

Si vous souhaitez avoir un parfum particulier lors du séchage.

### **Support en option pour flacon de parfum**

Vous avez besoin du support pour pouvoir intégrer le flacon de parfum au filtre à peluches.

Un mode d'emploi est livré avec ce support.

### **Panier de séchage**

Vous permet de faire sécher ou aérer les produits qui ne supportent pas les sollicitations mécaniques.

Un mode d'emploi est livré avec ce panier de séchage.









### **Miele AG**

Limmatstrasse 4, 8957 Spreitenbach  
Téléphone 056 417 20 00, fax 0 800 555 355  
Internet : <http://www.miele.ch>

### **Miele SA**

Sous-Riette 23, 1023 Crissier  
Téléphone 021 637 02 70, fax 0 800 551 727  
Internet : <http://www.miele.ch>

### **Allemagne**

#### **Miele & Cie. KG**

Carl-Miele-Straße 29  
33332 Gütersloh  
Téléphone +49 5241 89-0, fax +49 5241 89-2090  
Internet : <http://www.miele.de>