

FR **Notice d'utilisation**
Sèche-linge
IT **Istruzioni per l'uso**
Asciugabiancheria

2 LAVATHERM TP7071TWF
26



 **AEG**
perfekt in form und funktion

TABLE DES MATIÈRES

1. CONSIGNES DE SÉCURITÉ.....	3
2. INSTRUCTIONS DE SÉCURITÉ.....	5
3. DESCRIPTION DE L'APPAREIL.....	7
4. ACCESSOIRES.....	8
5. PANNEAU DE COMMANDE.....	10
6. TABLEAU DES PROGRAMMES.....	10
7. OPTIONS.....	13
8. AVANT LA PREMIÈRE UTILISATION.....	14
9. UTILISATION QUOTIDIENNE.....	14
10. CONSEILS.....	17
11. ENTRETIEN ET NETTOYAGE.....	17
12. EN CAS D'ANOMALIE DE FONCTIONNEMENT.....	20
13. CARACTÉRISTIQUES TECHNIQUES.....	22
14. INSTALLATION.....	23
15. GARANTIE.....	24

POUR DES RÉSULTATS PARFAITS

Merci d'avoir choisi ce produit AEG. Nous l'avons conçu pour qu'il vous offre des performances irréprochables pour longtemps, en intégrant des technologies innovantes qui vous simplifient la vie grâce à des caractéristiques que vous ne trouverez pas forcément sur des appareils ordinaires. Veuillez prendre quelques instants pour lire cette notice afin d'utiliser au mieux votre appareil.

Visitez notre site Internet pour :



Obtenir des conseils d'utilisation, des brochures, de l'aide, des informations :
www.aeg.com



Enregistrer votre produit pour obtenir un meilleur service :
www.registreaeg.com



Acheter des accessoires, consommables et pièces de rechange d'origine pour votre appareil :
www.aeg.com/shop

SERVICE APRÈS-VENTE

N'utilisez que des pièces de rechange d'origine.

Avant de contacter le service, assurez-vous de disposer des informations suivantes : Modèle, PNC, numéro de série.

Vous trouverez ces informations sur la plaque signalétique.



Avertissement/Attention : consignes de sécurité.



Informations générales et conseils.



Informations en matière de protection de l'environnement.

Sous réserve de modifications.

1. ⚠️ CONSIGNES DE SÉCURITÉ

Avant d'installer et d'utiliser cet appareil, lisez soigneusement les instructions fournies. Le fabricant ne peut être tenu pour responsable des dommages et blessures liés à une mauvaise installation ou utilisation. Conservez toujours cette notice avec votre appareil pour vous y référer ultérieurement.



- Lire les instructions fournies.

1.1 Sécurité des enfants et des personnes vulnérables



AVERTISSEMENT!

Risque d'asphyxie, de blessure ou d'invalidité permanente.

- Cet appareil peut être utilisé par des enfants âgés d'au moins 8 ans et par des personnes ayant des capacités physiques, sensorielles ou mentales réduites ou dénuées d'expérience ou de connaissance, s'ils (si elles) sont correctement surveillé(e)s ou si des instructions relatives à l'utilisation de l'appareil en toute sécurité leur ont été données et si les risques encourus ont été appréhendés.
- Les enfants ne doivent pas jouer avec l'appareil.
- Les enfants de moins de 3 ans, sans surveillance, doivent être tenus à l'écart de l'appareil.
- Ne laissez pas les emballages à la portée des enfants.
- Ne laissez pas les détergents à la portée des enfants.
- Tenez les enfants et les animaux éloignés de la porte de l'appareil lorsque celle-ci est ouverte.
- Si l'appareil est équipé d'un dispositif de sécurité enfants, nous vous recommandons de l'activer.
- Le nettoyage et l'entretien par l'utilisateur ne doivent pas être effectués par des enfants sans surveillance.

1.2 Consignes générales de sécurité

- Ne modifiez pas les caractéristiques de cet appareil.

- Si le sèche-linge est placé au-dessus d'un lave-linge, utilisez le kit de superposition. Le kit de superposition, disponible auprès d'un revendeur agréé, ne peut être utilisé qu'avec l'appareil indiqué dans les instructions (fournies avec l'accessoire). Lisez attentivement les instructions avant de procéder à l'installation (reportez-vous au livret d'installation).
- L'appareil peut être installé de façon autonome ou sous un plan de travail de cuisine si un espace correct est disponible (reportez-vous au livret d'installation).
- L'appareil ne doit pas être installé derrière une porte à serrure, une porte coulissante ni une porte battante dotée d'une charnière du côté opposé à l'appareil qui pourrait empêcher l'ouverture complète du hublot.
- Les ouvertures de ventilation ne doivent pas être obstruées par un tapis.
- Ne connectez la fiche d'alimentation secteur à la prise de courant secteur qu'à la fin de l'installation. Assurez-vous que la fiche d'alimentation est accessible une fois l'appareil installé.
- Aérez suffisamment la pièce pour éviter le reflux de gaz provenant d'appareils utilisant d'autres combustibles, y compris les flammes nues.
- L'air rejeté ne doit pas être évacué dans une évacuation utilisée pour les fumées rejetées provenant des appareils brûlant du gaz ou d'autres combustibles. (si présent)
- Si le câble d'alimentation est endommagé, il doit être remplacé par le fabricant, son service après-vente ou des personnes de qualification similaire afin d'éviter un danger.
- Respectez la charge maximale de 7 kg (reportez-vous au chapitre « Tableau des programmes »).
- Ne séchez pas d'articles sur lesquels ont été utilisés des produits de nettoyage chimiques industriels.
- Retirez les peluches accumulées dans l'appareil.
- N'utilisez pas l'appareil sans filtre. Nettoyez le filtre à peluches avant ou après chaque utilisation.

- N'introduisez dans le sèche-linge que du linge propre.
- Il convient que les articles qui ont été salis avec des substances telles que l'huile de cuisson, l'acétone, l'alcool, l'essence, le kérosène, les détachants, la térébenthine, la cire et les substances pour retirer la cire soient lavés dans de l'eau chaude avec une quantité supplémentaire de détergent avant d'être séchés dans le sèche-linge à tambour.
- Les pièces avec mousse de caoutchouc (mousse de latex), bonnets de bain, textiles imperméables, articles doublés en caoutchouc ou vêtements et taies d'oreiller rembourrés de mousse de caoutchouc ne doivent pas être séchés dans un sèche-linge.
- Les assouplissants ou autres produits similaires doivent être utilisés conformément aux instructions de leur fabricant.
- Retirez des poches tous les objets tels que briquets et allumettes.
- N'arrêtez jamais le sèche-linge avant la fin du cycle de séchage à moins de sortir immédiatement tout le linge et de le déplier pour mieux dissiper la chaleur.
- La phase finale d'un cycle de sèche-linge à tambour se produit sans chaleur (cycle de refroidissement) afin de s'assurer que les articles sont soumis à une température garantissant qu'ils ne seront pas endommagés.
- Avant toute opération d'entretien, éteignez l'appareil et débranchez la fiche de la prise secteur.

2. INSTRUCTIONS DE SÉCURITÉ

2.1 Instructions d'installation

- Retirez l'intégralité de l'emballage
- N'installez pas et ne branchez pas un appareil endommagé.
- Suivez scrupuleusement les instructions d'installation fournies avec l'appareil.
- Soyez toujours vigilants lorsque vous déplacez l'appareil car il est lourd. Portez toujours des gants de sécurité.
- N'installez pas l'appareil ou ne l'utilisez pas dans un endroit où la température ambiante est inférieure à 5°C ou supérieure à 35°C.
- Assurez-vous que le sol sur lequel vous installez l'appareil est plat, stable, résistant à la chaleur et propre.
- Assurez-vous que de l'air circule entre l'appareil et le sol.
- Déplacez toujours l'appareil à la verticale.

- La surface arrière de l'appareil doit être positionnée contre le mur.
- Une fois l'appareil installé à son emplacement permanent, vérifiez qu'il est bien de niveau à l'aide d'un niveau à bulle. S'il n'est pas de niveau, réglez les pieds jusqu'à ce qu'il le soit.

2.2 Connexion électrique



AVERTISSEMENT!

Risque d'incendie ou d'électrocution.

- L'appareil doit être relié à la terre.
- Vérifiez que les données électriques figurant sur la plaque signalétique correspondent à celles de votre réseau. Si ce n'est pas le cas, contactez un électricien.
- Utilisez toujours une prise de courant de sécurité correctement installée.
- N'utilisez pas d'adaptateurs multiprises ni de rallonges.
- Ne tirez jamais sur le câble d'alimentation électrique pour débrancher l'appareil. Tirez toujours sur la fiche.
- Ne touchez jamais le câble d'alimentation ni la fiche avec des mains mouillées.
- Uniquement pour le R-U et l'Irlande. L'appareil dispose d'une alimentation secteur 13 amp. S'il s'avère nécessaire de changer le fusible de l'alimentation secteur, utilisez un fusible 13 amp ASTA (BS 1362).
- Cet appareil est conforme aux directives CEE.

2.3 Utilisation



AVERTISSEMENT!

Risque de blessure, de choc électrique, d'incendie, de brûlures ou de dommage matériel à l'appareil.

- Utilisez cet appareil uniquement dans un environnement domestique.
- Ne séchez pas d'articles endommagés contenant un rembourrage ou un garnissage.
- Séchez uniquement les textiles adaptés au séchage dans un sèche-

linge. Suivez les instructions figurant sur l'étiquette des textiles.

- Si vous avez lavé votre linge avec un produit détachant, lancez un cycle de rinçage supplémentaire avant de démarrer le sèche-linge.
- N'utilisez pas l'eau de condensation/eau distillée pour préparer des boissons ni pour cuisiner. Elle peut entraîner des problèmes de santé chez les personnes et les animaux domestiques.
- Ne montez pas sur le hublot ouvert de votre appareil ; ne vous asseyez pas dessus.
- N'introduisez pas de linge non essoré dans le sèche-linge.

2.4 Éclairage intérieur



AVERTISSEMENT!

Risque de blessure.

- Rayonnement DEL visible, ne fixez pas directement le faisceau.
- Les ampoules classiques ou halogènes utilisées dans cet appareil sont destinées uniquement à un usage avec des appareils ménagers. Ne les utilisez pas pour éclairer votre logement.
- Pour remplacer l'éclairage intérieur, contactez le service après-vente.

2.5 Entretien et nettoyage



AVERTISSEMENT!

Risque de blessure corporelle ou de dommages matériels.

- Ne pulvérisez pas d'eau ni de vapeur pour nettoyer l'appareil.
- Nettoyez l'appareil avec un chiffon doux humide. Utilisez uniquement des produits de lavage neutres. N'utilisez pas de produits abrasifs, de tampons à récurer, de solvants ni d'objets métalliques.

2.6 Compresseur



AVERTISSEMENT!

Risque d'endommagement de l'appareil.

- Dans le sèche-linge, le compresseur et son système sont remplis d'un agent spécial ne contenant pas d'hydrochlorofluorocarbures. Ce circuit doit rester hermétique. Tout endommagement du circuit peut entraîner une fuite.
- Débranchez l'appareil de l'alimentation électrique.
- Coupez le câble d'alimentation et mettez-le au rebut.
- Retirez le dispositif de verrouillage de la porte pour empêcher les enfants et les animaux de s'enfermer dans l'appareil.

2.7 Mise au rebut



AVERTISSEMENT!
Risque de blessure ou
d'asphyxie.

3. DESCRIPTION DE L'APPAREIL

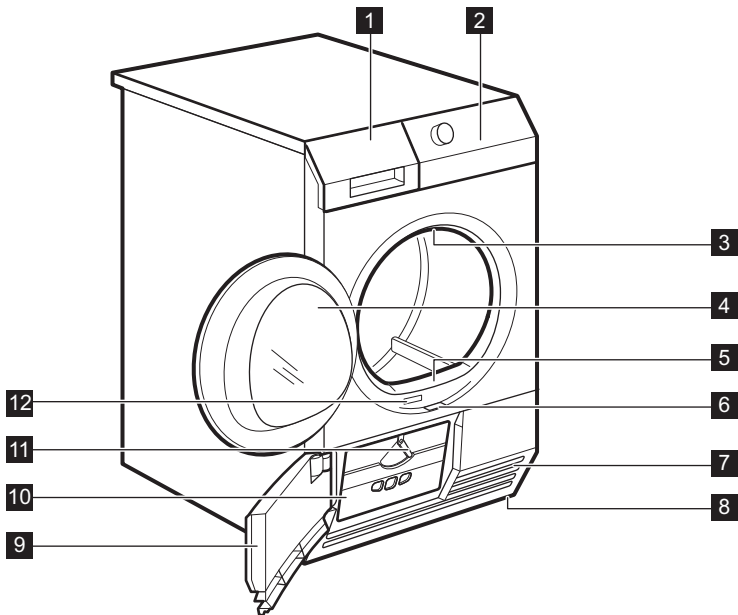

- | | |
|--|--|
| 1 Bac d'eau de condensation | 8 Pied réglable |
| 2 Panneau de commande | 9 Trappe du condenseur thermique |
| 3 Éclairage interne | 10 Cache du condenseur thermique |
| 4 Hublot de l'appareil | 11 Manette de verrouillage du cache du condenseur thermique |
| 5 Séparateur | 12 Plaque de calibrage |
| 6 Touche d'ouverture de la trappe du condenseur thermique | |
| 7 Fentes de circulation d'air | |



L'utilisateur peut installer le hublot de sorte qu'il s'ouvre dans l'autre sens. Cela est utile si l'espace autour de l'appareil est restreint et rend le chargement et le retrait du linge difficile (voir brochure fournie séparément).

4. ACCESSOIRES

4.1 Kit de superposition

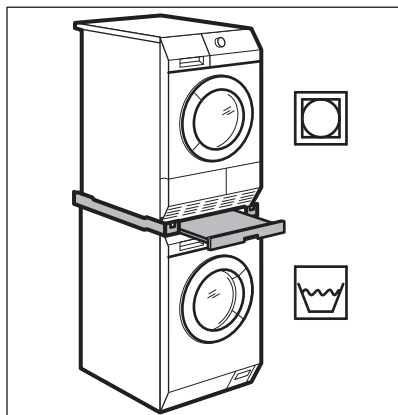

Nom de l'accessoire : SKP11, STA8, STA9

Disponible auprès de votre magasin vendeur agréé.

Le kit de superposition ne peut être utilisé qu'avec les lave-linge indiqués dans le livret. Reportez-vous au livret joint.

Lisez attentivement la notice fournie avec l'accessoire.

4.2 Kit d'évacuation

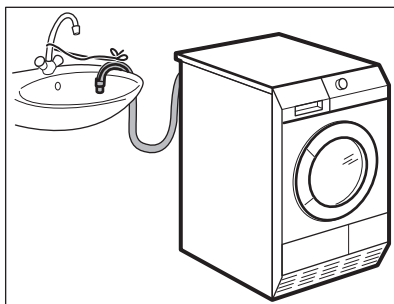

Nom de l'accessoire : DK11.

Il est disponible chez votre magasin vendeur agréé (peut se fixer à certains types de sèche-linge)

L'accessoire est destiné à la vidange directe de l'eau de condensation dans une cuvette, un siphon, une rigole, etc. Après l'installation, le bac d'eau de condensation est vidangé automatiquement. Le bac d'eau de condensation doit demeurer dans l'appareil.

Le tuyau doit être installé à une hauteur comprise entre 50 cm au minimum et 1 m au maximum du niveau du sol. Ce tuyau ne doit pas faire de boucle. Si nécessaire, réduisez la longueur du tuyau.

Lisez attentivement la notice fournie avec l'accessoire.

4.3 Socle à tiroir

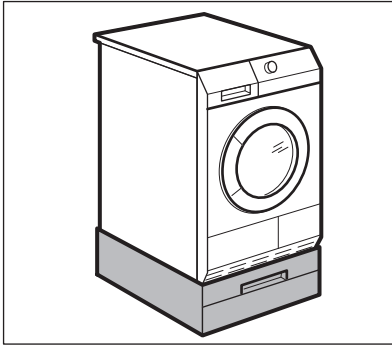

Nom de l'accessoire : PDSTP10.

Il est disponible auprès de votre magasin vendeur agréé.

Sert à surélever l'appareil à un niveau permettant la charge et le retrait aisés du linge.

Le tiroir peut servir au stockage du linge comme par ex. : les serviettes ainsi que des produits de nettoyage et autres.

Lisez attentivement la notice fournie avec l'accessoire.

Il est disponible chez votre magasin vendeur agréé (peut se fixer à certains types de sèche-linge). Vérifiez auprès de votre vendeur ou sur le site Internet que l'accessoire est compatible avec votre appareil.

Grille de séchage pour laisser sécher le linge délicat en toute sécurité dans le sèche-linge :

- chaussures de sport
- laine
- peluches
- lingerie

Lisez attentivement la notice fournie avec l'accessoire.

4.4 Grille de séchage

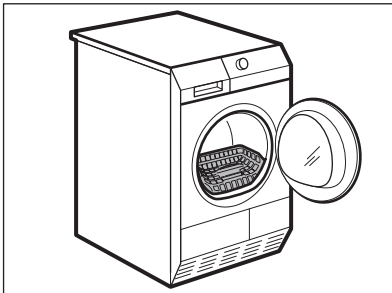

Nom de l'accessoire : RA5, RA6, RA11, RA12

5. PANNEAU DE COMMANDE

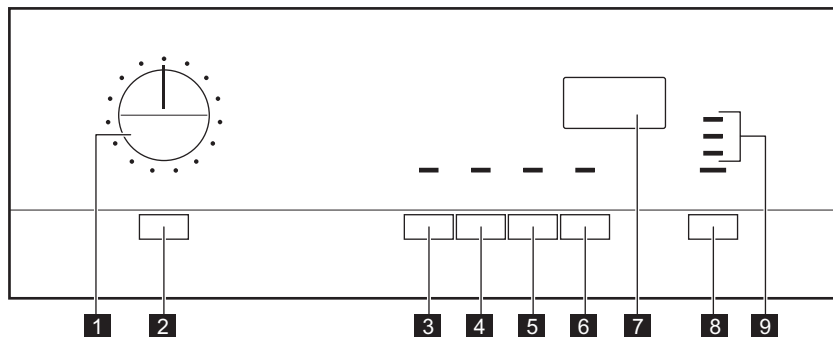





- 1** Sélecteur de programme
- 2** Touche Marche/Arrêt
- 3** Touche Anti-froissage
- 4** Touche Alarme
- 5** Touche Minuterie
- 6** Touche Départ Différé
- 7** Affichage

- 8** Touche Départ/Pause (Start/Pause)
- 9** Voyants :
 - Réservoir** - vidanger le bac à eau
 - Filtre** - nettoyer le filtre
 - Condenseur** - vérification du condenseur thermique

6. TABLEAU DES PROGRAMMES

Programmes	Charge ¹⁾	Propriétés / Étiquette d'entretien des textiles	
Coton			
Très Sec	7 kg	Degré de séchage : très sec.	/ ☺ ☹
Prêt à Ranger +	7 kg	Degré de séchage : très sec plus.	/ ☺ ☹
Prêt à Ranger  2)3)	7 kg	Degré de séchage : prêt à ranger.	/ ☺ ☹
Prêt à Repasser ²⁾	7 kg	Degré de séchage : prêt à repasser.	/ ☺ ☹
Jeans	7 kg	Vêtements décontractés tels que les jeans, les sweats, avec différentes épaisseurs de tissu (par ex. au niveau du poignet, du col ou des coutures).	/ ☺ ☹ ☹ ☹

Programmes	Charge 1)	Propriétés / Étiquette d'entretien des textiles
Oreillers	3 kg	Séchage d'une ou deux couettes et d'oreillers (garnissage en plumes, duvet ou synthétique). / 
Minuterie	7 kg	Avec ce programme, vous pouvez utiliser l'option Minuterie et régler la durée du programme. / 
Synthétiques		
Très Sec	3,5 kg	Degré de séchage : très sec. / 
Prêt à Ranger ²⁾	3,5 kg	Degré de séchage : prêt à ranger. / 
Prêt à Repasser	3,5 kg	Degré de séchage : prêt à repasser. / 
Repassage Facile	1 kg (ou 5 chemises)	Vêtements faciles à entretenir demandant un minimum de repassage. Les résultats de séchage peuvent varier en fonction du type de textile. Dépliez-les le plus possible avant de les placer dans l'appareil. Une fois le programme terminé, sortez immédiatement les articles et accrochez-les sur un cintre. / 
Textiles Sports	2 kg	Tenues de sport, textiles fins et légers, à microfibres, en polyester, ne nécessitant pas de repassage.
Soie 	1 kg	Séchage de la soie lavable à la main au moyen d'air chaud et d'un mouvement délicat. / 

Programmes	Charge ¹⁾	Propriétés / Étiquette d'entretien des textiles
Laine   ⁴⁾	1 kg	Lainages. Séchage en douceur des lainages lavables à la main. Sortez immédiatement les articles une fois le programme terminé.   WOOL HAND WASH SAFE

¹⁾ Poids maximal des articles secs.



²⁾ **Uniquement pour les instituts de test :** Les programmes de test standard sont indiqués dans le document EN 61121. Nettoyez le filtre après chaque cycle.

³⁾ Le programme  Coton Prêt à Ranger est le programme standard pour le coton. Il convient au séchage du linge en coton normalement humide, et est le programme le moins gourmand en énergie pour le séchage du linge en coton humide.

⁴⁾ Le cycle de séchage Laine de ce sèche-linge a été testé et approuvé par la société **Woolmark**. Ce cycle convient pour le séchage des vêtements en laine marqués « lavage à la main », à condition qu'ils soient lavés dans un cycle de lavage à la main agréé par **Woolmark** et séchés à la machine conformément aux instructions fournies par le fabricant. **1780SW13W**.

6.1 Sélection des programmes et options

Programmes ¹⁾	Options	
	Anti-froissage	Minuterie
Coton; Très Sec	■	
Coton; Prêt à Ranger +	■	
Coton; Prêt à Ranger 	■	
Coton; Prêt à Repasser	■	
Jeans	■	
Oreillers		
Minuterie	■	■
Synthétiques; Très Sec	■	
Synthétiques; Prêt à Ranger	■	

Options		
Programmes ¹⁾	Anti-froissage	Minuterie
Synthétiques; Prêt à Repasser	■	
Repassage Facile	■	
Textiles Sports	■	
Soie 		
Laine  		■ ²⁾

¹⁾ Conjointement au programme, vous pouvez régler 1 ou plusieurs options.

²⁾ Uniquement avec la grille de séchage (reportez-vous au chapitre ACCESSOIRES).

6.2 Données de consommation

Programme	Vitesse d'essorage / humidité résiduelle	Temps de séchage	Consommation énergétique
Coton 7 kg			
Prêt à Ranger	1400 tours/min / 50%	130 min.	1,50 kWh
	1000 tours/min / 60%	147 min.	1,80 kWh
Prêt à Repasser	1400 tours/min / 50%	92 min.	0,99 kWh
	1000 tours/min / 60%	105 min.	1,23 kWh
Synthétiques 3,5 kg			
Prêt à Ranger	1200 tours/min / 40%	56 min.	0,54 kWh
	800 tours/min / 50%	64 min.	0,61 kWh

7. OPTIONS

7.1 Anti-froissage

Prolonge la phase anti-froissage (30 minutes) à la fin du cycle de séchage à 90 minutes. Cette fonction empêche le froissage du linge. Le linge peut être retiré au cours de la phase anti-froissage.

- au démarrage et à la fin de la phase d'anti-froissage
 - lors de l'interruption du cycle
- Par défaut, l'option Alarme est activée. Vous pouvez utiliser cette fonction pour activer ou désactiver l'alarme sonore.



Vous pouvez activer l'option Alarme avec tous les programmes.

7.2 Alarme

Lorsque l'option Alarme est activée, l'alarme retentit :

- à la fin du cycle

7.3 Minuterie

Fonctionne uniquement avec le programme Minuterie. Elle permet à l'utilisateur de régler une durée spéciale pour le programme de séchage, d'un minimum de 10 min à un maximum de 2 heures (par paliers de 10 min).

7.4 Départ Différé



Permet de retarder le départ du programme de séchage, d'un minimum de 30 min à un maximum de 20 heures.

1. Sélectionnez le programme et les options de séchage.
2. Appuyez à plusieurs reprises sur la touche Départ Différé. Le délai nécessaire s'affiche à l'écran (par ex. 12h si le programme doit démarrer après 12 heures.)
3. Pour activer l'option Départ Différé, appuyez sur la touche Départ/Pause (Start/Pause). Le délai restant avant le départ diminue sur l'écran.

8. AVANT LA PREMIÈRE UTILISATION

Avant d'utiliser l'appareil pour la première fois, effectuez l'une des opérations suivantes :

- Nettoyez le tambour du sèche-linge avec un chiffon humide.
- Démarrez un programme court (par exemple 30 minutes) avec du linge humide.







Au début du cycle de séchage (3 à 5 minutes) le niveau sonore peut être légèrement plus fort. Cela est dû au démarrage du compresseur. Ce phénomène est normal pour tous les appareils alimentés par un compresseur, tels que les réfrigérateurs ou les congélateurs.

9. UTILISATION QUOTIDIENNE

9.1 Préparation du linge

- Fermez les fermetures à glissière.
- Fermez les boutons des housses de couette.
- Ne laissez pas de cordons ni de rubans dénoués (par exemple des cordons de tablier). Nouez-les avant de démarrer le programme.
- Videz les poches.
- Si un article dispose d'une doublure en coton, retournez-le. Assurez-vous que la doublure en coton est toujours tournée vers l'extérieur.
- Nous vous recommandons de toujours régler le programme le mieux adapté au type de textiles se trouvant dans l'appareil.
- Ne mélangez pas les articles de couleurs foncées avec des articles de couleurs claires. Les couleurs foncées pourraient déteindre.
- Utilisez un programme adapté pour les lainages et la bonneterie pour éviter qu'ils ne rétrécissent.
- Assurez-vous que la charge de linge ne dépasse pas le poids maximal indiqué dans le tableau des programmes.
- Séchez uniquement du linge adapté au sèche-linge. Reportez-vous aux étiquettes des vêtements.

Étiquette d'entretien du textile	Description
	Linge adapté au sèche-linge.
	Linge adapté au sèche-linge et résistant aux températures de séchage élevées.
	Linge adapté au sèche-linge mais uniquement à basse température.
	Linge non adapté au sèche-linge.

9.2 Chargement du linge



ATTENTION!

Ne coincez pas de linge entre la porte de l'appareil et le joint en caoutchouc.

1. Tirez le hublot de l'appareil
2. Introduisez le linge, sans le comprimer.
3. Fermez le hublot de l'appareil.

9.3 Mettez l'appareil en marche.

Pour mettre l'appareil en marche.

Appuyez sur la touche Marche/Arrêt. Si l'appareil est en fonctionnement, certaines indications sont affichées sur l'écran.

9.4 Fonction Veille automatique

Pour réduire la consommation d'énergie, la fonction Veille automatique éteint l'appareil :

- si la touche Départ/Pause (Start/Pause) n'a pas été actionnée dans un délai de 5 minutes. .
- 5 minutes après la fin du programme.

Appuyez sur la touche Marche/Arrêt pour mettre l'appareil en marche. Si l'appareil est en fonctionnement, certaines indications sont affichées à l'écran.

9.5 Réglage d'un programme

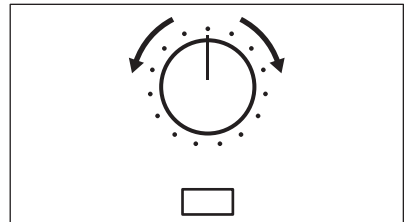

Utilisez le sélecteur pour sélectionner le programme.

Le temps restant du programme apparaît sur l'écran.



Le temps de séchage que vous voyez s'afficher s'applique à une charge de 5 kg pour les programmes coton et jeans. Pour les autres programmes, le temps de séchage est en fonction des charges recommandées. Pour les programmes coton et jeans avec une charge de plus de 5 kg, le temps de séchage est plus long.

9.6 Options

Conjointement au programme, vous pouvez régler 1 ou plusieurs options spéciales.

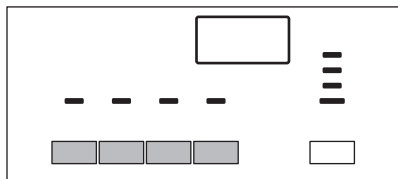

Pour activer ou désactiver l'option, appuyez sur la touche .

Lorsque l'option est activée, la LED au-dessus de la touche ou du symbole s'affiche à l'écran.

9.7 Option Sécurité des enfants

La sécurité enfants peut être activée pour empêcher les enfants de jouer avec l'appareil. La sécurité enfants verrouille toutes les touches et le sélecteur de programme (cette option ne verrouille pas la touche **Marche/Arrêt**).

Vous pouvez activer l'option Sécurité enfants :

- avant d'appuyer sur la touche **Départ/Pause (Start/Pause)**, ce qui empêche l'appareil de démarrer
- après avoir appuyé sur la touche **Départ/Pause (Start/Pause)**, la sélection des programmes et des options est désactivée.

Activation de l'option Sécurité enfants :

1. Allumez le sèche-linge.
2. Attendez environ 8 secondes.
3. Sélectionnez 1 des programmes disponibles.
4. Appuyez en même temps et maintenez enfoncées les touches **Minuterie** et **Départ Différé** .

Le symbole  s'affiche.

5. Pour désactiver la Sécurité enfants, appuyez à nouveau sur les touches ci-dessus jusqu'à ce que le symbole disparaisse.

9.8 Départ d'un programme

Pour lancer le programme :

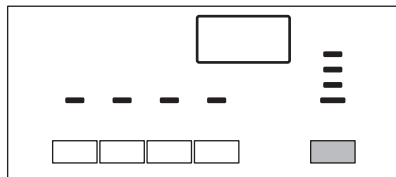

Appuyez sur la touche **Départ/Pause (Start/Pause)**.

L'appareil démarre et le voyant au-dessus de la touche reste fixe.

9.9 Changement de programme

Pour changer de programme :

1. Tournez le sélecteur de programme sur la position **Stop**.
2. Sélectionnez un nouveau programme.

9.10 Fin du programme



Nettoyez le filtre et vidangez le bac d'eau de condensation après chaque cycle de séchage. (Reportez-vous au chapitre ENTRETIEN ET NETTOYAGE.)

Une fois le cycle de séchage terminé, le symbole  clignote sur l'écran. Si l'option Alarme est activée, le signal sonore retentit de façon intermittente pendant 1 minute.



Si vous n'éteignez pas l'appareil, la phase anti-froissage commence. Le linge peut être retiré au cours de cette phase.

Pour sortir le linge :

1. Appuyez sur la touche **Marche/Arrêt** pendant 2 secondes pour éteindre l'appareil.
2. Ouvrez le couvercle de l'appareil.
3. Sortez le linge.
4. Fermez le hublot de l'appareil.

10. CONSEILS

10.1 Conseils écologiques

- Essorez suffisamment le linge avant de le sécher.
- Respectez les charges indiquées dans le tableau consacré aux programmes.
- Nettoyez le filtre après chaque cycle de séchage.
- N'utilisez pas d'assouplissant pour le lavage et le séchage. Le sèche-linge adoucit automatiquement le linge.
- Utilisez l'eau de condensation comme de l'eau distillée, par ex. dans un fer à repasser à vapeur. Nettoyez l'eau de condensation si nécessaire (par ex. avec un filtre à café) pour enlever les petites peluches qui peuvent s'y trouver.
- Maintenez toujours dégagées les fentes de circulation d'air au fond de l'appareil.
- Veillez à maintenir une bonne circulation d'air autour de l'appareil.

10.2 Réglage du degré d'humidité résiduelle dans le linge

Pour modifier le degré d'humidité résiduelle dans le linge par défaut :

1. Mettez l'appareil en marche.
2. Attendez environ 8 secondes.
3. Sélectionnez 1 des programmes disponibles.
4. Appuyez en même temps et maintenez enfoncées les touches **Anti-froissage** et **Minuterie**.

L'un des symboles s'affiche à l'écran :

 - linge séché au maximum

 - linge plus sec

 - linge sec standard

5. Appuyez sur la touche **Départ/Pause** à plusieurs reprises jusqu'à ce que vous ayez réglé le degré nécessaire.
6. Pour mémoriser le réglage, appuyez en même temps sur les touches **Anti-froissage** et **Minuterie** pendant environ 2 secondes.



10.3 Désactivation du voyant Réservoir

Par défaut, le voyant du bac d'eau est allumé. Il commence à s'allumer à la fin du cycle de séchage ou en cours de cycle si le bac d'eau est plein. Si le kit de vidange est installé, le bac d'eau se vidange automatiquement et le voyant est toujours éteint.

Pour éteindre le voyant :

1. Allumez l'appareil.
2. Attendez environ 8 secondes.
3. Sélectionnez l'un des programmes disponibles.
4. Appuyez simultanément sur les touches **Anti-froissage** et **Départ Différé** et maintenez-les enfoncées.

L'une des deux configurations est possible :

- le voyant Réservoir : est allumé et le symbole  s'affiche ; le voyant du bac d'eau de condensation est **allumé** en permanence
- le voyant Réservoir : est éteint et le symbole  s'affiche ; le voyant du bac d'eau de condensation est **éteint** en permanence

11. ENTRETIEN ET NETTOYAGE

11.1 Nettoyage du filtre

À la fin de chaque cycle, le voyant **Filtre** s'allume et vous devez nettoyer le filtre.



Le filtre recueille les peluches. Des peluches apparaissent lors du séchage des textiles dans le sèche-linge.

1. Ouvrez le hublot. Retirez le filtre.

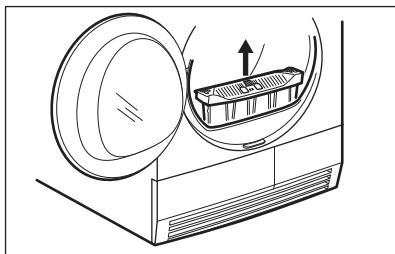

2. Poussez sur le crochet pour ouvrir le filtre.

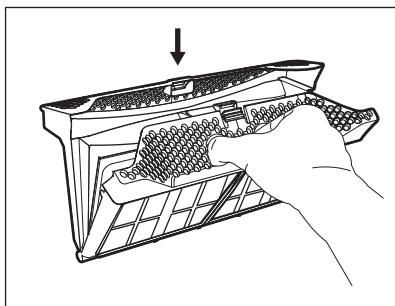

3. Nettoyez les deux parties du filtre après vous être humidifié la main.

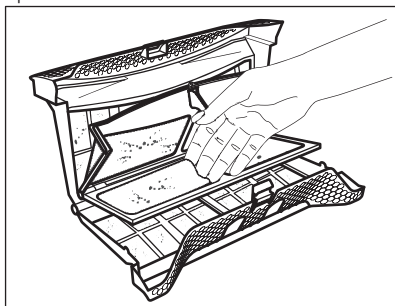

4. Au besoin, nettoyez le filtre avec la brosse sous l'eau tiède et/ou avec un aspirateur. Refermez le filtre.

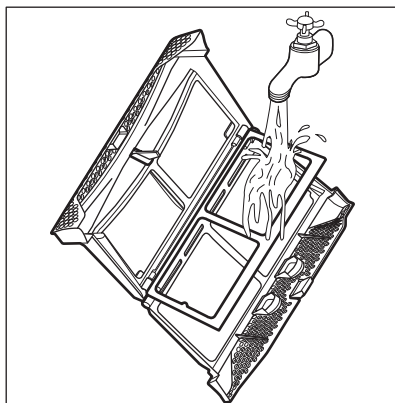

5. Au besoin, retirez les peluches le logement et le joint du filtre. Vous pouvez utiliser un aspirateur. Insérez le filtre dans son logement.

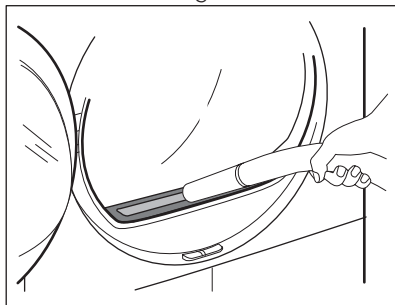

11.2 Vidange du bac d'eau de condensation

Vidangez le bac d'eau de condensation après chaque cycle de séchage.

Si le bac d'eau de condensation, le programme s'interrompt automatiquement. Le voyant **Réservoir** est allumé et vous devez vider le bac à eau.

Pour vidanger le bac d'eau de condensation :

1. Tirez sur le bac d'eau de condensation et maintenez-le en position horizontale.

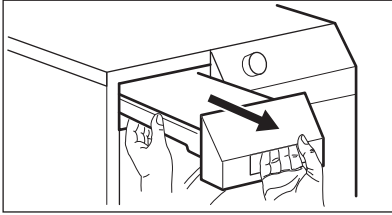

- Sortez le raccord en plastique et vidangez l'eau dans un évier ou un réceptacle équivalent.

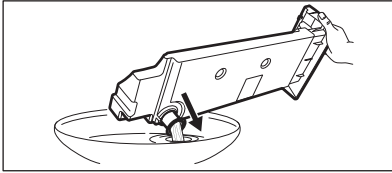

- Remettez le raccord en plastique en place et réinstallez le bac d'eau de condensation.
- Pour continuer le programme appuyez sur la touche Départ/Pause (Start/Pause).

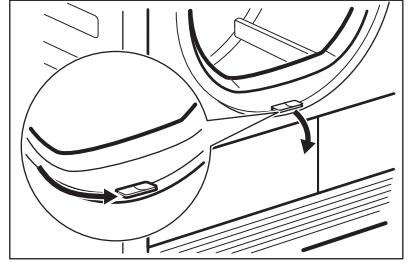

- Tournez le loquet pour déverrouiller le couvercle du condenseur thermique.

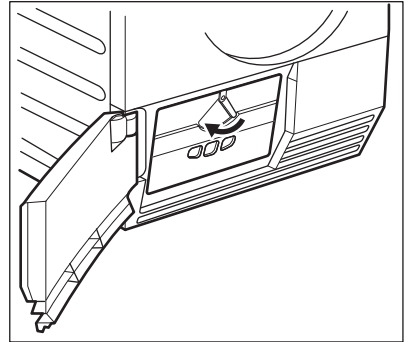

- Baissez le couvercle du condenseur thermique.

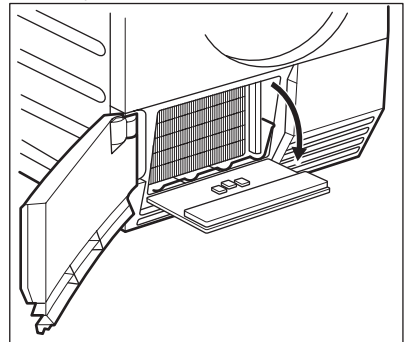

- Au besoin, retirez les peluches du condenseur thermique et de son compartiment. Vous pouvez utiliser un linge humide et/ou un aspirateur avec la brosse.

11.3 Nettoyage du condenseur thermique.

Si le voyant **Condenseur** clignote, inspectez le condenseur thermique et son compartiment. S'il y a de la poussière, nettoyez-le.

Pour réaliser l'inspection :

- Ouvrez le hublot. Retirez le filtre.

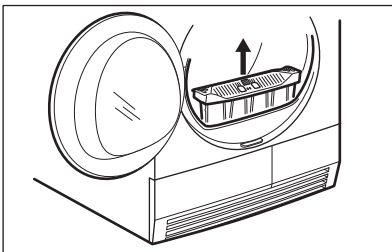

- Déplacez le curseur de verrouillage situé en bas du hublot et ouvrez la porte du condenseur thermique.

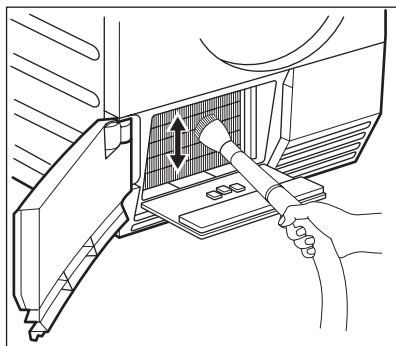

6. Fermez le couvercle du condenseur thermique.
7. Fermez le loquet jusqu'à ce qu'un dé clic se fasse entendre.
8. Remettez en place le filtre.

11.4 Nettoyage du tambour



AVERTISSEMENT!

Débranchez l'appareil avant de le nettoyer.

Utilisez un détergent savonneux neutre standard pour nettoyer la surface interne du tambour et les nervures de ce dernier. Séchez les surfaces nettoyées avec un chiffon doux.



ATTENTION!

N'utilisez pas de matières abrasives ou de laine d'acier pour nettoyer le tambour.

11.5 Nettoyage du bandeau de commande et de l'enveloppe

Utilisez un détergent savonneux neutre standard pour nettoyer le bandeau de commande et le boîtier.

Nettoyez-les à l'aide d'un chiffon humide. Séchez les surfaces nettoyées avec un chiffon doux.



ATTENTION!

Ne nettoyez pas l'appareil à l'aide de produits de nettoyage pour meubles ou autres pouvant entraîner une corrosion.

11.6 Nettoyage des fentes de circulation d'air

Utilisez un aspirateur pour retirer les peluches des fentes de circulation d'air.

12. EN CAS D'ANOMALIE DE FONCTIONNEMENT

Problème 1)	Cause probable	Solution
Le sèche-linge ne fonctionne pas.	Le sèche-linge n'est pas branché électriquement.	Branchez l'appareil sur le secteur. Vérifiez le fusible dans la boîte à fusibles (installation domestique).
	Le hublot est ouvert.	Fermez le hublot.
	Vous n'avez pas appuyé sur la touche Marche/Arrêt.	Appuyez sur la touche Marche/Arrêt.
	Vous n'avez pas appuyé sur la touche Départ/Pause (Start/Pause).	Appuyez sur la touche Départ/Pause (Start/Pause).
	L'appareil est en mode Veille.	Appuyez sur la touche Marche/Arrêt.

Problème 1)	Cause probable	Solution
Résultats de séchage insatisfaisants.	Sélection d'un programme inapproprié.	Sélectionnez un programme adapté. 2)
	Le filtre est obstrué.	Nettoyez le filtre. 3)
	L'option Séchage + était réglé sur le niveau minimal. 4)	Réglez l'option Séchage + sur le niveau modéré ou maximal. 4)
	Charge excessive.	Respectez la charge maximale.
	La grille d'aération est obstruée.	Nettoyez la grille d'aération qui se trouve en bas de l'appareil.
	Salissure sur le capteur d'humidité du tambour.	Nettoyez la surface avant du tambour.
	Degré d'humidité résiduelle dans le linge erronée.	Réglez le degré d'humidité résiduelle dans le linge. 5)
	Le condenseur thermique est obstrué.	Nettoyez le condenseur thermique. 3)
Le hublot ne ferme pas.	Le filtre n'est pas verrouillé en position.	Mettez le filtre dans la bonne position.
	Le linge est coincé entre le hublot et le joint.	Placez la charge correctement dans le tambour.
Err (Erreur) s'affiche.	Vous essayez de modifier le programme ou l'option alors que le cycle a commencé.	Éteignez puis rallumez le sèche-linge. Faites une nouvelle sélection.
	L'option que vous essayez d'activer ne s'applique pas au programme que vous avez sélectionné.	Éteignez puis rallumez le sèche-linge. Faites une nouvelle sélection.
Pas d'éclairage du tambour	Éclairage du tambour défectueux.	Contactez le service après-vente pour remplacer l'éclairage du tambour.
Durée affichée s'écoulant anormalement.	La durée du cycle est calculée sur la base du volume et de l'humidité du linge.	La procédure automatique ; il ne s'agit pas d'une anomalie de l'appareil.
Programme inactif.	Le bac d'eau de condensation est plein.	Videz le bac d'eau de condensation, appuyez sur la touche Départ/Pause (Start/Pause). 3)

Problème 1)	Cause probable	Solution
Cycle de séchage trop court.	Il n'y a pas assez de linge.	Sélectionnez la durée du programme. La durée doit être proportionnelle à la charge. Pour sécher un seul article ou de petites quantités de linge, nous vous recommandons d'utiliser des durées courtes.
	Le linge est trop sec.	Sélectionnez la durée du programme ou un niveau de séchage plus élevé (par exemple Très Sec)
Cycle de séchage trop long ⁶⁾	Le filtre est obstrué.	Nettoyez le filtre.
	Charge excessive.	Respectez la charge maximale.
	Le linge n'est pas bien essoré.	Essorez correctement le linge.
	La température de la pièce est trop élevée ou trop basse ; il ne s'agit pas d'une anomalie de l'appareil.	Veillez à ce que la température de la pièce soit supérieure à 5 °C et inférieure à 35 °C.

1) Si un message d'erreur s'affiche sur l'écran (par exemple **E51**) : Éteignez puis rallumez le sèche-linge. Sélectionnez le nouveau programme. Appuyez sur la touche Départ/Pause. Cela ne fonctionne pas ? - contactez votre service après-vente et indiquez le code d'erreur.

2) Suivez le descriptif du programme ; reportez-vous au chapitre TABLEAU DES PROGRAMMES

3) Reportez-vous au chapitre ENTRETIEN ET NETTOYAGE

4) Uniquement pour les sèche-linge avec l'option Séchage +

5) Reportez-vous au chapitre CONSEILS

6) Remarque : Au bout de 5 heures maximum, le cycle de séchage s'arrête automatiquement.

13. CARACTÉRISTIQUES TECHNIQUES

Hauteur x Largeur x Profondeur	850 x 600 x 600 mm (maximum 640 mm)
Profondeur max. avec le hublot de l'appareil ouvert	1090 mm
Largeur max. avec le hublot de l'appareil ouvert	950 mm
Hauteur réglable	850 mm (+ 15 mm - réglage des pieds)
Capacité du tambour	118 l
Charge maximale	7 kg
Tension	230 V
Fréquence	50 Hz

Fusible nécessaire	4 A
Puissance totale	900 W
Classe d'efficacité énergétique	A++
Consommation énergétique ¹⁾	1,8 kWh
Consommation énergétique annuelle ²⁾	211 kWh
Puissance absorbée en mode « Veille »	0,50 W
Puissance absorbée en mode éteint	0,50 W
Type d'utilisation	Domestique
Température ambiante autorisée	+ 5 °C à + 35 °C
Niveau de protection contre l'infiltration de particules solides et d'humidité assuré par le couvercle de protection, excepté là où l'équipement basse tension ne dispose d'aucune protection contre l'humidité	IPX4
Ce produit contient du gaz fluoré hermétiquement scellé	
Désignation du gaz	R407c
Poids	430 g
Potentiel de réchauffement global (PRG)	1774

1) Conformément à la norme EN 61121. 7 kg de coton, essoré à 1 000 tr/min.

2) Consommation énergétique annuelle en kWh basée sur 160 cycles de séchage du programme standard pour le coton, avec une charge complète ou partielle, et la consommation des modes basse consommation. La consommation énergétique réelle par cycle dépendra de l'utilisation de l'appareil (NORME (UE) No 392/2012).

14. INSTALLATION

14.1 Déballage



ATTENTION!

Avant de mettre l'appareil en service, il est impératif d'enlever tous les éléments de protection de transport.

Pour retirer les cales en polystyrène :

1. Ouvrez le hublot.
2. Sortez le tuyau en plastique et les cales en polystyrène du tambour.

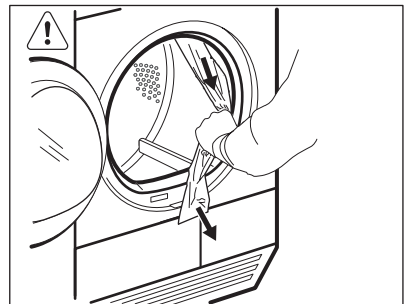

14.2 Réglage des pieds

Il est possible de régler la hauteur du sèche-linge. Pour ce faire, réglez les pieds.

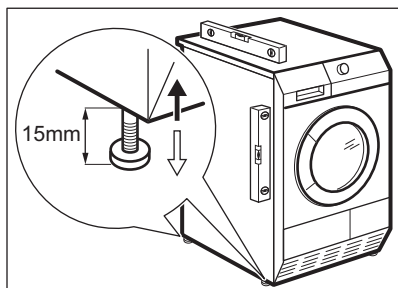

cuisine si un espace correct est disponible (voir schéma).

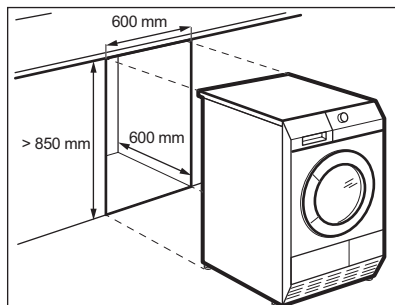

14.3 Installation sous un plan de travail

L'appareil peut être installé de façon autonome ou sous un plan de travail de

15. GARANTIE

Service-clientèle

Points de Service		
Industriestrasse 10 5506 Mägenwil	Le Trési 6 1028 Prévèrenge	Via Violino 11 6928 Manno
Morgenstrasse 131 3018 Bern		
Zürcherstrasse 204E 9000 St. Gallen		
Seetalstrasse 11 6020 Emmenbrücke		
St. Jakob-Turm Birsstrasse 320B 4052 Basel		
Comercialstrasse 19 7000 Chur		



Points de vente de rechange

Industriestrasse 10, 5506 Mägenwil, Tel. 0848 848 111

Conseil technique/Vente

Badenerstrasse 587, 8048 Zürich, Tel. 044 405 81 11



Garantie Nous octroyons sur chaque produit 2 ans de garantie à partir de la

date de livraison ou de la mise en service au consommateur (documenté au moyen d'une facture, d'un bon de garantie ou d'un justificatif d'achat). Notre garantie couvre les frais de mains d'œuvres et de déplacement, ainsi que les pièces de rechange. Les conditions de garantie ne sont pas valables en cas d'intervention d'un tiers non autorisé, de l'emploi de

pièces de rechange non originales, d'erreurs de maniement ou d'installation dues à l'inobservation du mode d'emploi, et pour des dommages causés

par des influences extérieures ou de force majeure.

16. EN MATIÈRE DE PROTECTION DE L'ENVIRONNEMENT

Recyclez les matériaux portant le symbole . Déposez les emballages dans les conteneurs prévus à cet effet. Contribuez à la protection de l'environnement et à votre sécurité, recyclez vos produits électriques et électroniques. Ne jetez pas les appareils portant le symbole  avec les ordures ménagères. Emmenez un tel produit dans votre centre local de recyclage ou contactez vos services municipaux.



Pour la Suisse:

Où aller avec les appareils usagés ?

Partout où des appareils neufs sont vendus, mais aussi dans un centre de collecte ou une entreprise de récupération officiels SENS.

La liste des centres de collecte officiels SENS est disponible sous www.erecycling.ch

INDICE

1. INFORMAZIONI PER LA SICUREZZA.....	27
2. ISTRUZIONI DI SICUREZZA.....	29
3. DESCRIZIONE DEL PRODOTTO.....	31
4. ACCESSORI.....	32
5. PANNELLO DEI COMANDI.....	34
6. TABELLA DEI PROGRAMMI.....	34
7. OPZIONI.....	37
8. PREPARAZIONE AL PRIMO UTILIZZO.....	38
9. UTILIZZO QUOTIDIANO.....	38
10. CONSIGLI E SUGGERIMENTI UTILI.....	41
11. PULIZIA E CURA.....	41
12. RISOLUZIONE DEI PROBLEMI.....	44
13. DATI TECNICI.....	46
14. INSTALLAZIONE.....	47
15. GARANZIA.....	48

PER RISULTATI PERFETTI

Grazie per aver scelto di acquistare questo prodotto AEG. Lo abbiamo creato per fornirvi prestazioni impeccabili per molti anni, grazie a tecnologie innovative che vi semplificheranno la vita - funzioni che non troverete sulle normali apparecchiature. Vi invitiamo a dedicare qualche minuto alla lettura del presente manuale, per conoscere come trarre il massimo vantaggio dall'utilizzo della vostra apparecchiatura.

Visitate il nostro sito web per:



Ricevere consigli, scaricare i nostri opuscoli, eliminare eventuali anomalie, ottenere informazioni sull'assistenza:

www.aeg.com



Registrare il vostro prodotto e ricevere un servizio migliore:

www.registreaeg.com



Acquistare accessori, materiali di consumo e ricambi originali per la vostra apparecchiatura:

www.aeg.com/shop

SERVIZIO CLIENTI E MANUTENZIONE

Consigliamo sempre l'impiego di ricambi originali.

Quando si contatta il Centro di Assistenza autorizzato, accertarsi di disporre dei seguenti dati: Modello, PNC, numero di serie.

Le informazioni si trovano sulla targhetta dei dati.



Avvertenza/Attenzione - Importanti Informazioni per la sicurezza



Informazioni e suggerimenti generali



Informazioni sull'ambiente

Con riserva di modifiche.

1. INFORMAZIONI PER LA SICUREZZA

Leggere attentamente le istruzioni fornite prima di installare e utilizzare l'apparecchiatura. Il produttore non è responsabile se un'installazione ed un uso non corretto dell'apparecchiatura provocano lesioni e danni. Tenere sempre le istruzioni a portata di mano come riferimento futuro.



- Leggere le istruzioni fornite.

1.1 Sicurezza dei bambini e delle persone vulnerabili



ATTENZIONE!

Rischio di soffocamento, lesioni o invalidità permanente.

- Questa apparecchiatura può essere usata da bambini a partire dagli 8 anni e da adulti con limitate capacità fisiche, sensoriali o mentali o con scarsa esperienza o conoscenza sull'uso dell'apparecchiatura, solamente se sorvegliati o se istruiti relativamente all'uso dell'apparecchiatura e se hanno compreso i rischi coinvolti.
- Non consentire ai bambini di giocare con l'apparecchiatura.
- Tenere lontani i bambini al di sotto dei 3 anni se non costantemente supervisionati.
- Tenere i materiali di imballaggio al di fuori della portata dei bambini.
- Tenere i detersivi fuori dalla portata dei bambini.
- Tenere i bambini e gli animali domestici lontano dalla porta dell'apparecchiatura quando è aperta.
- Se l'apparecchiatura dispone di un dispositivo di sicurezza per i bambini, consigliamo di attivarlo.
- La pulizia e gli interventi di manutenzione non devono essere eseguiti dai bambini senza supervisione.

1.2 Avvertenze di sicurezza generali

- Non apportare modifiche alle specifiche di questa apparecchiatura.
- Se l'asciugabiancheria è installata sopra una lavabiancheria, utilizzare il kit di installazione in colonna. Il kit di installazione in colonna, disponibile presso il proprio rivenditore autorizzato, può essere utilizzato solo con l'apparecchiatura indicata nelle istruzioni, fornite con gli accessori. Leggerle attentamente prima di passare all'installazione (fare riferimento al libretto per l'installazione).
- L'apparecchiatura può essere installata libera oppure sotto il piano della cucina con la corretta spaziatura (fare riferimento al libretto per l'installazione).
- Non installare l'apparecchiatura dietro ad una porta bloccabile, una porta scorrevole o con cerniera sul lato opposto, dove la porta dell'apparecchiatura non può essere aperta completamente.
- Le aperture di ventilazione alla base (ove previste) non devono essere ostruite da un tappeto.
- Inserire la spina di alimentazione nella presa solo al termine dell'installazione. Verificare che la spina di alimentazione rimanga accessibile dopo l'installazione.
- Assicurare la buona ventilazione nell'ambiente in cui è installata l'apparecchiatura.
- L'aria non deve essere scaricata in un canale utilizzato per i fumi di scarico di apparecchiature a gas o altri combustibili. (ove prevista)
- Se il cavo di alimentazione è danneggiato, deve essere sostituito dal produttore, da un tecnico autorizzato o da una persona qualificata per evitare situazioni di pericolo.
- Rispettare il volume di carico massimo di 7kg (consultare il capitolo "Tabella dei programmi").
- Non utilizzare l'apparecchiatura se sono stati impiegati prodotti chimici industriali per la pulizia.

- Eliminare possibili pilucchi accumulatisi attorno all'apparecchiatura.
- Non usare l'apparecchiatura senza i filtri. Pulire il filtro prima o dopo ogni utilizzo.
- Non introdurre nell'asciugabiancheria capi non lavati.
- I capi con macchie di olio da cucina, acetone, alcol, benzina, cherosene, smacchiatori, trementina, cere e prodotti per rimuovere la cera devono essere lavati in acqua calda con abbondante detersivo prima di essere introdotti nell'asciugabiancheria.
- Oggetti di gommapiuma (schiuma di lattice), cuffie da bagno, tessuti impermeabili, articoli in gomma e indumenti o cuscini con imbottitura in gommapiuma non devono essere asciugati nell'asciugabiancheria.
- Ammorbidenti o prodotti simili devono essere utilizzati come specificato nelle istruzioni del produttore.
- Rimuovere tutti gli oggetti dalle tasche come accendini e fiammiferi.
- Non arrestare mai l'asciugabiancheria prima del termine del ciclo di asciugatura. Nel caso sia assolutamente necessario, rimuovere velocemente i capi e stenderli per disperdere il calore.
- L'ultima fase del programma di asciugatura è una fase di raffreddamento per proteggere i capi di biancheria.
- Prima di eseguire qualunque intervento di manutenzione, spegnere l'apparecchiatura ed estrarre la spina dalla presa.

2. ISTRUZIONI DI SICUREZZA

2.1 Installazione

- Rimuovere tutti i materiali di imballaggio.
- Non installare o utilizzare l'apparecchiatura se è danneggiata.
- Attenersi alle istruzioni fornite insieme all'apparecchiatura.
- Prestare sempre attenzione in fase di spostamento dell'apparecchiatura, dato che è molto pesante. Indossare sempre guanti di sicurezza.
- Non collocare o usare l'apparecchiatura in un luogo in cui la temperatura possa scendere al di sotto di 5°C o superare i 35°C.
- Accertarsi che il pavimento dove viene appoggiata l'apparecchiatura sia piano, stabile, resistente al calore e pulito.

- Accertarsi che l'aria circoli liberamente tra l'apparecchiatura e il pavimento.
- Spostare sempre l'apparecchiatura mantenendola in posizione verticale.
- La superficie posteriore dell'apparecchiatura dovrà essere appoggiata alla parete.
- Una volta posizionata l'apparecchiatura, verificare che sia in piano utilizzando una livella. Se l'apparecchiatura non è in piano, regolare i piedini.

2.2 Collegamento elettrico



ATTENZIONE!

Rischio di incendio e scossa elettrica.

- L'apparecchiatura deve disporre di una messa a terra.
- Verificare che i dati elettrici riportati sulla targhetta dei dati corrispondano a quelli dell'impianto. In caso contrario, contattare un elettricista.
- Utilizzare sempre una presa elettrica con contatto di protezione correttamente installata.
- Non utilizzare prese multiple e prolunghe.
- Non tirare il cavo di alimentazione per scollegare l'apparecchiatura. Tirare sempre dalla spina.
- Non toccare il cavo di alimentazione o la spina di alimentazione con la mani bagnate.
- Solo per il Regno Unito e l'Irlanda. L'apparecchiatura è dotata di spina di alimentazione da 13 amp. Se si rendesse necessario cambiare il fusibile della spina di alimentazione, utilizzarne uno da 13 amp ASTA (BS 1362).
- Questa apparecchiatura è conforme alle direttive CEE.

2.3 Utilizzo



ATTENZIONE!

Vi è il rischio di lesioni, scosse elettriche, incendio, scottature o di danni all'apparecchiatura.

- Utilizzare l'apparecchiatura esclusivamente in un ambiente domestico.
- Non asciugare capi danneggiati che contengono imbottiture.
- Asciugare esclusivamente tessuti idonei all'asciugatura nell'asciugabiancheria. Seguire le istruzioni riportate sull'etichetta dei singoli capi.
- Se si è lavata la biancheria usando uno smacchiatore, avviare un ciclo di Risciacqui Extra prima della fase di asciugatura.
- Non bere o utilizzare l'acqua di condensa/distillata per preparare cibi. Farlo potrebbe causare problemi alla salute di persone e animali domestici.
- Non sedersi o salire sull'oblò aperto.
- Non introdurre nell'asciugabiancheria capi sgocciolanti.

2.4 Luce interna



ATTENZIONE!

Rischio di lesioni.

- Radiazioni LED visibili: non guardare direttamente il fascio luminoso.
- Le lampadine utilizzate in questa apparecchiatura sono lampade speciali per elettrodomestici. Non usarle per l'illuminazione di casa.
- Per sostituire la luce interna, contattare il Centro di Assistenza autorizzato.

2.5 Pulizia e cura



ATTENZIONE!

Vi è il rischio di ferirsi o danneggiare l'apparecchiatura.

- Non nebulizzare acqua né utilizzare vapore per pulire l'apparecchiatura.
- Pulire l'apparecchiatura con un panno inumidito e morbido. Utilizzare solo detersivi neutri. Non usare prodotti abrasivi, spugnette abrasive, solventi od oggetti metallici.

2.6 Compressore



ATTENZIONE!

Vi è il rischio di danneggiare l'apparecchiatura.

- Il compressore e il relativo sistema all'interno dell'asciugabiancheria vengono riempiti con un agente speciale esente da CFC (Cloro-Fluoro-Carbur). Il sistema deve essere a tenuta stagna. Danni al sistema potrebbero causare delle perdite.

2.7 Smaltimento



ATTENZIONE!

Rischio di lesioni o soffocamento.

- Staccare la spina dall'alimentazione elettrica.
- Tagliare il cavo di rete e smaltirlo.
- Rimuovere il blocco porta per evitare che bambini e animali domestici rimangano chiusi all'interno dell'apparecchiatura.

3. DESCRIZIONE DEL PRODOTTO

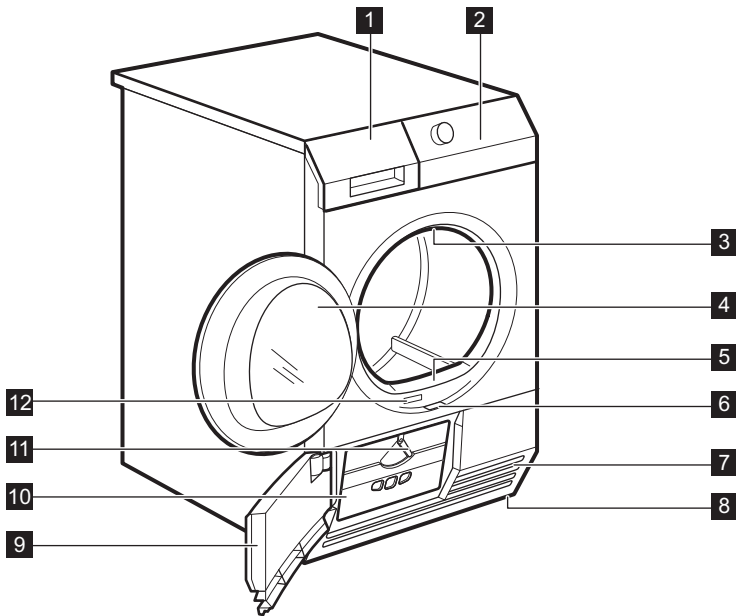

- | | |
|--|--|
| 1 Svuotare tanica | 8 Piedini regolabili |
| 2 Pannello dei comandi | 9 Sportello dello scambiatore di calore |
| 3 Luce interna | 10 Coperchio dello scambiatore di calore |
| 4 Porta dell'apparecchiatura | 11 Manopola per bloccare il coperchio dello scambiatore di calore |
| 5 Filtro | 12 Targhetta dei dati |
| 6 Tasto per aprire lo sportellino dello scambiatore di calore | |
| 7 Fessure per il ricircolo dell'aria | |



La porta può essere montata sul lato opposto direttamente dall'utente. Può essere utile per introdurre ed estrarre la biancheria o nel caso di limitazioni per l'installazione dell'apparecchiatura (vedere libretto a parte).

4. ACCESSORI

4.1 Kit di installazione in colonna

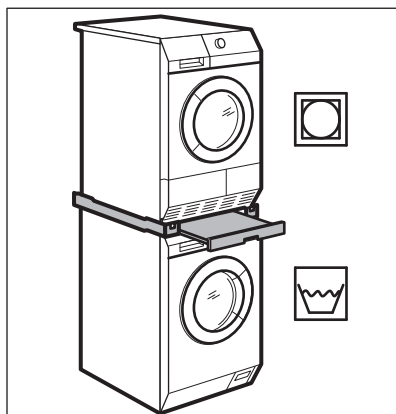

Nome dell'accessorio: SKP11, STA8, STA9

Disponibile presso il vostro rivenditore autorizzato.

Il kit per il montaggio può essere usato solo con le lavabiancheria specificate nel foglietto. Vedere il foglietto allegato.

Leggere attentamente le istruzioni fornite con l'accessorio.

4.2 Kit di scarico

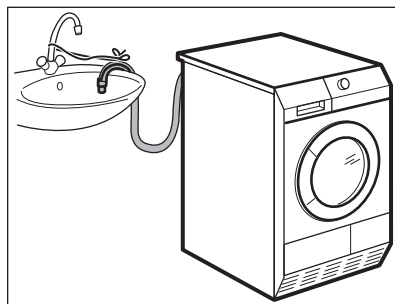

Nome dell'accessorio: DK11.

Disponibile presso il vostro rivenditore autorizzato (può essere collegato ad alcuni tipi di asciugabiancheria)

Accessorio per lo scarico dell'acqua di condensa in un lavello, un sifone, una conduttura, ecc. Dopo aver eseguito l'installazione, il contenitore dell'acqua viene scaricato automaticamente. Il contenitore dell'acqua deve trovarsi all'interno dell'apparecchiatura.

Il tubo installato deve trovarsi ad un'altezza tra i 50 cm e un massimo di 1 m da terra. Il tubo non deve essere attorcigliato. Se necessario, ridurre la lunghezza del tubo.

Leggere attentamente le istruzioni fornite con l'accessorio.

4.3 Piedistallo con cassetto

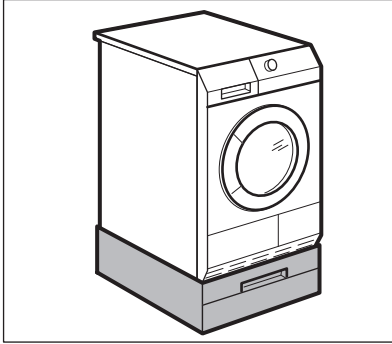

Nome dell'accessorio: PDSTP10.

Disponibile presso il vostro rivenditore autorizzato.

Per posizionare l'apparecchiatura più in alto, ad un'altezza che faciliti l'introduzione e l'estrazione della biancheria.

Il cassetto può essere utilizzato per conservare tutto ciò che riguarda la biancheria come ad es.: asciugamani, prodotti per la pulizia ed altro.

Leggere attentamente le istruzioni fornite con l'accessorio.

Disponibile presso il vostro rivenditore autorizzato (può essere collegato ad alcuni tipi di asciugabiancheria). Verificare con il rivenditore o sul sito Web se l'accessorio sia compatibile con la propria apparecchiatura.

Il cestello permette di eseguire un'asciugatura sicura all'interno dell'asciugabiancheria.

- scarpe sportive
- lana
- peluche
- intimo

Leggere attentamente le istruzioni fornite con l'accessorio.

4.4 Cestello di asciugatura

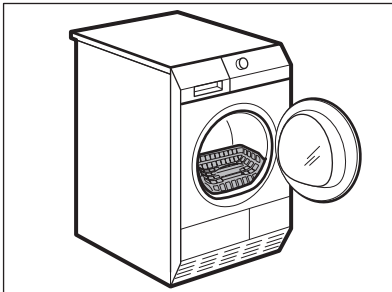

Nome dell'accessorio: RA5, RA6, RA11, RA12.

5. PANNELLO DEI COMANDI

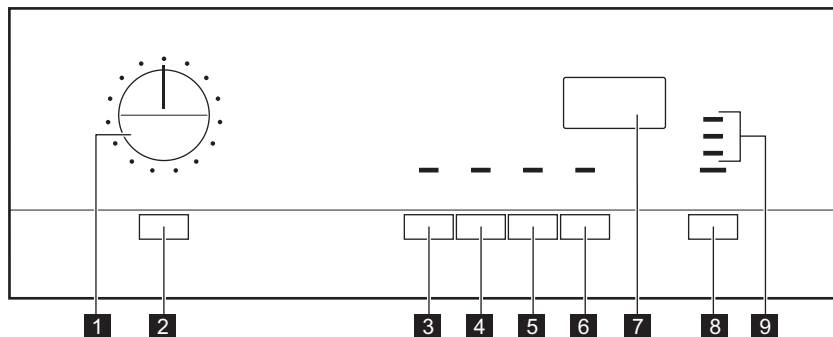





- 1** Selettore dei programmi
- 2** Tasto On/Off (Ein/Aus)
- 3** Tasto Antipiega (Knitterschutz)
- 4** Tasto Segnale Acustico (Signal)
- 5** Tasto Tempo (Zeitwahl)
- 6** Tasto Partenza Ritardata (Zeitvorwahl)
- 7** Display

- 8** Tasto Avvio/Pausa (Start/Pause)
- 9** Spie:
 - Tanica (Behälter)** - svuotare il contenitore dell'acqua
 - Filtro (Sieb)** - pulire il filtro
 - Scambiatore di calore (Kondensator)** - controllare lo scambiatore di calore

6. TABELLA DEI PROGRAMMI

Programmi	Carico ¹⁾	Proprietà/Tipo di tessuto
Cotoni (Baumwolle)		
Extra (Extratrocken)	7 kg	Grado di asciugatura: extra. / ☺☺☺
Normale + (Schranktrocken +)	7 kg	Grado di asciugatura: intenso. / ☺☺☺
Normale (Schranktrocken) ◁ 2)3)	7 kg	Grado di asciugatura: normale. / ☺☺☺
Pronto Stiro (Bügeltrocken) 2)	7 kg	Grado di asciugatura: adatto per la stiratura. / ☺☺☺
Jeans	7 kg	Capi sportivi come jeans, felpe e simili, in tessuti di spessore diverso (ad esempio su colletto, polsini e cuciture). / ☺☺☺☺

Programmi	Carico ¹⁾	Proprietà/Tipo di tessuto
Piumini (Daunenkissen)	3 kg	Per asciugare uno o due piumoni e cuscini (con imbottitura in piume, piumini o sintetica). / 
Tempo (Zeitprogramm)	7 kg	Questo programma consente di utilizzare l'opzione Tid e di impostare la durata del programma. / 
Sintetici (Mischgewebe)		
Extra (Extratrocken)	3,5 kg	Grado di asciugatura: extra. / 
Normale (Schrankrocken) ²⁾	3,5 kg	Grado di asciugatura: normale. / 
Pronto Stiro (Bügelrocken)	3,5 kg	Grado di asciugatura: adatto per la stiratura. / 
Stiro Facile (Leichtbügeln)	1 kg (o 5 camicie)	Tessuti misti per cui non è richiesta una lunga stiratura. I risultati di asciugatura possono essere differenti da un tipo di tessuto all'altro. Scuotere i capi prima di introdurli nell'apparecchiatura. Al termine del programma, rimuovere immediatamente i capi e appenderli. / 
Sport (Sportkleidung)	2 kg	Capi sportivi, tessuti sottili e leggeri, microfibra, poliestere, che non richiedono stiratura.
Seta (Seide) 	1 kg	Per asciugare la seta che richiede il lavaggio a mano con aria tiepida e movimenti delicati. / 

Programmi	Carico ¹⁾	Proprietà/Tipo di tessuto
Lana (Wolle)   ⁴⁾	1 kg	Lana. Asciugatura delicata di capi di lana che richiedono il lavaggio a mano. Estrarre subito i capi al termine del programma.   WOOL HAND WASH SAFE

¹⁾ Il peso massimo fa riferimento ai capi asciutti.

²⁾ **Ai soli fini normativi:** I programmi standard per i test sono indicati nella norma EN 61121. Pulire il filtro dopo ogni ciclo

³⁾ Il programma  Cotoni (Baumwolle) Normale (Schranktrocken) rappresenta il "Programma cotone standard" ed è adatto per asciugare biancheria normale di cotone bagnata ed è il più efficiente in termini di consumo energetico per l'asciugatura di biancheria di cotone bagnata.

⁴⁾ Il ciclo di asciugatura dei capi in lana di questa asciugabiancheria è stato testato e approvato da **Woolmark**. Il ciclo è adatto ad asciugare indumenti in lana con etichetta "lavaggio a mano", purché gli indumenti siano lavati in un ciclo di lavaggio a mano approvato da **Woolmark** e asciugati in asciugabiancheria secondo le istruzioni date dal produttore. **1780SW13W**.

6.1 Selezione dei programmi e delle opzioni

Programmi ¹⁾	Opzioni	
	Antipiega (Knitterschutz)	Tempo (Zeitwahl)
Cotoni (Baumwolle); Extra (Extratrocken)	■	
Cotoni (Baumwolle); Normale + (Schranktrocken +)	■	
Cotoni (Baumwolle); Normale (Schranktrocken) 	■	
Cotoni (Baumwolle); Pronto Stiro (Bügel-trocken)	■	
Jeans	■	
Piumini (Daunenkissen)		
Tempo (Zeitprogramm)	■	■

Opzioni		
Programmi ¹⁾	Antipiega (Knitterschutz)	Tempo (Zeitwahl)
Sintetici (Mischgewebe); Extra (Extrastrocken)	■	
Sintetici (Mischgewebe); Normale (Schranktrocken)	■	
Sintetici (Mischgewebe); Pronto Stiro (Bügel-trocken)	■	
Stiro Facile (Leichtbügeln)	■	
Sport (Sportkleidung)	■	
Seta (Seide)		
Lana (Wolle)		■ ²⁾

¹⁾ Oltre al programma è possibile impostare una o più opzioni.

²⁾ Solo con il cestello asciugabiancheria: consultare il capitolo ACCESSORI

6.2 Valori di consumo

Programma	Centrifuga a/umidità residua	Tempo di asciugatura	Consumo energetico
Cotoni (Baumwolle) 7 kg			
Normale (Schrank-trocken)	1.400 giri / 50%	130 min.	1,50 kWh
	1.000 giri / 60%	147 min.	1,80 kWh
Pronto Stiro (Bügel-trocken)	1.400 giri / 50%	92 min.	0,99 kWh
	1.000 giri / 60%	105 min.	1,23 kWh
Sintetici (Mischgewebe) 3,5 kg			
Normale (Schrank-trocken)	1.200 giri / 40%	56 min.	0,54 kWh
	800 giri / 50%	64 min.	0,61 kWh

7. OPZIONI

7.1 Antipiega (Knitterschutz)

Prolunga la fase antipiega (di 30 minuti) alla fine del ciclo di asciugatura fino a 90 minuti. Questa opzione previene la

formazione di pieghe. Durante la fase antipiega, la biancheria può essere prelevata.

7.2 Segnale Acustico (Signal)

Quando la funzione segnale acustico è attiva, viene emesso un segnale:

- al termine del ciclo
- all'avvio e la fine della fase anti piega
- all'interruzione del ciclo

La funzione segnale acustico è sempre attiva. È possibile utilizzare questa funzione per attivare o disattivare il segnale acustico.



È possibile attivare l'opzione Segnale Acustico (Signal) con tutti i programmi.

7.3 Tempo (Zeitwahl)

Funziona solo con il programma Tempo (Zeitprogramm). Consente di impostare un tempo personalizzato di asciugatura compreso tra 10 min. e 2 ore (con incrementi di 10 minuti).

7.4 Partenza Ritardata (Zeitvorwahl)



Consente di ritardare l'inizio di un programma di asciugatura da un minimo di 30 min. fino ad un massimo di 20 ore.

1. Impostare il programma di asciugatura e le opzioni.
2. Premere ripetutamente il tasto Partenza Ritardata (Zeitvorwahl). Il tempo della partenza ritardata richiesto viene visualizzato sul (ad es. **12h** se il programma deve iniziare dopo 12 ore).
3. Per attivare l'opzione Partenza Ritardata (Zeitvorwahl), premere il tasto Avvio/Pausa (Start/Pause). Il display mostra lo scorrere del tempo.

8. PREPARAZIONE AL PRIMO UTILIZZO

Prima di utilizzare l'apparecchiatura per la prima volta eseguire le operazioni seguenti:

- Pulire il cesto dell'asciugabiancheria con un panno umido.
- Avviare un programma breve (ad es. 30 minuti) con biancheria umida.



All'inizio del ciclo di asciugatura (3 - 5 min.) il funzionamento potrebbe essere leggermente più rumoroso. Ciò è dovuto all'avvio del compressore ed è un fenomeno normale per le apparecchiature alimentate da compressore, come: frigoriferi, congelatori.





9. UTILIZZO QUOTIDIANO

9.1 Preparazione della biancheria

- Chiudere le chiusure lampo.
- Abbottonare le chiusure dei copripiumini.
- Allacciare lacci e nastri (ad es. i nastri dei grembiuli). Stringerli prima di avviare un programma.
- Svuotare le tasche.
- Se un capo ha uno strato interno di cotone, rivoltarlo. Assicurarsi che lo strato di cotone si trovi sempre all'esterno.

- Si consiglia di impostare il programma adatto per il tipo di tessuti all'interno dell'apparecchiatura.
- Non introdurre tessuti con colori scuri insieme a tessuti chiari. I colori scuri potrebbero stingere.
- Utilizzare un programma adatto per capi in jersey e maglieria per evitare restringimenti.
- Verificare che il peso della biancheria non superi il peso massimo riportato nella tabella dei programmi.
- Asciugare solo la biancheria adatta per asciugabiancheria. Fare

riferimento all'etichetta riportata su ogni singolo capo.

Etichetta	Descrizione
	Biancheria adatta per asciugabiancheria.
	Biancheria adatta per asciugabiancheria e resistente alle elevate temperature di asciugatura.
	Biancheria adatta per asciugabiancheria ma solo con basse temperature di asciugatura.
	Biancheria non adatta per asciugabiancheria.

9.2 Caricamento della biancheria



AVVERTENZA!

Fare attenzione a non incastrare la biancheria tra la porta e la guarnizione di gomma.

1. Tirare la porta dell'apparecchiatura.
2. Caricare la biancheria senza schiacciarla.
3. Chiudere la porta dell'apparecchiatura.

9.3 Accensione dell'apparecchiatura

Per accendere l'apparecchiatura:

Premere il tasto On/Off (Ein/Aus).
Se l'apparecchiatura è accesa, alcune indicazioni vengono visualizzate sul display.

9.4 Funzione stand-by automatico

Per ridurre il consumo di energia elettrica, la funzione di stand-by automatico disattiva l'apparecchiatura:

- se entro 5 minuti non viene premuto il tasto Avvio/Pausa (Start/Pause).
- dopo 5 minuti dal termine del programma.

Premere il tasto On/Off (Ein/Aus) per attivare l'apparecchiatura.

Se l'apparecchiatura è accesa, alcune indicazioni vengono visualizzate sul display.

9.5 Impostazione di un programma

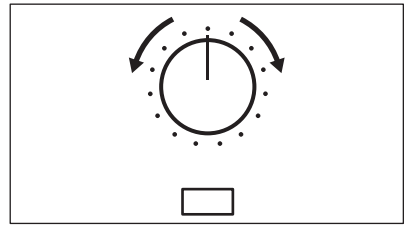

Usare il selettore dei programmi per impostare il programma.
Il display indica la durata massima del programma.



Il tempo di asciugatura visualizzato corrisponde al carico di 5 kg per programmi cotone e jeans. Per gli altri programmi il tempo di asciugatura è correlato ai carichi consigliati. Il tempo di asciugatura dei programmi cotone e jeans con un carico superiore ai 5 kg è più lungo.

9.6 Opzioni

Oltre al programma è possibile impostare 1 o più opzioni speciali.

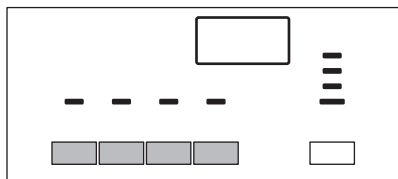

Per attivare o disattivare l'opzione premere il tasto corrispondente. Quando l'opzione è attivata, si accende il LED sopra il tasto o il simbolo sul display.

9.7 Opzione sicurezza bambini

La sicurezza bambini può essere impostata per evitare che giochino con l'apparecchiatura. L'opzione sicurezza bambini blocca tutti i tasti e il selettore dei programmi (la funzione non blocca il tasto **On/Off (Ein/Aus)**).

È possibile attivare l'opzione sicurezza bambini:

- prima di premere il tasto **Avvio/Pausa (Start/Pause)** - l'apparecchiatura non può partire
- dopo aver premuto il tasto **Avvio/Pausa (Start/Pause)** - la selezione programmi e opzione è inattiva.

Attivazione opzione sicurezza bambini:

1. Accendere l'asciugabiancheria.
2. Attendere circa 8 secondi.
3. Selezionare uno dei programmi disponibili.
4. Premere contemporaneamente e a lungo i tasti **Tempo (Zeitwahl)** e **Partenza Ritardata (Zeitvorwahl)**.

Sul display compare il simbolo .

5. Per disattivare la sicurezza bambini, premere di nuovo i tasti in alto fino a quando il simbolo scompare.

9.8 Avvio di un programma

Per avviare il programma:

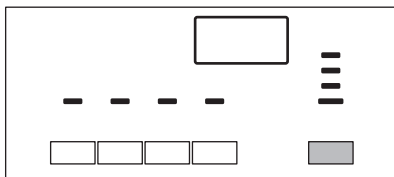

Premere il tasto **Avvio/Pausa (Start/Pause)**.

L'apparecchiatura si avvia e il LED sopra il tasto non lampeggia ma è fisso.

9.9 Cambio di programma

Per cambiare un programma:

1. Ruotare il selettore dei programmi in posizione **Stop**.
2. Impostare un nuovo programma.

9.10 Fine del programma



Pulire il filtro e scaricare il contenitore dell'acqua dopo ciascun ciclo di asciugatura. (Consultare il capitolo **PULIZIA E CURA**).

Se il ciclo di asciugatura è stato completato, il simbolo  lampeggia sul display. Se l'opzione Segnale Acustico (Signal) è attiva, viene emesso un segnale acustico intermittente per 1 minuto.



Se non si spegne l'apparecchiatura, inizia la fase anti piega. Durante questa fase la biancheria può essere estratta.

Per estrarre la biancheria:

1. Premere il tasto **On/Off (Ein/Aus)** per 2 secondi per disattivare l'apparecchiatura.
2. Aprire la porta dell'apparecchiatura.
3. Estrarre la biancheria.
4. Chiudere la porta dell'apparecchiatura.

10. CONSIGLI E SUGGERIMENTI UTILI

10.1 Consigli ecologici

- Centrifugare accuratamente la biancheria prima dell'asciugatura.
- Utilizzare i volumi di carico indicati nella tabella dei programmi.
- Pulire il filtro dopo ogni ciclo di asciugatura.
- Non utilizzare ammorbidenti per lavare ed asciugare.
Nell'asciugabiancheria la biancheria diventa automaticamente soffice.
- L'acqua di condensa può essere utilizzata come acqua distillata, ad esempio per la stiratura a vapore. Se necessario, pulire prima l'acqua di condensa (ad es. con un filtro per caffè) per eliminare eventuali residui e lanugine.
- Mantenere sempre pulite le fessure per il ricircolo dell'aria sulla parte inferiore dell'apparecchiatura.
- Assicurarsi che vi sia un buon ricircolo d'aria dove è stata installata l'apparecchiatura.

10.2 Regolazione del grado di umidità della biancheria restante

Per modificare il grado di umidità della biancheria restante predefinito:

1. Accendere l'apparecchiatura.
2. Attendere circa 8 secondi.
3. Selezionare 1 dei programmi disponibili.
4. Premere contemporaneamente e a lungo i tasti **Antipiega (Knitterschutz)** e **Tempo (Zeitwahl)**.

Sul display compare uno dei seguenti simboli:

 - massima asciugatura della biancheria

 - maggiore asciugatura della biancheria

 - asciugatura predefinita della biancheria

5. Premere ripetutamente il tasto **Avvio/Pausa (Start/Pause)** fino ad impostare il livello voluto.
6. Per memorizzare l'impostazione premere contemporaneamente i tasti **Antipiega (Knitterschutz)** e **Tempo (Zeitwahl)** per circa 2 secondi.



10.3 Disattivazione della spia Tanica (Behälter)

La spia del contenitore dell'acqua è accesa per impostazione predefinita. Si illumina al termine del ciclo di asciugatura o durante il ciclo se il serbatoio dell'acqua è pieno. Se è stato installato il kit di scarico, il contenitore dell'acqua viene scaricato automaticamente e la spia si spegne in modo permanente.

Per disattivare la spia:

1. Accendere l'apparecchiatura.
2. Attendere circa 8 secondi.
3. Selezionare 1 dei programmi disponibili.
4. Premere contemporaneamente e a lungo i tasti **Antipiega (Knitterschutz)** e **Partenza Ritardata (Zeitvorwahl)**.

È possibile una delle 2 configurazioni:

- la spia Tanica (Behälter): è accesa e compare il simbolo ; la spia del contenitore dell'acqua rimane sempre **accesa**
- la spia Tanica (Behälter): è spenta e compare il simbolo ; la spia del contenitore dell'acqua rimane sempre **spenta**

11. PULIZIA E CURA

11.1 Pulizia del filtro

Alla fine di ogni ciclo la spia **Filtro (Sieb)** si accende e si deve pulire il filtro.



Il filtro raccoglie la lanugine. La lanugine si forma durante l'asciugatura degli indumenti nell'asciugabiancheria.

1. Aprire l'oblò. Estrarre il filtro.

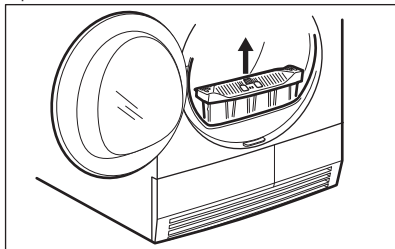

2. Premere il gancio per aprire il filtro.

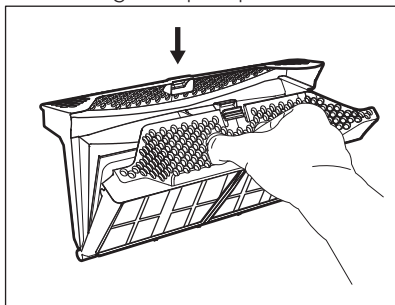

3. Pulire entrambe le parti del filtro con la mano bagnata.

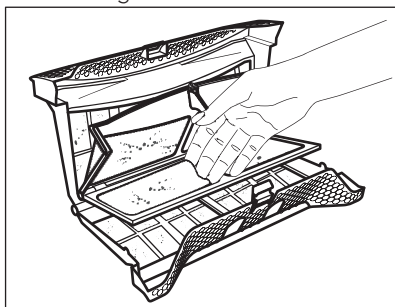

4. Se necessario, pulire il filtro con la spazzola e acqua di rubinetto calda e/o un aspirapolvere. Chiudere il filtro.

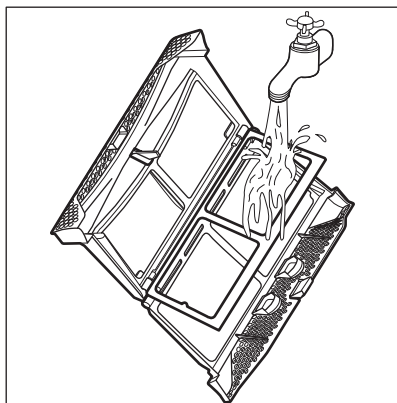

5. Se necessario, togliere la lanugine dalla sede e dalla guarnizione del filtro. È possibile utilizzare un aspirapolvere. Riposizionare il filtro nella sua sede.

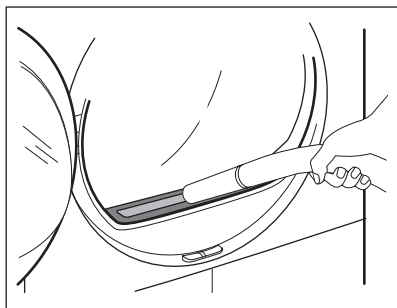

11.2 Svuotamento del contenitore dell'acqua

Svuotare il contenitore dell'acqua di condensa dopo ogni ciclo di asciugatura.

Se il contenitore dell'acqua di condensa è pieno, il programma si interrompe automaticamente. La spia **Tanica (Behälter)** è accesa ed è necessario svuotare il contenitore dell'acqua.

Per svuotare il contenitore dell'acqua:

1. Estrarre il contenitore dell'acqua e tenerlo in posizione orizzontale.

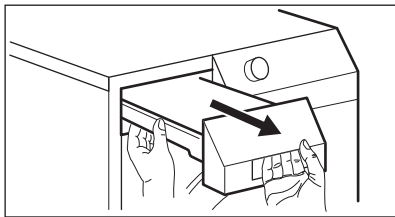

2. Estrarre il raccordo in plastica e svuotare il contenitore l'acqua in una bacinella o simile.

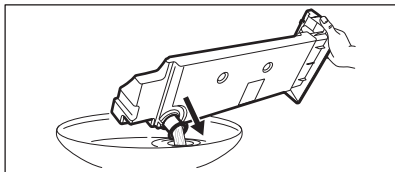

3. Riposizionare il raccordo in plastica e il contenitore dell'acqua.
4. Per continuare il programma premere il tasto Avvio/Pausa (Start/Pause).

11.3 Pulizia dello scambiatore di calore

Se la spia **Scambiatore di calore (Kondensator)** lampeggia, controllare lo scambiatore di calore e il relativo alloggiamento. Se è presente dello sporco, eliminarlo.

Per eseguire il controllo:

1. Aprire l'oblò. Estrarre il filtro.

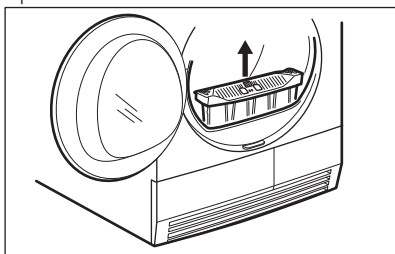

2. Spostare il tasto di rilascio alla base dell'oblò ed aprire lo sportello dello scambiatore di calore.

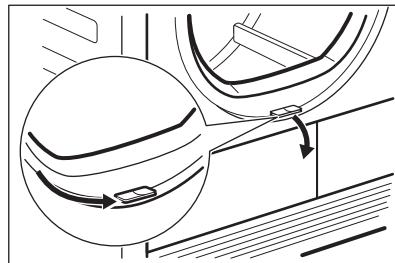

3. Ruotare il blocco per sbloccare il coperchio dello scambiatore di calore.

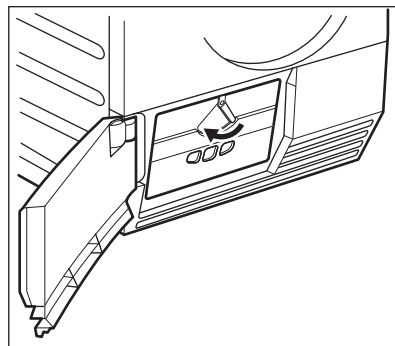

4. Abbassare il coperchio dello scambiatore di calore.

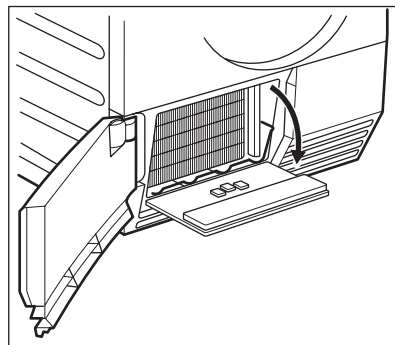

5. Se necessario, togliere la lanugine dallo scambiatore di calore e dal suo alloggiamento. Con la spazzola si può utilizzare un panno inumidito e/o un aspirapolvere.

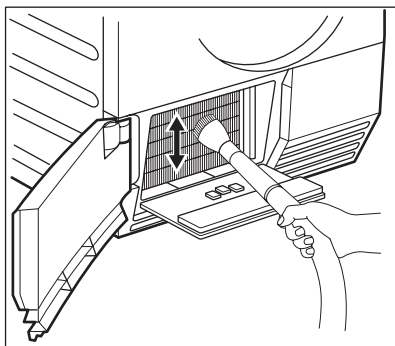

6. Chiudere il coperchio dello scambiatore di calore.
7. Bloccare il fermo finché non scatta.
8. Rimontare il filtro.

11.4 Pulizia del cesto



ATTENZIONE!

Scollegare l'apparecchiatura prima di eseguire la pulizia.

Utilizzare un normale sapone neutro per pulire la superficie interna del cesto e le scanalature del cesto stesso. Asciugare le superfici pulite con un panno morbido.



AVVERTENZA!

Non usare detergenti corrosivi o pagliette metalliche per pulire il cesto.

11.5 Pulizia del pannello dei comandi e dell'alloggiamento

Utilizzare un normale sapone neutro per pulire il pannello dei comandi e l'alloggiamento.

Utilizzare un panno umido. Asciugare le superfici pulite con un panno morbido.



AVVERTENZA!

Per pulire l'apparecchiatura, non utilizzare detergenti per la pulizia dei mobili o corrosivi.

11.6 Pulizia delle fessure per il ricircolo dell'aria

Utilizzare un aspirapolvere per eliminare la lanugine dalle fessure per il ricircolo dell'aria.

12. RISOLUZIONE DEI PROBLEMI

Problema 1)	Causa possibile	Soluzione
L'asciugabiancheria non funziona.	L'asciugabiancheria non è collegata all'alimentazione.	Inserire la spina nella presa. Controllare il fusibile nella scatola elettrica (installazione domestica).
	L'oblò è aperto.	Chiudere l'oblò.
	Il tasto On/Off (Ein/Aus) non è stato premuto.	Premere il tasto On/Off (Ein/Aus).
	Il tasto Avvio/Pausa (Start/Pause) non è stato premuto.	Premere il tasto Avvio/Pausa (Start/Pause).
	L'apparecchiatura si trova in modalità standby.	Premere il tasto On/Off (Ein/Aus).

Problema 1)	Causa possibile	Soluzione
Risultati di asciugatura insoddisfacenti.	Scelta del programma sbagliato.	Impostare il programma corretto. 2)
	Il filtro è ostruito.	Pulire il filtro. 3)
	L'opzione Più Asciutto (Trocken+) era al livello minimo. 4)	Modificare l'opzione Più Asciutto (Trocken+) sul livello medio o massimo. 4)
	Carico eccessivo.	Rispettare il volume di carico massimo.
	La griglia di ricircolo dell'aria è ostruita.	Pulire la griglia di ricircolo dell'aria nella parte inferiore dell'apparecchiatura.
	È presente dello sporco sul sensore di umidità nel cesto.	Pulire la superficie anteriore del cesto.
	Grado di umidità della biancheria restante non corretto.	Regolare il grado di umidità della biancheria restante. 5)
	Lo scambiatore di calore è ostruito.	Pulizia dello scambiatore di calore. 3)
L'oblò non si chiude	Il filtro non è bloccato in posizione.	Posizionare correttamente il filtro.
	La biancheria è bloccata tra l'oblò e la guarnizione.	Sistemare il carico correttamente nel cesto.
Err (Errore) segnalato sul display.	Si è tentato di cambiare programma o opzione dopo l'avvio del ciclo.	Spegnere e riaccendere l'asciugabiancheria. Effettuare una nuova selezione.
	L'opzione che si è tentato di attivare non può essere selezionata con il programma scelto.	Spegnere e riaccendere l'asciugabiancheria. Effettuare una nuova selezione.
Nessuna luce nel cesto	Lampadina del cesto difettosa.	Contattare il Centro di Assistenza per sostituire la lampadina del cesto.
Il tempo scorre in maniera insolita sul display.	Il tempo residuo al termine del ciclo viene calcolato in base al volume e all'umidità della biancheria.	La procedura è automatica, non si tratta di un'anomalia.
Programma inattivo.	Il contenitore dell'acqua è pieno.	Svuotare il contenitore dell'acqua, premere il tasto Avvio/Pausa (Start/Pause). 3)

Problema 1)	Causa possibile	Soluzione
Ciclo di asciugatura troppo breve.	Volume di biancheria troppo ridotto.	Impostare la durata del programma. La durata deve tenere conto del carico. Asciugatura di 1 capo o un carico di biancheria ridotto; si consiglia di utilizzare durate brevi.
	La biancheria è troppo asciutta.	Impostare la durata del programma o un grado di asciugatura superiore (ad es. Extra (Extratrocken))
Ciclo di asciugatura troppo lungo ⁶⁾	Il filtro è ostruito.	Pulire il filtro.
	Carico eccessivo.	Rispettare il volume di carico massimo.
	La biancheria non è stata centrifugata a sufficienza.	Centrifugare correttamente la biancheria.
	Temperatura ambiente troppo bassa o elevata - non si tratta di un'anomalia dell'apparecchiatura.	Assicurarsi che la temperatura ambiente sia superiore a +5°C e inferiore a +35°C.

¹⁾ Se sul display compare un messaggio di errore (ad es. **E51**): Spegner e riaccendere l'asciugabiancheria. Selezionare un nuovo programma. Premere il tasto Avvio/Pausa. Non funziona? - contattare il Centro di Assistenza e fornire il codice di errore.

²⁾ Seguire la descrizione del programma - consultare la TABELLA DEI PROGRAMMI

³⁾ Consultare il capitolo PULIZIA E CURA

⁴⁾ Solo asciugabiancheria con l'opzione Più Asciutto (Trocken+)

⁵⁾ Vedere il capitolo CONSIGLI E SUGGERIMENTI UTILI

⁶⁾ Nota: dopo massimo 5 ore, il ciclo di asciugatura termina automaticamente.

13. DATI TECNICI

Altezza x Larghezza x Profondità	850 x 600 x 600 mm (massimo 640 mm)
Massima profondità con l'oblò aperto	1090 mm
Massima larghezza con l'oblò aperto	950 mm
Altezza regolabile	850 mm (+ 15 mm - regolazione piedini)
Volume del cesto	118 l
Volume carico massimo	7 kg
Tensione	230 V
Frequenza	50 Hz
Fusibile necessario	4 A
Potenza totale	900 W

Classe di efficienza energetica	A++
Consumo di energia ¹⁾	1,8 kWh
Consumo annuale di energia ²⁾	211 kWh
Assorbimento potenza in modalità acceso	0,50 W
Assorbimento potenza in modalità spento	0,50 W
Tipo di uso	Domestico
Temperatura ambiente consentita	da + 5°C a + 35°C
Coperchio di protezione che impedisce l'ingresso di sporco e umidità, eccetto dove l'apparecchiatura a bassa tensione non ha una protezione contro l'umidità	IPX4
Questo prodotto contiene gas fluorurato ermeticamente sigillato	
Tipo di gas	R407c
Peso	430 g
Potenziale di Riscaldamento Globale (GWP)	1774

¹⁾ In riferimento a EN 61121. 7kg di cotone centrifugati a 1.000 giri/min.

²⁾ Consumo di energia annuale in kWh, basato su 160 cicli di asciugatura del programma standard per la biancheria di cotone a carico pieno e parziale e consumo in standby. L'effettivo consumo di energia per ciclo dipenderà da come si utilizza l'apparecchiatura (NORMATIVA EUROPEA N.392/2012).

14. INSTALLAZIONE

14.1 Disimballo



AVVERTENZA!

Prima di utilizzare l'apparecchiatura, tutti i materiali di imballaggio utilizzati per il trasporto devono essere rimossi.

Per rimuovere i blocchi in polistirolo:

1. Aprire la porta.
2. Estrarre il tubo di plastica con i blocchi in polistirolo dal cesto.

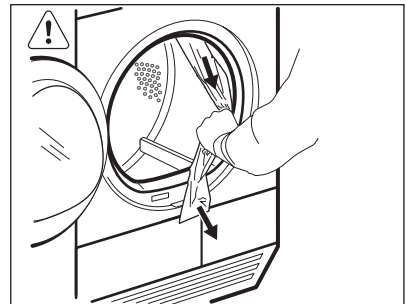

14.2 Regolazione dei piedini

È possibile regolare l'altezza dell'asciugabiancheria. Per farlo, regolare i piedini.

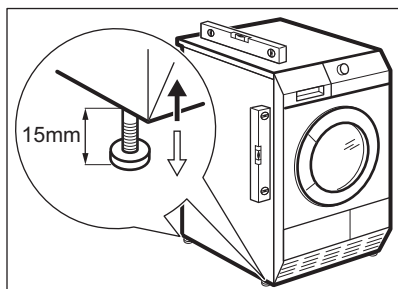

14.3 Installazione sotto un piano

L'apparecchiatura può essere montata senza nessun supporto oppure sotto il

ripiano della cucina con la corretta spaziatura (vedere figura).

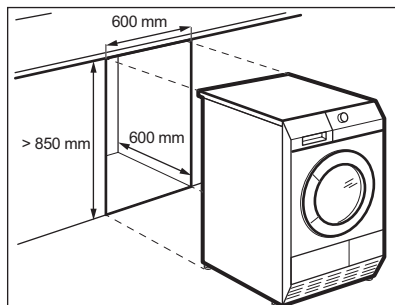

15. GARANZIA

Servizio clienti

Servizio dopo vendita		
Industriestrasse 10 5506 Mägenwil	Le Trési 6 1028 Prévèrenge	Via Violino 11 6928 Manno
Morgenstrasse 131 3018 Bern		
Zürcherstrasse 204E 9000 St. Gallen		
Seetalstrasse 11 6020 Emmenbrücke		
St. Jakob-Turm Birsstrasse 320B 4052 Basel		
Comercialstrasse 19 7000 Chur		



Vendita pezzi di ricambio

Industriestrasse 10, 5506 Mägenwil, Tel. 0848 848 111



Consulenza specialistica/Vendita

Badenerstrasse 587, 8048 Zürich, Tel. 044 405 81 11

Garanzia Per ogni prodotto concediamo una garanzia di 2 anni a partire dalla data di consegna o dalla sua messa in funzione. (fa stato la data della fattura,

del certificato di garanzia o dello scontrino d'acquisto) Nella garanzia sono comprese le spese di manodopera, di viaggio e del materiale. Dalla copertura sono esclusi il logoramento ed i danni causati da agenti esterni, intervento di terzi, utilizzo di ricambi non originali o dalla inosservanza delle prescrizioni d'installazione ed istruzioni per l'uso.

16. CONSIDERAZIONI SULL'AMBIENTE

Riciclare i materiali con il simbolo .
Buttare l'imballaggio negli appositi contenitori per il riciclaggio. Aiutare a proteggere l'ambiente e la salute umana e a riciclare rifiuti derivanti da apparecchiature elettriche ed elettroniche. Non smaltire le apparecchiature che riportano il simbolo  insieme ai normali rifiuti domestici. Portare il prodotto al punto di riciclaggio più vicino o contattare il comune di residenza.



Per la Svizzera:

Dove portare gli apparecchi fuori uso?

In qualsiasi negozio che vende apparecchi nuovi oppure si restituiscono ai centri di raccolta ufficiali della SENS oppure ai riciclatori ufficiali della SENS. La lista dei centri di raccolta ufficiali della SENS è visibile nel sito www.erecycling.ch

www.aeg.com/shop



136936351-A-262015



 **AEG**
perfekt in form und funktion