

# Mode d'emploi

## Lave-vaisselle



Veillez lire **impérativement** le mode d'emploi et le plan de montage avant l'installation et la mise en service de l'appareil. Vous éviterez ainsi de vous blesser et d'endommager votre appareil.

# Table des matières

---

<b>Description de l'appareil</b> .....	5
Vue d'ensemble de l'appareil .....	5
Bandeau de commande .....	6
Fonctionnement de l'écran.....	7
<b>Prescriptions de sécurité et mises en garde</b> .....	8
<b>Votre contribution à la protection de l'environnement</b> .....	18
Laver la vaisselle en faisant des économies .....	19
Affichage de consommation EcoFeedback .....	20
<b>Première mise en service</b> .....	21
Ouverture de la porte .....	21
Fermeture de la porte .....	21
Réglages de base.....	22
Pour la première mise en service, il vous faut :.....	24
Sel de régénération .....	24
Ajouter du sel de régénération .....	25
Indicateur de manque de sel.....	26
Produit de rinçage .....	27
Ajout de produit de rinçage.....	27
Indicateur de manque de produit de rinçage .....	28
<b>Mise en place de la vaisselle et des couverts</b> .....	29
Quelques points à respecter .....	29
FlexAssist .....	31
Panier supérieur .....	31
Réglage du panier supérieur .....	32
Panier inférieur .....	33
Couverts .....	35
Tiroir à couverts 3D+ (selon le modèle).....	35
Panier à couverts (selon le modèle) .....	37
Exemples de chargement.....	38
Lave-vaisselle avec tiroir à couverts .....	38
Lave-vaisselle avec panier à couverts .....	40
<b>Fonctionnement</b> .....	42
Détergent.....	42
Ajout de détergent.....	44
Mise en marche .....	45
Sélectionner le programme .....	45
Démarrer le programme .....	46
Affichage du temps .....	46
Gestion de l'énergie .....	47

# Table des matières

Fin du programme .....	47
Arrêt .....	48
Déchargement de la vaisselle.....	48
Interrompre le programme.....	49
Changer de programme .....	49
<b>Options de programme .....</b>	<b>50</b>
Options .....	50
FlexiTimer avec EcoStart .....	51
Echangeur thermique .....	54
Reconnaissance détergent.....	55
<b>Vue d'ensemble des programmes .....</b>	<b>56</b>
Autres programmes  .....	60
<b>Nettoyage et entretien .....</b>	<b>61</b>
Nettoyage de l'enceinte de lavage .....	61
Nettoyage du joint d'étanchéité et de la porte .....	61
Nettoyage du panneau de commande.....	61
Nettoyage du guide de lumière .....	61
Nettoyage de la face frontale .....	62
Contrôle des filtres de l'enceinte de lavage .....	63
Nettoyer filtres .....	63
Nettoyage des bras de lavage.....	65
<b>Que faire si ... ? .....</b>	<b>66</b>
Défaillances techniques .....	66
Anomalie dans l'arrivée d'eau .....	68
Défaut vidange .....	69
Problèmes généraux liés au lave-vaisselle .....	70
Bruits .....	71
Résultat de lavage non satisfaisant.....	72
<b>Se dépanner soi-même.....</b>	<b>76</b>
Nettoyage du filtre dans le tuyau d'arrivée d'eau.....	76
Nettoyage de la pompe de vidange et du clapet antiretour.....	77
<b>Service après-vente .....</b>	<b>78</b>
Réparations .....	78
Conditions et période de garantie .....	78
Pour les organismes de contrôle.....	78
<b>Accessoires en option .....</b>	<b>79</b>
<b>Branchement électrique .....</b>	<b>81</b>

# Table des matières

---

<b>Raccordement à l'eau</b> .....	82
Le système Aquasécurité Miele.....	82
Arrivée d'eau .....	82
Vidange .....	84
<b>Caractéristiques techniques</b> .....	85
Fiche relative aux lave-vaisselle ménagers .....	86
<b>Menu "Réglages"</b> .....	90
Ouvrir le menu "Réglages" .....	90
Langue  .....	91
Heure .....	91
Dureté de l'eau .....	92
Produit de rinçage .....	93
Consommation (EcoFeedback) .....	93
EcoStart.....	94
Trempage.....	96
Prélavage.....	96
Luminosité .....	96
Volume.....	97
Mémoire .....	97
Indicateurs de manque de sel et de produit de rinçage.....	98
Contrôle des filtres .....	98
Automatic .....	98
AutoOpen .....	98
Optimisation de veille .....	99
Echangeur thermique .....	99
Version logiciel .....	100
Revendeurs .....	100
Réglages usine .....	100
Quitter le menu "Réglages" .....	100

## Vue d'ensemble de l'appareil

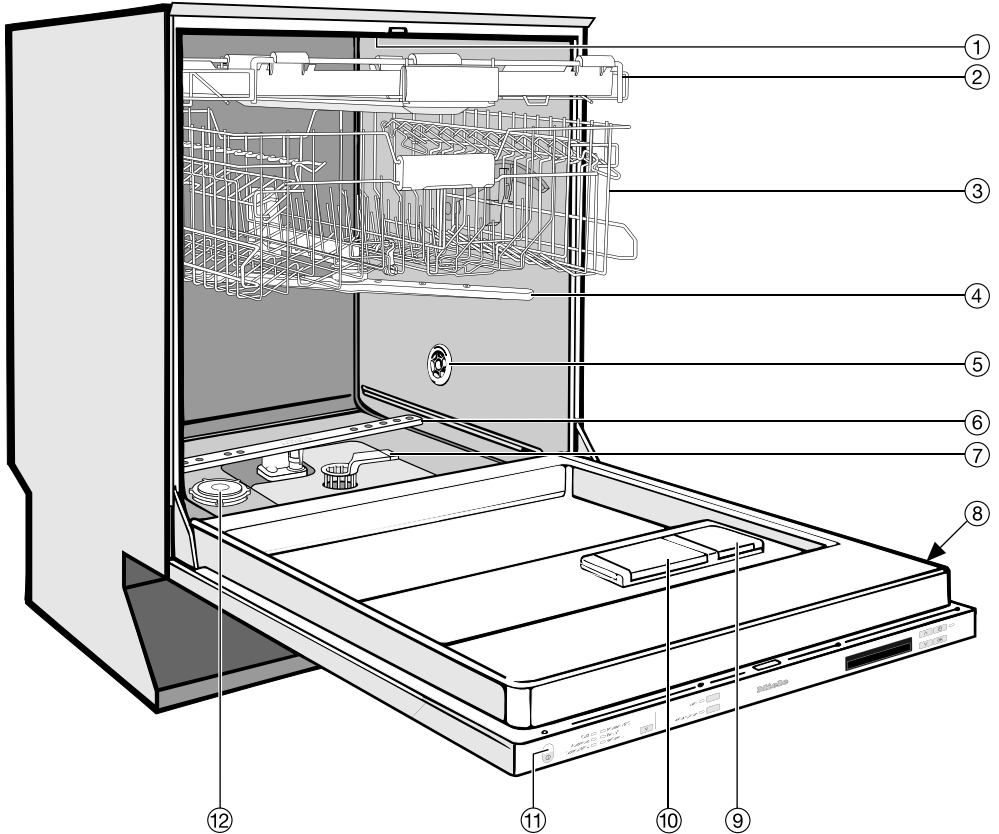

- |  |  |
|--|--|
| ① Bras de lavage supérieur (non visible)       | ⑦ Filtre combiné                                   |
| ② Tiroir à couverts (selon le modèle)          | ⑧ Plaque signalétique                              |
| ③ Panier supérieur                             | ⑨ Réservoir pour produit de rinçage                |
| ④ Bras de lavage intermédiaire                 | ⑩ Réservoir à deux compartiments pour le détergent |
| ⑤ Retour échangeur thermique (selon le modèle) | ⑪ Contrôle de fonctionnement optique               |
| ⑥ Bras de lavage inférieur                     | ⑫ Réservoir à sel de régénération                  |

# Description de l'appareil

## Bandeau de commande

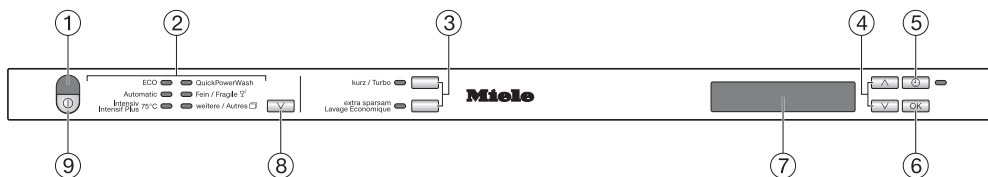

- ① Contrôle de fonctionnement optique
- ② Sélection de programme
- ③ Touches options *Turbo* et *Lavage Economique* avec voyants de contrôle
- ④ Touches fléchées  $\vee \wedge$
- ⑤ Touche  $\downarrow$  (FlexiTimer) avec voyant de contrôle
- ⑥ Touche OK
- ⑦ Ecran
- ⑧ Touche de sélection de programme  $\vee$
- ⑨ Touche  $\text{⏻}$  (Marche/Arrêt)

Ce mode d'emploi décrit plusieurs modèles de lave-vaisselle de hauteur différente.

Les différents modèles sont désignés comme suit :

normal = lave-vaisselle de 80,5 cm de haut (appareil encastrable)

resp. 84,5 cm de haut (appareil à pose libre)

XXL = lave-vaisselle de 84,5 cm de haut (appareil encastrable).

## Fonctionnement de l'écran

### Généralités

L'écran permet de sélectionner ou de régler les points suivants :

- le programme,
- le FlexiTimer (départ différé),
- le menu "Réglages".

L'écran permet d'afficher les éléments suivants :

- la séquence du programme,
- le temps restant estimé,
- la consommation d'énergie et d'eau (EcoFeedback),
- d'éventuels messages d'erreur et des indications.

Afin d'économiser de l'énergie, le lave-vaisselle s'éteint au bout de quelques minutes si aucune touche n'est pressée pendant ce laps de temps.  
Pour réactiver l'affichage, pressez la touche ①.

### Menu "Réglages"

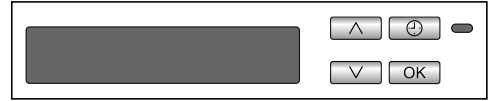

Dans le menu "Réglages" vous pouvez adapter l'électronique du lave-vaisselle à vos besoins. Pour accéder au menu Réglages, il faut presser une combinaison de touches particulière (voir chapitre "Menu Réglages").

Les flèches indiquées à l'écran indiquent que d'autres choix sont à votre disposition. Vous pouvez les consulter en feuilletant en avant ou en arrière avec les flèches ∨/∧ situées à côté de l'écran.

La touche *OK* vous permet de valider les messages ou les réglages et de passer à un autre menu ou niveau de menu.

La sélection est signalée par une coche ✓.

Si vous souhaitez quitter un menu, sélectionnez l'option retour ↩ avec les flèches ∨/∧ et validez avec *OK*.

Si vous ne pressez aucune touche pendant plusieurs secondes, l'écran repasse au niveau précédent. Vous devrez éventuellement procéder de nouveau aux réglages.

## Prescriptions de sécurité et mises en garde

---

Ce lave-vaisselle répond aux réglementations de sécurité en vigueur. Toute utilisation non conforme peut toutefois causer des dommages aux personnes et aux biens.

Lisez attentivement le plan de montage et le mode d'emploi avant d'installer ce lave-vaisselle et de le mettre en service. Ils vous fournissent des informations importantes sur la sécurité, l'utilisation et l'entretien de l'appareil. Vous éviterez ainsi de vous blesser et d'endommager votre lave-vaisselle.

Conservez soigneusement le plan de montage et le mode d'emploi et remettez-les à tout nouveau détenteur de l'appareil.

Miele ne saurait être tenue pour responsable des dommages qui résulteraient du non-respect des présentes prescriptions de sécurité et mises en garde.

## Utilisation conforme aux dispositions

- ▶ Ce lave-vaisselle est destiné à être utilisé dans un cadre domestique ou présentant des caractéristiques similaires.
- ▶ Ce lave-vaisselle n'est pas destiné à une utilisation à l'extérieur.
- ▶ Le lave-vaisselle ne doit être utilisé que conformément à l'usage domestique et uniquement pour laver de la vaisselle de ménage. Toute autre utilisation est interdite.
- ▶ Toute personne qui, pour des raisons d'incapacité physique, sensorielle ou mentale, ou bien de par son inexpérience ou ignorance, n'est pas apte à se servir de ce lave-vaisselle en toute sécurité, ne doit pas l'utiliser sans la supervision ou les instructions d'une personne responsable. Ces personnes sont autorisées à utiliser ce lave-vaisselle sans surveillance uniquement si son fonctionnement leur a été expliqué de telle sorte qu'elles puissent le manipuler en toute sécurité. Elles doivent être capables de reconnaître et de comprendre les dangers que présente une erreur de manipulation.

# Prescriptions de sécurité et mises en garde

---

## En présence d'enfants dans le ménage

- ▶ Les enfants de moins de huit ans doivent être tenus à distance du lave-vaisselle, à moins qu'ils ne soient sous surveillance constante.
- ▶ Les enfants de plus de huit ans sont autorisés à utiliser ce lave-vaisselle sans surveillance uniquement si son fonctionnement leur a été expliqué de telle sorte qu'ils puissent le manipuler en toute sécurité. Les enfants doivent être capables de reconnaître et de comprendre les dangers que présente une erreur de manipulation.
- ▶ Les enfants ne doivent jamais nettoyer ou entretenir le lave-vaisselle sans surveillance.
- ▶ Surveillez toujours les enfants se trouvant à proximité du lave-vaisselle. Ne laissez jamais les enfants jouer avec le lave-vaisselle. Ils risqueraient, entre autres, de s'enfermer à l'intérieur de l'appareil !
- ▶ Lorsque l'ouverture de porte automatique est activée (en fonction du modèle), les jeunes enfants ne doivent pas rester devant l'ouverture de porte du lave-vaisselle. Dans le cas, très improbable, d'un dysfonctionnement il existe un risque de blessures.
- ▶ Risque d'asphyxie ! Par jeu, les enfants risquent de s'asphyxier en s'enroulant dans les matériaux d'emballage (p. ex. avec les films plastiques) ou en se les enfilant sur la tête. Rangez les matériaux d'emballage hors de portée des enfants.
- ▶ Empêchez les enfants de toucher au détergent ! Les détergents peuvent provoquer des irritations de la muqueuse buccale et de la gorge et un étouffement. C'est pourquoi vous devez tenir les enfants éloignés du lave-vaisselle également lorsque la porte est ouverte. Le lave-vaisselle pourrait encore contenir des résidus de détergent. Si votre enfant a avalé du détergent, consultez immédiatement un médecin.

### Sécurité technique

- ▶ Des travaux d'installation, de maintenance ou des réparations non conformes peuvent entraîner des risques importants pour l'utilisateur. Les travaux d'installation et d'entretien et les réparations ne doivent être effectués que par des spécialistes agréés par Miele.
- ▶ Un lave-vaisselle endommagé peut présenter des risques pour votre sécurité. Vérifiez qu'il ne présente aucun dommage visible. Ne mettez jamais en service un lave-vaisselle endommagé.
- ▶ La sécurité électrique de ce lave-vaisselle n'est assurée que s'il est raccordé à un système de mise à la terre installé dans les règles de l'art. Il est impératif que cette condition de sécurité élémentaire soit respectée. En cas de doute, faites contrôler l'installation électrique par un professionnel.  
Miele ne saurait être tenue pour responsable des dommages causés par un circuit de mise à la terre manquant ou défectueux (électrocution, par exemple).
- ▶ Le fonctionnement fiable et en toute sécurité du lave-vaisselle est uniquement garanti lorsque ce dernier est raccordé au réseau électrique public.
- ▶ Le lave-vaisselle ne doit être raccordé qu'à une prise avec mise à la terre (pas de raccord fixe). Après l'installation, la prise électrique doit être facilement accessible de manière à ce que le lave-vaisselle puisse être mis hors tension à tout moment.
- ▶ Le lave-vaisselle ne doit en aucun cas recouvrir la fiche d'un autre appareil électrique, car la profondeur de la niche d'encastrement risque d'être trop réduite et la pression sur la fiche pourrait provoquer une surchauffe (risque d'incendie).

## Prescriptions de sécurité et mises en garde

---

- ▶ Le lave-vaisselle ne doit pas être encastré sous un plan de cuisson. Les températures parfois élevées qui s'en dégagent pourraient endommager le lave-vaisselle. C'est pourquoi il est aussi interdit de l'installer directement à côté d'appareils que l'on ne rencontre habituellement pas dans une cuisine et qui dégagent de la chaleur (tels que foyers ouverts servant de chauffage, par exemple).
- ▶ Afin que l'appareil ne s'endommage pas, les données de branchement (tension et fréquence) figurant sur la plaque signalétique du four doivent impérativement concorder avec celles offertes par le secteur électrique. Comparez-les avant de le brancher. En cas de doute, renseignez-vous auprès d'un électricien professionnel.
- ▶ Branchez le lave-vaisselle sur le secteur uniquement après avoir terminé tous les travaux d'installation et de montage, y compris le réglage des ressorts de porte.
- ▶ Il faut uniquement faire fonctionner le lave-vaisselle avec un mécanisme de porte en parfait état de fonctionnement, car un danger pourrait survenir lorsque l'ouverture de porte automatique est activée (en fonction du modèle).  
Un mécanisme de porte en parfait état de fonctionnement est reconnaissable aux éléments suivants :
  - Les ressorts de porte doivent être réglés de manière identique des deux côtés. Ils sont réglés correctement lorsque la porte à demi ouverte (angle d'ouverture de 45° environ) reste en position, une fois relâchée.
  - Le dispositif de fermeture de porte rentre automatiquement après la phase de séchage, lorsque la porte s'ouvre.
- ▶ Les prises multiples ou les rallonges n'assurent pas la sécurité nécessaire (risque d'incendie). Ne raccordez pas le lave-vaisselle au réseau électrique par ce moyen.
- ▶ Ce lave-vaisselle ne doit pas être utilisé à un emplacement non stationnaire (p. ex. à bord d'un bateau).

## Prescriptions de sécurité et mises en garde

---

- ▶ N'installez pas votre lave-vaisselle dans une pièce exposée au gel. Des tuyaux gelés pourraient se fendre ou éclater, et, à des températures inférieures à zéro, la fiabilité des circuits électroniques ne serait plus assurée.
- ▶ N'utilisez le lave-vaisselle que s'il est raccordé à une installation d'eau parfaitement purgée pour éviter d'endommager l'appareil.
- ▶ Le boîtier en matière plastique du raccordement d'eau contient une électrovanne. Ne plongez jamais le boîtier dans du liquide.
- ▶ Le tuyau d'arrivée d'eau renferme des conducteurs sous tension. Il ne doit donc pas être raccourci.
- ▶ Le système Aquasécurité intégré protège contre les dégâts d'eau si les conditions suivantes sont remplies :
  - l'installation a été effectuée dans les règles de l'art,
  - l'appareil a été remis en état et les pièces défectueuses ont été remplacées en cas de dommage,
  - le robinet d'eau est toujours fermé en cas d'absence prolongée (p. ex. vacances).

Le système Aquasécurité fonctionne même lorsque le lave-vaisselle est déclenché. Il ne doit toutefois pas être déconnecté du secteur.

- ▶ La pression d'eau (pression d'écoulement au raccordement) doit se situer entre 50 et 1000 kPa (0,5 et 10 bars).
- ▶ Un lave-vaisselle endommagé peut mettre votre sécurité en péril ! S'il est endommagé, mettez immédiatement le lave-vaisselle hors service et contactez votre revendeur ou le service après-vente Miele.
- ▶ Si le lave-vaisselle a été réparé par un service après-vente non agréé par Miele, tout recours en garantie sera rejeté.
- ▶ Seules les pièces d'origine sont garanties par Miele comme répondant entièrement aux exigences de sécurité en vigueur. Les pièces défectueuses ne doivent être remplacées que par de telles pièces.

## Prescriptions de sécurité et mises en garde

---

- ▶ Lors de travaux d'installation, de maintenance et de réparations, il faut que le lave-vaisselle soit déconnecté du secteur (déclencher l'appareil, puis débrancher la fiche de la prise secteur).
- ▶ Remplacez un câble de raccordement endommagé uniquement par un câble spécial du même type (disponible auprès du service après-vente Miele). Pour des raisons de sécurité, seul un professionnel agréé par Miele ou le service après-vente Miele doit se charger de l'échange.
- ▶ Ce lave-vaisselle est équipé (selon le modèle) d'une ampoule spéciale en raison des conditions particulières (relatives entre autres à la température, à l'humidité, aux vibrations, à la résistance chimique et aux frottements). Cette ampoule spéciale convient uniquement à l'utilisation prévue. Elle n'est pas prévue pour éclairer une pièce. Seul un professionnel agréé par Miele ou le service après-vente Miele doit se charger de l'échange.

### Installation conforme

► Installez et raccordez le lave-vaisselle conformément au plan de montage.



► Soyez prudent avant et pendant le montage du lave-vaisselle. Risque de blessure / coupure au contact de certaines pièces métalliques. Portez des gants de protection.

► Pour assurer un fonctionnement sans faille, le lave-vaisselle doit être parfaitement d'aplomb.

► Pour garantir leur stabilité, les lave-vaisselle intégrables et encastrables sous plan ne doivent être installés que sous un plan de travail continu qui doit être vissé aux armoires voisines.

► Si vous désirez convertir votre lave-vaisselle à pose libre en un lave-vaisselle encastrable sous plan et devez de ce fait enlever le socle, vous devez installer un bandeau de socle pour lave-vaisselle sous-encastrable. Pour ce faire, veillez à utiliser le kit d'adaptation correspondant, sans quoi il y aurait un risque de blessure au contact de pièces métalliques saillantes !

► Les ressorts de porte doivent être réglés de manière identique des deux côtés. Ils sont réglés correctement lorsque la porte à demi ouverte (angle d'ouverture de 45° environ) reste en position, une fois relâchée. Elle ne doit pas tomber de manière incontrôlée.

La porte ne doit être utilisée que si les ressorts de porte sont correctement réglés.

# Prescriptions de sécurité et mises en garde

---

## Utilisation conforme

- ▶ N'utilisez aucun solvant dans l'enceinte de lavage. Risque d'explosion !
- ▶ Evitez d'inhaler les détergents en poudre. N'avalez pas de détergent. Les détergents peuvent provoquer des irritations de la muqueuse nasale ou buccale et de la gorge. Consultez immédiatement un médecin en cas d'inhalation ou d'ingestion.
- ▶ Vous pouvez vous blesser contre la porte ouverte ou trébucher dessus. Ne laissez pas la porte du lave-vaisselle ouverte si cela n'est pas nécessaire.
- ▶ Ne montez et ne vous asseyez pas sur la porte ouverte. Le lave-vaisselle pourrait basculer. Vous risqueriez de vous blesser et d'endommager le lave-vaisselle.
- ▶ Il se peut que la vaisselle soit très chaude en fin de programme ! Après avoir éteint l'appareil, laissez-la refroidir dedans suffisamment longtemps pour pouvoir ensuite bien la prendre en main.
- ▶ N'utilisez que des détergents et produits de rinçage en vente dans le commerce et destinés aux lave-vaisselle ménagers. Aucun liquide vaisselle main !
- ▶ N'utilisez aucun produit de nettoyage industriel ou artisanal. Ces produits pourraient causer des dommages à l'appareil. De plus, ils présentent des risques de réactions chimiques dangereuses (p. ex. dégagement de gaz détonants).
- ▶ Le détergent endommage le réservoir pour produit de rinçage ! Ne versez jamais de détergent (même liquide) dans le réservoir pour produit de rinçage.
- ▶ Le détergent endommage le dispositif adoucisseur d'eau. Ne versez pas de détergent (même du détergent liquide) dans le réservoir à sel de régénération.

## Prescriptions de sécurité et mises en garde

---

- ▶ Utilisez uniquement des sels de régénération spéciaux pour lave-vaisselle, si possible à gros grains. Les autres variétés de sel pourraient contenir des particules insolubles dans l'eau, entraînant un dysfonctionnement de l'adoucisseur.
- ▶ Si votre lave-vaisselle comporte un panier à couverts (selon le modèle), rangez les couverts, pour des raisons de sécurité, en tournant les lames et les pointes de fourchette vers le bas. Vous risquez de vous blesser si les lames de couteau et les pointes de fourchette pointent vers le haut. Cependant, les couverts se nettoieront et sécheront plus facilement si vous les placez dans le panier à couverts poignées vers le bas.
- ▶ Ne lavez aucun article en matière synthétique sensible à l'eau chaude comme les barquettes jetables ou les couverts.
- ▶ Lorsque vous utilisez l'option de programme "FlexiTimer/Départ différé" (en fonction du modèle), le bac à détergent doit être sec ; séchez-le si nécessaire. Si le bac à détergent est humide, le détergent formera des grumeaux qui pourraient rester dans le bac.
- ▶ Pour connaître la capacité du lave-vaisselle reportez-vous au chapitre "Caractéristiques techniques".

### Accessoires

- ▶ N'utilisez que des accessoires d'origine Miele. Si d'autres pièces sont rajoutées ou montées, les prétentions à la garantie et/ou fondées sur la responsabilité du fait du produit deviennent caduques.

### Elimination du lave-vaisselle

- ▶ Afin que les enfants ne puissent s'enfermer dans l'appareil, rendez le dispositif de fermeture de porte inutilisable.

# Votre contribution à la protection de l'environnement

---

## Élimination de l'emballage de transport

Les emballages ont pour fonction de protéger votre appareil des dommages dus au transport. Les matériaux d'emballage ont été sélectionnés d'après des critères d'écologie et de facilité d'élimination. Ils sont donc recyclables.

Le recyclage de l'emballage économise des matières premières et réduit le volume des déchets. Votre agent reprend l'emballage.

## Élimination de l'appareil usagé

Les appareils électriques et électro-  
niques contiennent souvent des maté-  
riaux précieux. Cependant, ils  
contiennent aussi certaines substances,  
mélanges et pièces nécessaires à leur  
bon fonctionnement et à leur sécurité.  
Si vous déposez ces appareils usagés  
avec vos ordures ménagères ou les ma-  
nipulez de manière inadéquate, vous  
risquez de nuire à votre santé et à l'en-  
vironnement. Ne jetez jamais vos an-  
ciens appareils avec vos ordures ména-  
gères !



Faites appel au service d'enlèvement mis en place par votre commune, votre ville, votre revendeur ou Miele, ou rap-  
portez votre appareil dans un point de  
collecte spécialement dédié à l'élimina-  
tion de ce type d'appareil. Vous êtes lé-  
galement responsable de la suppres-  
sion des éventuelles données à carac-  
tère personnel figurant sur l'ancien ap-  
pareil à éliminer. Jusqu'à son enlève-  
ment, veillez à ce que votre ancien ap-  
pareil ne présente aucun danger pour  
les enfants.

## Laver la vaisselle en faisant des économies

Ce lave-vaisselle vous permet d'économiser beaucoup d'eau et d'électricité. Vous pouvez réaliser encore davantage d'économies en suivant ces conseils :

- Faites usage de toute la capacité des paniers, sans toutefois surcharger votre lave-vaisselle. C'est ainsi que votre vaisselle se fera le plus économiquement possible.
- Choisissez un programme qui correspond au type de vaisselle et au degré de salissure.
- Pour laver tout en économisant de l'énergie, sélectionnez le programme ECO (si disponible). Pour laver de la vaisselle normalement sale, ce programme est le plus efficace en matière de consommation d'énergie et d'eau.
- En présence d'un raccordement à l'eau chaude, sélectionnez le programme Economique Solaire pour nettoyer de la vaisselle peu sale ou normalement sale. Ce programme ne chauffe pas l'eau de lavage. Il se peut donc qu'en fin de programme, la vaisselle soit plus humide qu'avec d'autres programmes.
- Respectez les indications de dosage du fabricant du détergent.
- Si vous utilisez du détergent en poudre ou liquide, vous pouvez réduire la quantité de détergent de  $\frac{1}{3}$  si les paniers à vaisselle ne sont qu'à moitié pleins.

# Votre contribution à la protection de l'environnement

---

## Affichage de consommation EcoFeedback

La fonction **Consommation** vous indique la consommation d'énergie et d'eau de votre lave-vaisselle (voir chapitre "Menu Réglage, Consommation").

Trois informations différentes s'affichent à l'écran :

- une prévision de consommation avant le déroulement du programme,
- la consommation effective à la fin du programme,
- la consommation totale du lave-vaisselle.

### 1. Prévision de consommation

Après la sélection d'un programme, le nom du programme est d'abord affiché puis ensuite la prévision de consommation d'énergie et d'eau pendant quelques secondes.

La prévision de consommation est matérialisée par un diagramme. Plus il y a de barres (■ ■ ■), plus la consommation d'énergie ou d'eau sera élevée.

Les valeurs changent en fonction du programme et des options de programme sélectionnés.

L'écran passe automatiquement à l'affichage du temps restant.

L'affichage de consommation est activé en usine. Vous pouvez cependant le désactiver (voir chapitre "Menu réglages, Consommation").

### 2. Consommation effective

A la fin du programme vous pouvez afficher la consommation d'énergie et d'eau réelle du programme écoulé.

- Ouvrez la porte en fin de programme.
- Appuyez sur **OK**, lorsque le message **Consommation (ok)** est affiché.

Lorsque le lave-vaisselle est déclenché à l'issue du programme, les valeurs de consommation effectives du programme écoulé sont supprimées.

### 3. Réglage "Consommation"

En réglage **Consommation** la consommation totale d'énergie et d'eau des programmes déjà utilisés de votre lave-vaisselle est additionnée (voir chapitre "Menu Réglages, Consommation").

### Ouverture de la porte

A la fin d'un programme comportant une phase de séchage (voir chapitre "Vue d'ensemble des programmes"), la porte s'ouvre automatiquement pour que la vaisselle sèche mieux. Vous pouvez aussi désactiver cette fonction (voir chapitre "Réglages, AutoOpen").

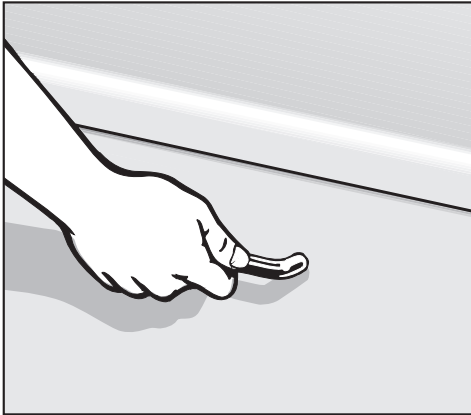

- Pour ouvrir la porte, tirez sur la poignée.
- Ouvrez entièrement la porte pour que le dispositif de fermeture de porte se remette en place.

Si vous ouvrez la porte pendant que l'appareil est en marche, le lavage sera automatiquement interrompu.

**⚠ Risque de brûlure quand l'eau du lave-vaisselle est très chaude !**  
Pendant le fonctionnement, n'ouvrez la porte que si nécessaire et en faisant très attention.

**⚠ Veillez à ce que rien n'entrave l'ouverture de la porte.**

### Fermeture de la porte

- Insérez les paniers à vaisselle.
- Appuyez sur la porte jusqu'à ce que la fermeture s'enclenche.

**⚠ Risque d'écrasement !**  
Ne mettez pas les mains dans la zone de fermeture de la porte.

# Première mise en service

---

## Réglages de base

- Ouvrez la porte.
- Allumez le lave-vaisselle avec la touche .

Au premier enclenchement du lave-vaisselle, l'écran de bienvenue est affiché.

## Langue

L'affichage bascule automatiquement sur la sélection de la langue.

- Avec les touches fléchées  $\vee/\wedge$  sélectionnez la langue souhaitée, et, le cas échéant, le pays, puis validez avec *OK*.

Pour toute information sur le fonctionnement de l'écran, voir le chapitre correspondant.

La langue sélectionnée est marquée d'une coche  $\checkmark$ .

## Heure

L'écran bascule sur le réglage de l'heure.

L'heure doit être réglée pour pouvoir utiliser l'option de programme "FlexiTimer".

- Avec les touches fléchées  $\vee/\wedge$  réglez les heures et validez avec *OK*.
- Réglez ensuite les minutes, puis validez avec *OK*.

Si vous maintenez les touches fléchées  $\vee/\wedge$  enfoncées, les heures ou les minutes avancent ou reculent automatiquement.

## Dureté de l'eau

L'écran bascule sur le réglage de la dureté de l'eau.

- Le lave-vaisselle doit être programmé en fonction du degré de dureté de l'eau de votre domicile.
- Le service des eaux vous renseignera sur le degré de dureté de l'eau qu'il vous fournit.
- Si la dureté de l'eau varie (par exemple, entre 10 et 15 °d / 18 et 27 °f), réglez toujours le dispositif adoucisseur d'eau sur la valeur la plus élevée (dans cet exemple 15 °d / 27 °f).

Vous faciliterez le travail du technicien en cas d'intervention du service après-vente en lui faisant connaître le degré de dureté de l'eau.

Veillez donc l'inscrire ci-après :

\_\_\_\_\_ °d / \_\_\_\_\_ °f

Un degré de dureté d'eau de 15 °d / 27 °f est programmé par défaut en usine.

- A l'aide des touches fléchées  $\nabla/\wedge$ , sélectionnez le degré de dureté d'eau correspondant à votre installation et validez avec la touche *OK*.

Pour de plus amples informations sur le réglage de la dureté de l'eau, voir le chapitre "Menu Réglages, Dureté de l'eau".

Un message apparaîtra ensuite.

Une fois le message validé avec *OK*, les deux messages  $\text{R}$  Remplir sel et  $\text{R}$  Remplir prod. rinç. sont également affichés, le cas échéant.

- Si nécessaire, ajoutez du sel de régénération et du produit de rinçage (voir chapitre : "Première mise en service, Sel de régénération" et "Produit de rinçage").
- Validez ces indications avec *OK*.

Le programme sélectionné est affiché brièvement et le voyant de contrôle correspondant s'allume.

Ensuite les prévisions de consommation d'énergie et d'eau pour le programme sélectionné s'affichent quelques secondes.

Puis l'écran indique la durée de programme prévue pour ce programme.

## Première mise en service

### Pour la première mise en service, il vous faut :

- environ 2 l d'eau,
- env. 2 kg de sel de régénération à gros grains,
- du détergent pour lave-vaisselle ménager,
- du produit de rinçage pour lave-vaisselle ménager.

Le bon fonctionnement de chaque lave-vaisselle est contrôlé en usine. La présence d'eau dans l'appareil provient de ces contrôles et ne signifie en aucun cas que votre appareil a été préalablement utilisé.

### Sel de régénération

Pour obtenir de bons résultats de lavage, votre lave-vaisselle a besoin d'une eau douce (à faible teneur en calcaire). Dans le cas d'une eau dure, des dépôts blancs se forment sur la vaisselle et les parois de l'enceinte de lavage.

Il faut donc adoucir l'eau du réseau à partir d'un degré de dureté de 4 °d / 7 °f. Cela se fait automatiquement dans le dispositif adoucisseur d'eau intégré. Ce dispositif convient pour une dureté d'eau maximale de 70 °d / 126 °f.

Pour cela, le dispositif adoucisseur d'eau a besoin de sel de régénération. Si vous employez des détergents combinés, vous ne devrez pas forcément utiliser du sel, en fonction du degré de dureté de votre eau (< 21 °d / 37 °f) (voir chapitre "Utilisation, Détergent").

Vous n'avez **pas besoin d'utiliser de sel** lorsque la dureté de l'eau dont vous disposez se situe en permanence **en dessous de 5 °d / 9 °f**. Le message de "Manque de sel" est automatiquement désactivé après la programmation correspondante du dispositif adoucisseur.

 Le détergent endommage le dispositif adoucisseur d'eau.

Ne versez pas de détergent (même du détergent liquide) dans le réservoir à sel de régénération.

 N'utilisez que des sels régénérants spéciaux pour lave-vaisselle, de préférence à gros grains.

Evitez tout autre type de sel, car il pourrait contenir des éléments non solubles qui empêcheraient l'adoucisseur de fonctionner correctement.

### Ajouter du sel de régénération

Important ! Avant d'ajouter du sel pour la première fois, remplissez le réservoir d'environ 2 l d'eau, afin que le sel puisse se dissoudre.

Après la mise en service, il y aura toujours assez d'eau dans le réservoir.

- Retirez le panier inférieur de l'enceinte de lavage et ouvrez le couvercle du réservoir.

Chaque fois que vous ouvrez le couvercle du réservoir à sel, de l'eau resp. de la saumure s'écoule de ce dernier.

Ouvrez donc le réservoir à sel uniquement pour ajouter du sel.

- Remplissez d'abord le réservoir de 2 l d'eau environ.

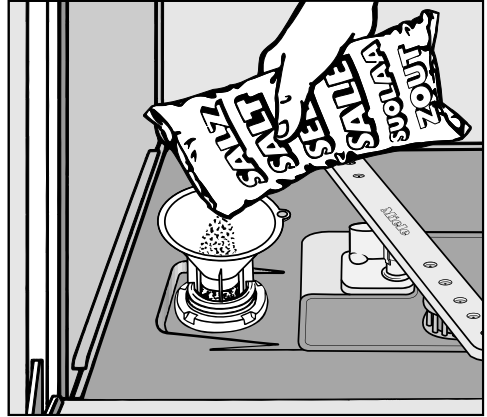

- Mettez en place l'entonnoir de remplissage et versez le sel de régénération dans le réservoir jusqu'à ce que ce dernier soit plein. Selon le type de sel, le réservoir peut contenir jusqu'à 2 kg.
- Nettoyez les résidus de sel présents autour de l'orifice de remplissage et revissez le couvercle à fond sur le réservoir.
- Après avoir rempli le réservoir à sel, lancez immédiatement le programme *QuickPowerWash* avec l'option de programme *Turbo* sans vaisselle, pour que la saumure qui aurait débordé se dilue et soit vidangée.

## Première mise en service

---

### Indicateur de manque de sel

- Dès que le message  Remplir sel s'affiche, ajoutez du sel une fois le programme terminé.
- Validez avec *OK*.

L'indicateur de manque de sel s'éteint.



#### Risque de corrosion !

Après avoir rempli le réservoir à sel, lancez immédiatement le programme *QuickPowerWash* sans vaisselle avec l'option de programme *Turbo*, pour que la saumure qui aurait débordé se dilue et soit vidangée.

Si la concentration de sel ne suffit toujours pas, il se peut que l'indicateur de manque de sel reste affiché après l'ajout de sel. Dans ce cas, validez à nouveau avec la touche *OK*.

Si vous avez programmé une dureté d'eau inférieure à 5 °d / 9 °f, l'indicateur de manque de sel est désactivé.

Si vous utilisez toujours des produits détergents multifonctions et que les indicateurs de manque de sel et de produit de rinçage vous gênent, vous pouvez désactiver ces deux indicateurs en même temps (voir chapitre "Menu Réglages, Indicateurs de manque de sel").

Lorsque vous n'employez plus de détergent multifonctions, n'oubliez pas d'ajouter du sel et du produit de rinçage, et de réactiver ces deux indicateurs.

### Produit de rinçage

Il est indispensable d'utiliser un produit de rinçage pour que l'eau s'écoule de la vaisselle sous forme de film, ce qui facilite son séchage.

Versez le produit de rinçage dans le réservoir prévu à cet effet ; le dosage s'effectue automatiquement, conformément à votre réglage.

**⚠** N'utilisez que des produits de rinçage pour lave-vaisselle ménagers, jamais de liquide vaisselle main ni de détergent, vous endommageriez le réservoir à produit de rinçage.

Vous pouvez également utiliser

– du vinaigre de ménage contenant au maximum 5 % d'acide acétique

ou

– de l'acide citrique liquide jusqu'à 10 %.

La vaisselle sera alors plus humide et présentera plus de taches que si vous utilisiez du produit de rinçage.

**⚠** N'utilisez en aucun cas du vinaigre à teneur plus élevée en acide acétique (p. ex. de l'essence de vinaigre à 25 %), car cela pourrait endommager le lave-vaisselle.

Si vous souhaitez n'utiliser que des produits détergents multifonctions, inutile d'ajouter du produit de rinçage.

### Ajout de produit de rinçage

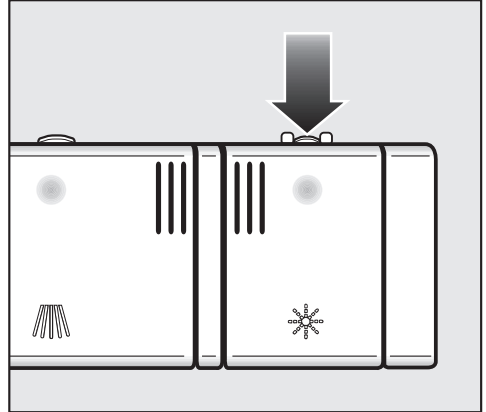

■ Pressez la touche d'ouverture située sur le couvercle du réservoir dans le sens des flèches. Le clapet s'ouvre.

## Première mise en service

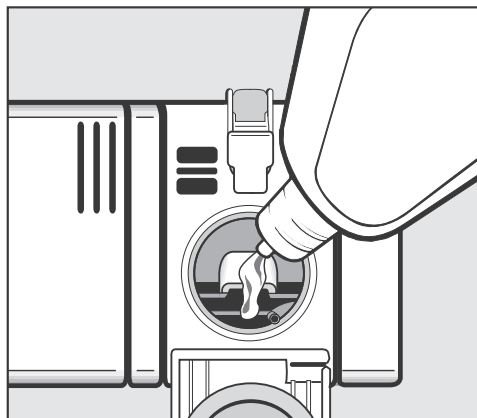

- Versez du produit de rinçage jusqu'à ce que ce dernier apparaisse dans l'ouverture de remplissage.

Le réservoir peut contenir environ 110 ml.

- Refermez le couvercle de telle sorte qu'il encliquette, sinon de l'eau pourrait pénétrer dans le réservoir pendant le déroulement du programme.
- Le cas échéant, essuyez les résidus de produit qui se sont répandus afin d'éviter toute formation excessive de mousse lors du programme suivant.

Pour obtenir un résultat de lavage optimal, vous pouvez régler le dosage du produit de rinçage (voir chapitre "Menu Réglages, Produit de rinçage").

### Indicateur de manque de produit de rinçage

Lorsque le message  Remplir prod. rinç. est affiché, il ne reste plus de réserve que pour 2-3 lavages.

- N'attendez pas trop longtemps avant d'ajouter du produit de rinçage.
- Validez avec OK.

L'indicateur de manque de produit de rinçage s'éteint.

Si vous utilisez toujours des produits détergents multifonctions et que les indicateurs de manque de sel et de produit de rinçage vous gênent, vous pouvez désactiver ces deux indicateurs en même temps (voir chapitre "Menu Réglages, Indicateurs de manque de sel et de produit de rinçage").

Lorsque vous n'employez plus de détergent multifonctions, n'oubliez pas d'ajouter du sel et du produit de rinçage, et de réactiver ces deux indicateurs.

# Mise en place de la vaisselle et des couverts

## Quelques points à respecter

Jetez les restes de nourriture avant de mettre la vaisselle dans l'appareil.

Un prélavage à l'eau courante n'est pas nécessaire.

 Ne disposez pas dans le lave-vaisselle de la vaisselle contenant de la cendre, du sable, de la cire, de la graisse lubrifiante ou des colorants. Ces substances endommagent le lave-vaisselle.

Vous pouvez ranger les pièces de vaisselle où vous le souhaitez dans les paniers. Veillez néanmoins aux points suivants :

- La vaisselle et les couverts ne doivent pas être placés les uns dans les autres ni se recouvrir mutuellement.
  - Disposez la vaisselle de sorte qu'elle soit entièrement aspergée d'eau, sinon elle ne sera pas propre !
  - Veillez à ce que toutes les pièces soient parfaitement stables.
  - Placez les récipients creux tels que tasses, verres, casseroles, etc., dans les paniers avec leur ouverture vers le bas.
  - Ne mettez pas les récipients hauts et étroits, p. ex. des verres à champagne, dans les coins du panier, mais plutôt au centre de celui-ci. Ils seront plus facilement atteints par les jets d'eau.
  - Placez les pièces à fond creux en biais, afin que l'eau puisse s'écouler.
- Veillez à ce que des pièces trop hautes ou dépassant des paniers ne bloquent pas les bras de lavage. Contrôlez éventuellement en faisant tourner les bras à la main.
  - Veillez à ce que les petites pièces ne puissent pas tomber par les trous des paniers. Placez ces pièces, p. ex. un petit couvercle, dans le tiroir ou le panier à couverts (selon le modèle).

Les aliments comme les carottes, les tomates ou le ketchup peuvent contenir des colorants naturels. Ceux-ci peuvent provoquer une coloration de la vaisselle et des éléments en matière synthétique si une grande quantité de ces restes d'aliments est placée dans le lave-vaisselle avec la vaisselle. Le lavage de couverts en argent peut également colorer les éléments en plastique du lave-vaisselle.

# Mise en place de la vaisselle et des couverts

## Vaisselle ne convenant pas au lave-vaisselle

- Couverts et vaisselle en bois et/ou avec des éléments en bois : ils seront lessivés et perdront leur éclat. De plus, les colles utilisées pour ces articles ne sont pas adaptées à un lavage en machine. Par conséquent, les poignées en bois peuvent se détacher.
- Les objets d'art, ainsi que les pièces d'antiquité, les vases précieux ou les verres décorés ne résistent pas au lave-vaisselle.
- Les pièces en matière synthétique, qui ne résistent pas à la chaleur et qui peuvent se déformer.
- Les objets en cuivre, en étain, en zinc et en aluminium, qui peuvent se décolorer ou prendre un aspect mat.
- Les décors sur glaçure, qui peuvent s'estomper après de nombreux passages en machine.
- Les verres délicats et les objets en cristal, qui peuvent se troubler à la longue.

## Attention !

Il se peut que l'**argenterie** qui a été traitée au moyen d'un **produit lustrant** soit encore humide ou tachée après le lavage et le séchage, étant donné que l'eau ne s'écoule pas sous forme de film. Il faut donc l'essuyer avec un torchon.

L'argent peut se décolorer au contact d'aliments à teneur en soufre tels que le jaune d'œuf, les oignons, la mayonnaise, la moutarde, les légumes secs, le poisson et les marinades.

 Les pièces en aluminium (p. ex. filtres à graisse) ne doivent pas être lavées dans un lave-vaisselle à l'aide de produits de nettoyage industriels et artisanaux fortement alcalins. Dans les cas extrêmes, il y a un risque de réaction chimique explosive (dégagement de gaz détonants).

**Conseil :** achetez de la vaisselle adaptée au lave-vaisselle et des couverts portant la mention "lavable au lave-vaisselle".

## Pour prendre soin de vos verres

- Après de nombreux lavages en machine, les verres peuvent devenir troubles. N'utilisez donc pour les verres délicats que des programmes à basse température (voir chapitre "Vue d'ensemble des programmes") ou des programmes avec GlassCare (selon les modèles). Le risque de voir les verres se troubler à la longue est ainsi réduit.
- Achetez des verres adaptés au lavage en machine portant la mention "lavable au lave-vaisselle" (par exemple, de la marque Riedel).
- Utilisez un détergent avec une formule protectrice pour les verres.
- Pour plus d'informations sur la protection des verres, rendez-vous sur le site <http://www.mieleglasscare.com>.

## FlexAssist

Les repères jaunes FlexAssist identifient les pièces mobiles dans les paniers du lave-vaisselle et dans le tiroir à couverts. Ils servent aussi de poignée et renvoient à un symbole déterminant le domaine d'utilisation de l'élément mobile.

## Panier supérieur

Pour ranger la vaisselle et les couverts, veuillez consulter le chapitre "Disposition de la vaisselle et des couverts, Exemples de chargement".

 Pour des raisons de sécurité, n'utilisez l'appareil qu'après avoir installé les paniers supérieur et inférieur (à l'exception du programme Volumineux, si disponible).

- Disposez dans le panier supérieur les pièces délicates, légères et de petite taille, telles que soucoupes, tasses, verres, coupes à dessert, etc. Vous pouvez également y placer une casserole peu profonde.
- Disposez les pièces longues, telles que louches, cuillères à pot et longs couteaux en biais à l'avant du panier supérieur.

## Support pour tasses

- Relevez le support pour tasses sur la poignée jaune  afin de pouvoir disposer des pièces plus hautes.

Pour que les verres aient un appui, faites-les reposer contre le support pour tasses.

- Rabattez le support pour tasses et placez les verres de sorte qu'ils reposent contre ce dernier.

# Mise en place de la vaisselle et des couverts

## Réglage du panier supérieur

Pour avoir davantage de place dans le panier supérieur ou inférieur pour des pièces de grande taille, vous pouvez déplacer le panier supérieur en hauteur et le régler dans trois positions différentes, en gagnant à chaque fois 2 cm.

Pour faciliter l'écoulement de l'eau se trouvant dans les parties creuses, vous pouvez également placer le panier supérieur en biais. Veuillez cependant vous assurer que le panier peut être inséré aisément dans l'enceinte de lavage.

- Sortez le panier supérieur.

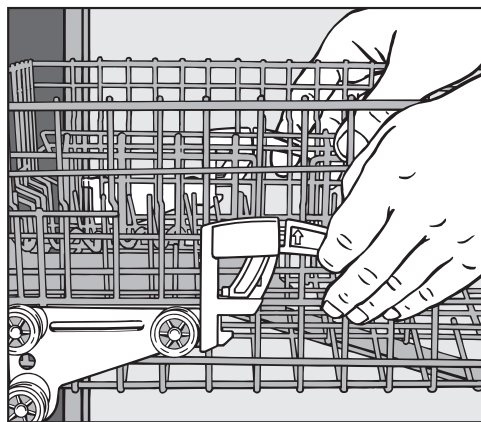

### Pour déplacer le panier supérieur vers le haut :

- Tirez le panier vers le haut jusqu'à ce qu'il s'encliquette.

### Pour déplacer le panier supérieur vers le bas :

- Relevez les leviers situés sur les côtés du panier.

- Réglez la position souhaitée et rabattez les leviers de telle sorte qu'ils s'encliquettent.

En fonction du réglage du panier supérieur, vous pouvez, par exemple, disposer dans les paniers des assiettes ayant les diamètres suivants.

## Lave-vaisselle avec panier à couverts (voir plaque signalétique)

Réglage du panier supérieur	Assiettes : Ø en cm		
	Panier supérieur		Panier inférieur
	normal	XXL	
Haut	20	24	31 (35*)
Moyen	22	26	29
Bas	24	28	27

## Lave-vaisselle avec tiroir à couverts (voir plaque signalétique)

Réglage du panier supérieur	Assiettes : Ø en cm		
	Panier supérieur		Panier inférieur
	normal	XXL	
Haut	15	19	31 (35*)
Moyen	17	21	29
Bas	19	23	27

\* Si les assiettes sont disposées de biais, il est possible d'aller jusqu'à 35 cm (voir chapitre "Panier inférieur").

# Mise en place de la vaisselle et des couverts

## Panier inférieur

Pour ranger la vaisselle et les couverts, veuillez consulter le chapitre "Disposition de la vaisselle et des couverts, Exemples de chargement".

- Placez dans le panier inférieur les pièces lourdes et de grande taille telles que les assiettes, les plats, les casseroles, les saladiers, etc. Vous pouvez également y disposer des verres, des tasses, des petites assiettes et des soucoupes.

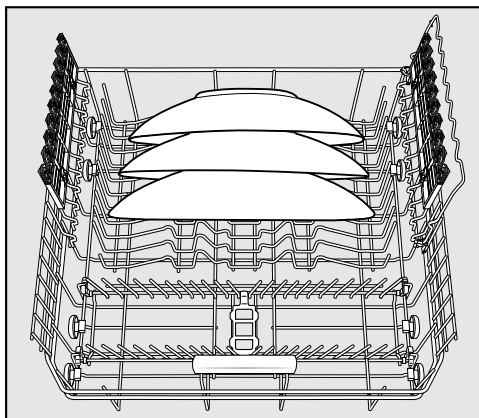

- Disposez les assiettes de très grande taille au milieu du panier inférieur.

Si vous les placez en biais, vous pouvez ranger des assiettes de 35 cm de diamètre (max.).

## Zone MultiComfort

La partie arrière du panier inférieur est destinée à accueillir les tasses, verres, assiettes et casseroles.

- Pour disposer des pièces de vaisselle de haute taille, relevez le support pour verres.
- Inclinez les verres à pied, p. ex. verres à vin, flûtes à champagne ou verres à bière, ou fixez-les dans les découpes du support.

Vous pouvez régler la hauteur du support pour verres sur deux positions.

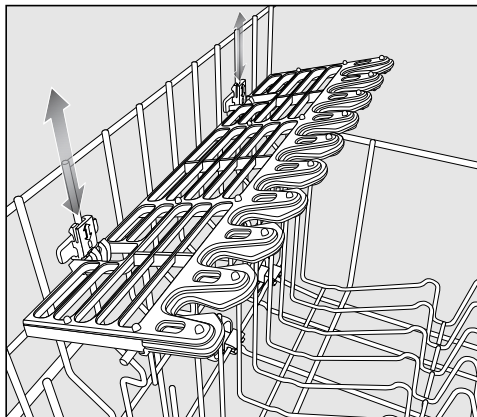

- Déplacez le support à la hauteur voulue, vers le haut ou vers le bas jusqu'à ce que les fixations s'encliquettent.

## Mise en place de la vaisselle et des couverts

---

### Pointes rabattables (selon le modèle)

Les rangées de pointes avant permettent de laver des assiettes, assiettes creuses, plats, coupes et soucoupes.

Vous pouvez rabattre les rangées de pointes afin d'avoir davantage de place pour des pièces de vaisselle de grande taille telles que casseroles, poêles et saladiers.

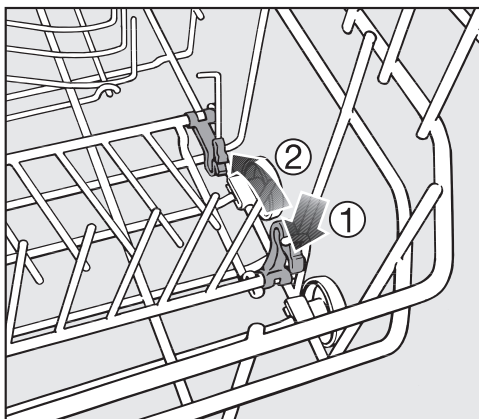

- Poussez le levier jaune vers le bas ① et rabattez les rangées de pointes ②.

# Mise en place de la vaisselle et des couverts

## Couverts

### Tiroir à couverts 3D+ (selon le modèle)

Pour ranger la vaisselle et les couverts, veuillez consulter le chapitre "Disposition de la vaisselle et des couverts, Exemples de chargement".

- Rangez les couverts dans le tiroir à couverts.

Placez les couteaux, fourchettes et cuillères dans des zones distinctes. Il vous sera plus facile de les retirer par la suite.

Pour que l'eau puisse s'écouler entièrement des cuillères, leurs parties creuses doivent reposer sur les supports dentelés.

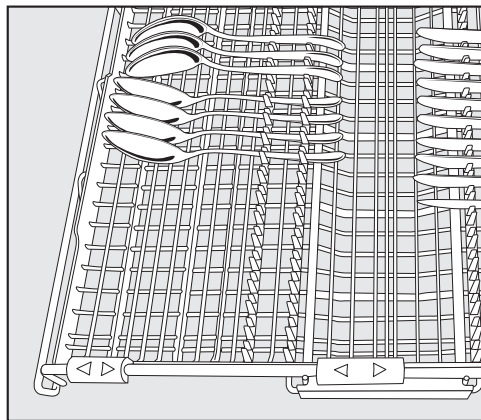

Afin d'obtenir les meilleurs résultats de lavage, placez l'intérieur de la cuillère vers le milieu du tiroir à couverts.

Les pièces hautes (p. ex. pelles à tarte) ne doivent pas bloquer le bras de lavage supérieur.

Vous pouvez décaler les compléments latéraux sur les poignées jaunes vers le milieu pour pouvoir ranger une pièce de vaisselle encombrante dans le panier supérieur (voir aussi chapitre "Panier supérieur, support à verres").

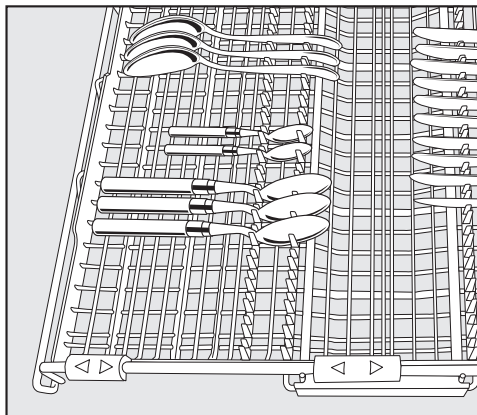

Si les cuillères ne peuvent être placées de sorte que le manche repose entre les supports, disposez-les sur les supports dentelés.

## Mise en place de la vaisselle et des couverts

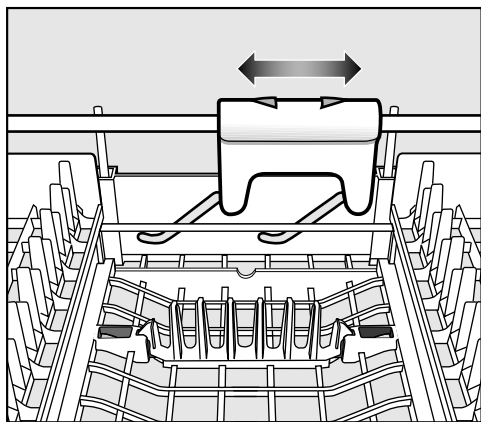

Pour avoir davantage de place au milieu du tiroir pour y ranger de grands couverts, vous pouvez déplacer cette partie du tiroir en hauteur à l'aide des leviers jaunes.

Les deux premières rangées de pics dans la partie centrale du tiroir à couverts peuvent être rabattues afin de ranger de plus grandes pièces de vaisselle.

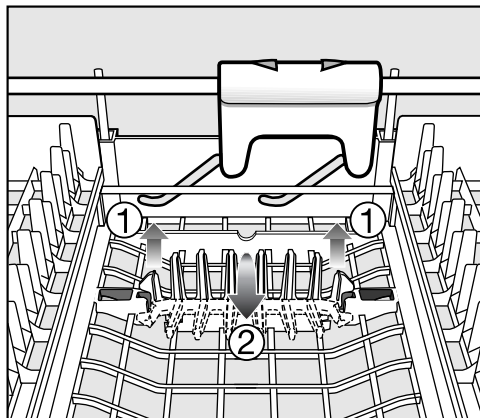

- Relevez les rangées de pics ① et rabattez-les ②.

# Mise en place de la vaisselle et des couverts

## Panier à couverts (selon le modèle)

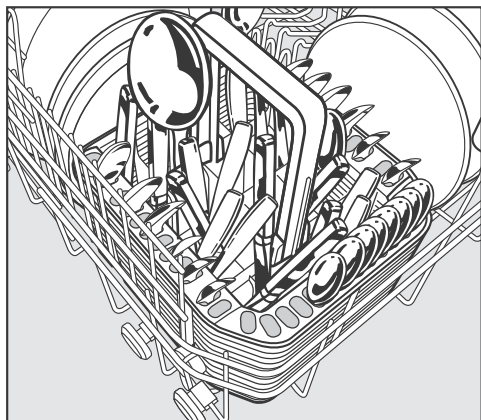

Vous pouvez poser le panier à couverts sur les rangées de pointes avant du panier inférieur, à l'emplacement de votre choix.

- Pour des raisons de sécurité, rangez les couverts dans les casiers du panier à couverts, lames et pointes de fourchette orientées vers le bas. Néanmoins, les couverts se nettoieront et sécheront plus facilement si vous les placez dans le panier à couverts manches en bas.
- Placez les couverts de petite taille dans les casiers prévus à cet effet sur les trois côtés du panier à couverts.

## Garniture pour le panier à couverts

La garniture fournie sert à laver les couverts très sales. Comme les couverts sont suspendus séparément, ils ne risquent pas d'être superposés et les jets d'eau les atteignent ainsi plus aisément.

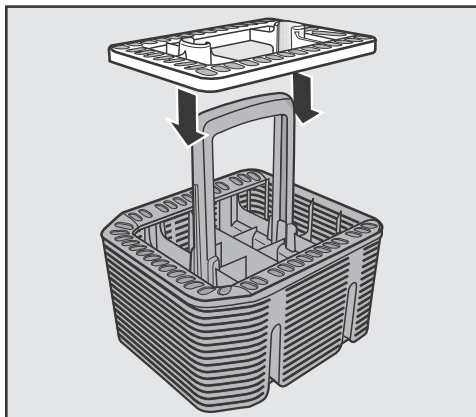

- Installez la garniture sur le panier à couverts si nécessaire.

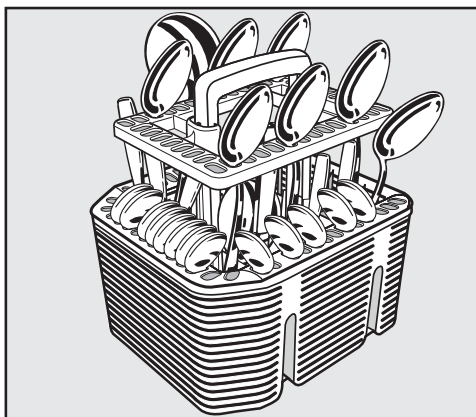

- Disposez les couverts dans la garniture, manches en bas.
- Répartissez bien les couverts.

# Mise en place de la vaisselle et des couverts

---

## Exemples de chargement

### Lave-vaisselle avec tiroir à couverts

#### Panier supérieur

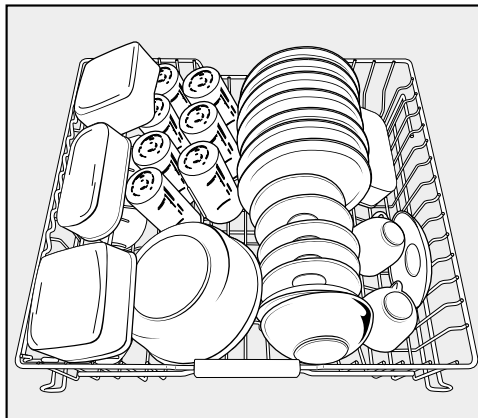
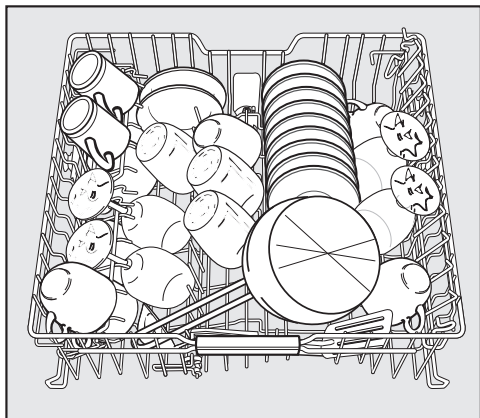

#### Panier inférieur

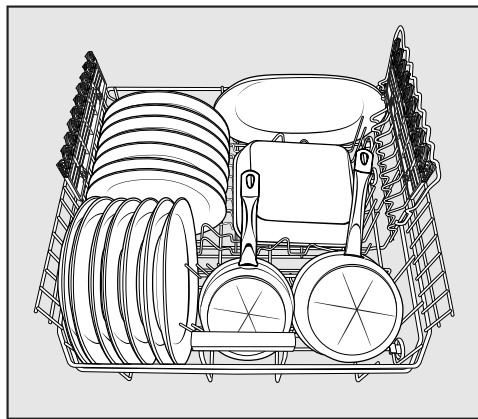
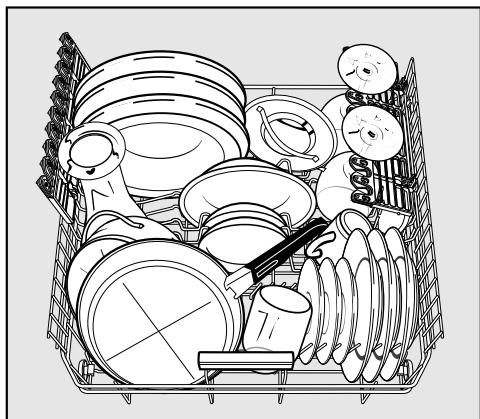

# Mise en place de la vaisselle et des couverts

## Tiroir à couverts

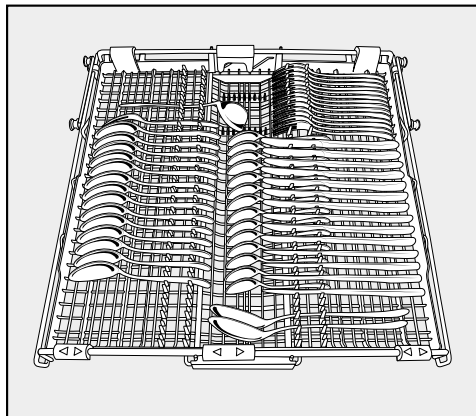
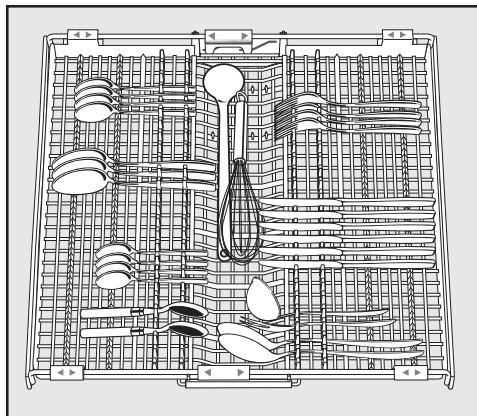

## Vaisselle très sale

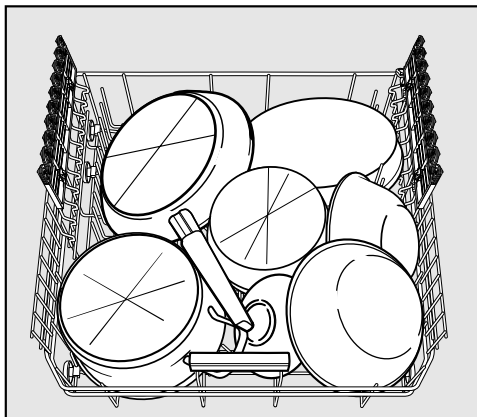

# Mise en place de la vaisselle et des couverts

## Lave-vaisselle avec panier à couverts

### Panier supérieur

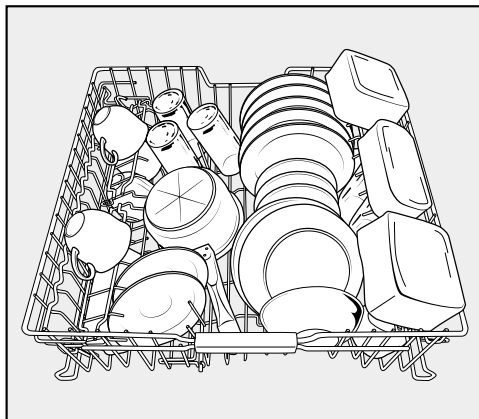
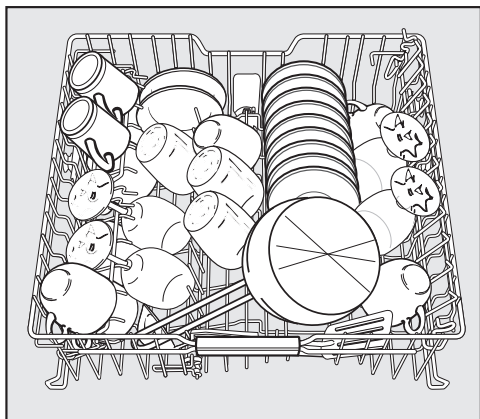

### Panier inférieur

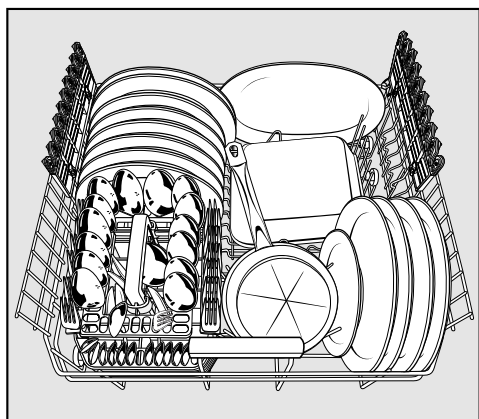
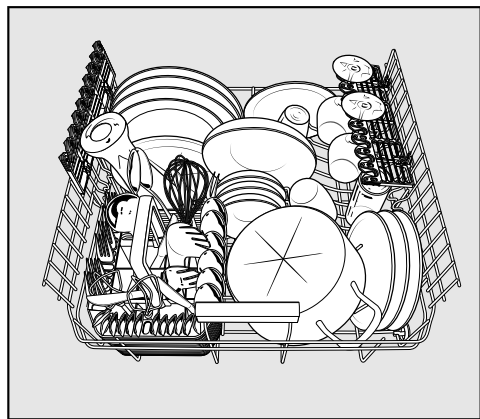

# Mise en place de la vaisselle et des couverts

## Panier à couverts

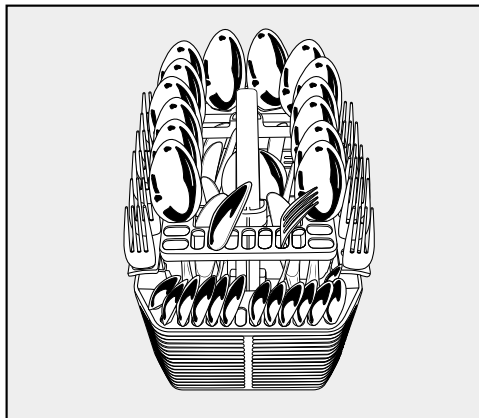
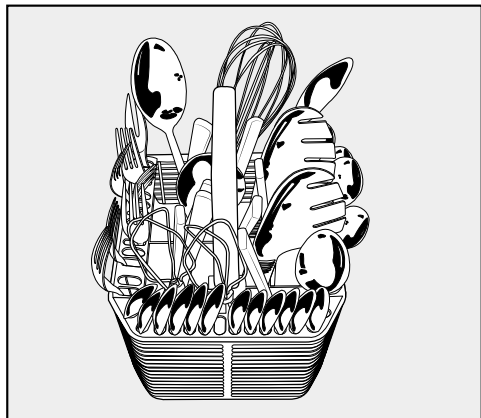

## Vaisselle très sale

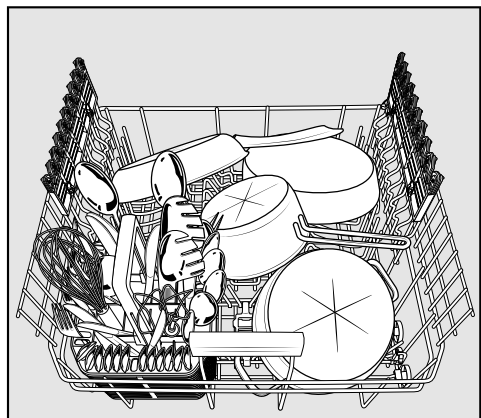

# Fonctionnement

## Détergent

 Utilisez uniquement des détergents destinés aux lave-vaisselle ménagers.

### Types de détergents

Les détergents modernes contiennent de nombreuses substances actives. Les principales sont les suivantes :

- les séquestrants, qui fixent la dureté de l'eau et évitent ainsi les dépôts de tartre,
- l'alcalinité est nécessaire pour ramollir les salissures desséchées,
- les enzymes réduisent l'amidon et dissolvent les protéines,
- les agents blanchissants à base d'oxygène éliminent les taches de couleur (p. ex. thé, café, sauce tomate).

La majorité des produits vendus dans le commerce sont des détergents légèrement alcalins, contenant des enzymes et des agents blanchissants à base d'oxygène.

Il existe différents types de détergents.

- Le dosage des détergents en poudre et sous forme de gel s'effectue en fonction de la quantité et du degré de salissure de la vaisselle.
- Les tablettes de détergent contiennent une quantité de nettoyant qui suffit dans la plupart des cas.

Outre les détergents normaux, il existe des produits combinant différentes fonctions (voir chapitre "Options de programme, Fonction Reconnaissance détergent", si disponible).

Ces produits combinent les fonctions de produit de rinçage et d'adoucisseur d'eau (substitut de sel de régénération). Ces détergents sont vendus dans le commerce comme produits "3 en 1" et "5 en 1", "7 en 1" ou "Tout en 1", etc.

s'ils combinent d'autres fonctions telles que protection du verre, éclat spécial inox ou renforçateur de lavage.

N'utilisez ces produits combinés que si la dureté de votre eau correspond à celle indiquée par le fabricant sur l'emballage.

Le pouvoir nettoyant et séchant de ces détergents avec fonctions supplémentaires varie considérablement.

Vous obtiendrez les meilleurs résultats de lavage et de séchage en utilisant un détergent normal et en dosant séparément le sel de régénération et le produit de rinçage.

## Dosage du détergent

- Pour le dosage, respectez les indications figurant sur l'emballage du détergent.
- Si rien d'autre n'est indiqué, utilisez une tablette de détergent ou, selon le degré de salissure de la vaisselle, 20 à 30 ml dans le compartiment II. Si la vaisselle est très sale, vous pouvez ajouter un peu de détergent dans le compartiment I.
- Il est possible que certaines tablettes ne se dissolvent pas entièrement pendant le programme "QuickPowerWash" (si disponible).

Si vous utilisez moins de détergent que ce qui est indiqué, la vaisselle risque de ne pas être propre.

 Les détergents peuvent provoquer des irritations de la muqueuse nasale ou buccale et de la gorge. Évitez d'inhaler les détergents en poudre. N'avalez pas de détergent. Consultez immédiatement un médecin en cas d'inhalation ou d'ingestion. Empêchez les enfants de toucher au détergent ! Le lave-vaisselle pourrait encore contenir des résidus de détergent. Tenez les enfants éloignés du lave-vaisselle lorsque la porte est ouverte. Ajoutez le détergent juste avant de lancer le programme, puis verrouillez la porte avec la sécurité enfants (selon le modèle).

# Fonctionnement

## Ajout de détergent

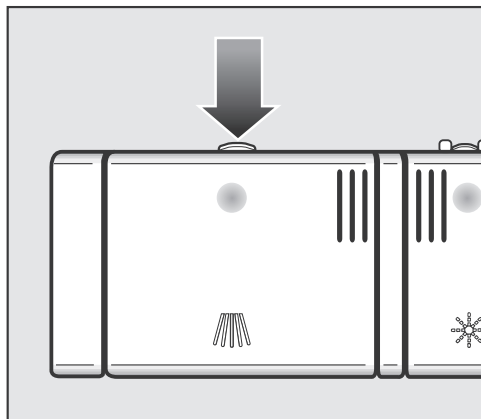

- Pressez la touche d'ouverture. Le clapet s'ouvre.

Le clapet du réservoir est toujours ouvert à l'issue d'un programme.

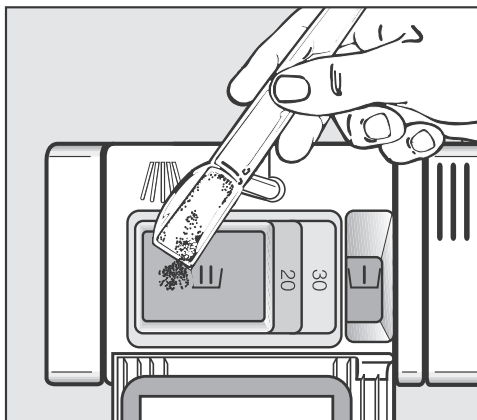

- Versez le détergent dans les compartiments, puis fermez le clapet du réservoir.
- Refermez bien l'emballage du produit, sinon le détergent pourrait s'agglomérer.

### Aide au dosage

Le compartiment I contient au maximum 10 ml de détergent, le compartiment II 50 ml.

Les repères apposés dans le compartiment II servent d'aide au dosage : 20, 30. Ils indiquent la quantité approximative en ml, porte ouverte à l'horizontale.

## Mise en marche

- Ouvrez le robinet d'eau, s'il est fermé.
- Ouvrez la porte.
- Vérifiez que les bras de lavage peuvent tourner librement.
- Pressez la touche  pendant au moins 2 secondes.

Le programme sélectionné est affiché brièvement et le voyant de contrôle correspondant s'allume.

Ensuite les prévisions de consommation d'énergie et d'eau pour le programme sélectionné s'affichent pendant quelques secondes.

Puis l'écran indique la durée de programme prévue pour ce programme.

Si vous souhaitez que le dernier programme utilisé reste automatiquement sélectionné plutôt que le programme *ECO*, activez la fonction *Mémoire* (voir chapitre "Menu Réglages, Mémoire").

## Sélectionner le programme



Sélectionnez le programme en fonction du type de vaisselle et de son degré de salissure.

Au chapitre "**Vue d'ensemble des programmes**" sont décrits les programmes et leurs domaines d'application.



- Sélectionnez le programme souhaité avec la touche de sélection de programme .

Le voyant de contrôle du programme choisi s'allume.

D'autres programmes sont disponibles en sélectionnant *Autres* .

- Si vous souhaitez y accéder, sélectionnez l'option *Autres*  avec la touche de sélection de programme .

L'écran affiche alors le premier programme de la liste des autres programmes.

- A l'aide des touches fléchées  , sélectionnez le programme souhaité.

Pendant le déroulement d'un programme, vous pouvez afficher le nom du programme en cours en appuyant sur *OK*.

Vous pouvez à présent sélectionner les options de programme (voir chapitre "Options de programme").

Si des options de programme sont sélectionnées, les voyants correspondants s'allument.

# Fonctionnement

---

## Démarrer le programme

- Lancez le programme en fermant la porte.

Le programme démarre.







Le contrôle de fonctionnement optique s'allume pour confirmer que le programme a démarré.

Interrompez le déroulement d'un programme tout au plus dans les premières minutes. Des séquences de programme importantes pourraient sinon manquer.

## Affichage du temps

Avant le démarrage d'un programme, la durée estimée du programme sélectionné s'affiche. Pendant le déroulement du programme, le temps restant jusqu'à la fin est affiché à l'intérieur de la porte ouverte.

La phase de programme en cours est identifiée par un symbole :

-  Prélavage/Trempage
-  Nettoyage
-  Rinçage intermédiaire
-  Rinçage
-  Séchage
-  Fin

La durée indiquée peut varier pour un seul et même programme. Elle dépend en effet de la température de l'eau entrant dans l'appareil, du cycle de régénération, de l'adoucisseur, du type de détergent, de la quantité de vaisselle et du degré de salissure de celle-ci.

Lorsque vous sélectionnez un programme pour la première fois, une valeur théorique s'affiche. Elle correspond à une durée de programme moyenne pour un raccordement à l'eau froide.

Les valeurs théoriques mentionnées dans la vue d'ensemble des programmes correspondent à la durée du programme à charge normale et à des températures standard.

Lors de chaque déroulement de programme, l'électronique corrige la durée du programme en fonction de la température de l'eau entrant dans l'appareil et de la quantité de vaisselle.

## Gestion de l'énergie

10 minutes après avoir actionné une touche ou après la fin du programme, le lave-vaisselle passe en mode veille pour économiser l'énergie (voir le chapitre "Menu Réglages, Optimisation de veille").

- Pour réenclencher le lave-vaisselle, pressez la touche .

Si un programme est en cours ou que le FlexiTimer est activé ou encore s'il y a une anomalie, le lave-vaisselle ne s'arrête pas.

## Fin du programme

A la fin d'un programme, le contrôle de fonctionnement optique clignote lentement tant que la porte est fermée et les signaux sonores retentissent, le cas échéant.

Le contrôle de fonctionnement optique s'éteint 10 minutes après la fin du programme quand la porte est fermée.

Le programme est terminé quand la porte est entrouverte et que le message  Terminé s'affiche.

Dans le programme QuickPowerWash, la porte s'ouvre seulement quelques minutes après la fin du programme.

Si la fonction de programmation Consommation est activée, vous pouvez afficher la consommation effective d'énergie et d'eau du programme écoulé (voir chapitre "Votre contribution à la protection de l'environnement, Affichage de consommation EcoFeedback").

Le ventilateur continue de fonctionner quelques minutes après la fin de certains programmes.

- Ouvrez entièrement la porte pour que le dispositif de fermeture de porte se remette en place.

Vous pouvez maintenant sortir la vaisselle.

 Si vous avez désactivé l'ouverture de porte automatique (voir chapitre "Menu Réglages, AutoOpen") et voulez néanmoins ouvrir la porte une fois le programme terminé, ouvrez-la entièrement.

Sinon, les plats délicats risquent d'être endommagés par la vapeur d'eau, étant donné que la soufflerie ne fonctionne plus.

# Fonctionnement

---

## Arrêt

Après le déroulement du programme :

- Ouvrez la porte.
- Vous pouvez désactiver le lave-vaisselle à tout instant avec la touche ①.

Si vous éteignez le lave-vaisselle pendant qu'un programme est en cours, le programme est interrompu.

Vous pouvez également annuler un départ différé lancé (FlexiTimer) de cette façon.

Par mesure de précaution, fermez le robinet d'eau si le lave-vaisselle n'est pas utilisé durant un certain temps, par exemple pendant les vacances.

## Déchargement de la vaisselle

La vaisselle chaude est sensible aux chocs. Après avoir éteint l'appareil, laissez-la refroidir dans le lave-vaisselle suffisamment longtemps pour pouvoir bien la prendre en main.

Si vous ouvrez entièrement la porte après avoir déclenché l'appareil, la vaisselle refroidira plus rapidement.

Videz d'abord le panier inférieur, puis le panier supérieur et enfin le tiroir à couverts (si présent).

Vous éviterez ainsi que l'eau ne goutte du panier supérieur ou du tiroir à couverts sur la vaisselle se trouvant dans le panier inférieur.

## Interrompre le programme

Le programme s'interrompt dès que l'on ouvre la porte.

Une fois la porte refermée, le programme reprend au point où il s'était arrêté après quelques secondes.

 Risque de brûlure quand l'eau du lave-vaisselle est très chaude !

Si vous devez ouvrir la porte, faites-le avec précaution. Avant de refermer la porte, attendez environ 20 secondes pour que les températures puissent s'égaliser dans l'enceinte de lavage. Puis appuyez sur la porte de telle sorte que le dispositif de fermeture s'encliquette.

## Changer de programme

Si le clapet du bac à détergent est déjà ouvert, vous ne pouvez plus changer de programme.

Une fois que le programme a démarré, vous pouvez changer de programme en procédant de la manière suivante :

- Ouvrez la porte.
- Eteignez le lave-vaisselle à l'aide de la touche ①.
- Rallumez le lave-vaisselle à l'aide de la touche ①.
- Sélectionnez le programme souhaité et lancez-le en fermant la porte.

Le contrôle de fonctionnement optique s'allume pour confirmer que le programme a démarré.

# Options de programme

---

## Options

Vous pouvez sélectionner ou désélectionner les options avant le démarrage du programme à l'aide des touches correspondantes et de l'écran.

- Ouvrez la porte.
- Allumez le lave-vaisselle avec la touche .

Le voyant de contrôle du programme choisi s'allume.

- Sélectionnez un programme.
- Pressez la touche de l'option souhaitée.

Le voyant de contrôle de la touche correspondante s'allume lorsque l'option est disponible pour le programme sélectionné.

Si l'option n'est pas compatible avec le programme sélectionné, un message vous le signale à l'écran.

- Dans ce cas, validez le message avec *OK*.
- Lancez le programme en fermant la porte.

L'option sélectionnée reste active pour le programme sélectionné jusqu'à ce que vous modifiez le réglage.

## Turbo

L'option *Turbo* raccourcit jusqu'à 30 % la durée des programmes avec lesquels elle est compatible (voir chapitre "Vue d'ensemble des programmes").

Pour obtenir un résultat de lavage optimal, la consommation d'énergie peut être légèrement augmentée.

Associée au programme *QuickPowerWash*, l'option *Turbo* permet de lancer un rinçage sans séchage, et par conséquent sans ouverture automatique de porte (si disponible).

## Lavage Economique

L'option *Lavage Economique* permet une réduction de la consommation d'énergie allant jusqu'à 20% dans les programmes où cette option est activable.

Pour que le lave-vaisselle puisse garantir un résultat de lavage optimal, la durée du programme augmente.

### FlexiTimer avec EcoStart

Avec le FlexiTimer ⏸ vous avez trois possibilités pour démarrer le programme avec un départ différé. Vous pouvez soit régler l'heure de début du programme, soit l'heure de fin de programme. Vous avez également la possibilité d'utiliser la fonction EcoStart pour profiter des tarifs d'électricité les moins chers.

Si vous utilisez le départ différé, veillez à ce que le bac à détergent soit sec avant d'y verser le détergent, essuyez-le éventuellement au préalable. Sinon, le détergent pourrait s'agglomérer et ne pas être complètement entraîné par le bain de lavage. N'utilisez pas de détergent liquide. Le détergent peut couler.

- Ouvrez la porte.
- Allumez le lave-vaisselle avec la touche ⏸.
- Sélectionnez le programme souhaité.
- Pressez la touche ⏸.

Le voyant de contrôle ⏸ s'allume.

Avec les touches fléchées  $\nabla/\wedge$  vous pouvez choisir entre les fonctions Départ à, Terminé à, EcoStart et retour  $\leftarrow$ .

- Validez la fonction sélectionnée avec OK.

L'heure réglée est affichée et le bloc des heures est en surbrillance.

Avec les touches fléchées  $\nabla/\wedge$  vous pouvez sélectionner l'heure souhaitée et valider avec OK.

Si vous ne modifiez rien pendant quelques secondes, l'affichage repasse au niveau de menu précédent. Vous devez recommencer.

# Options de programme

---

## Départ à

La fonction Départ à permet de régler l'heure exacte de démarrage du programme.

- Avec les touches fléchées  $\vee/\wedge$  réglez les heures et validez avec *OK*.

Les heures sont enregistrées et le bloc de chiffres correspondant aux minutes est en surbrillance.

- Avec les touches fléchées  $\vee/\wedge$  réglez les minutes et validez avec *OK*.

L'heure de départ du programme est affichée.

Le voyant de contrôle  $\odot$  est allumé.

- Fermez la porte.

A expiration du temps réglé, le programme sélectionné démarre automatiquement.

## Terminé à

La fonction Terminé à permet de régler l'heure d'arrêt souhaitée du programme.

- Avec les touches fléchées  $\vee/\wedge$  réglez les heures et validez avec *OK*.

Les heures sont enregistrées et le bloc de chiffres correspondant aux minutes est en surbrillance.

- Avec les touches fléchées  $\vee/\wedge$  réglez les minutes et validez avec *OK*.

L'heure de départ du programme calculée est affichée.

Le voyant de contrôle  $\odot$  est allumé.

- Fermez la porte.

Si l'heure d'arrêt est impossible à tenir car le programme dure trop longtemps, un message correspondant est affiché.

A expiration du temps calculé, le programme sélectionné démarre automatiquement.

## EcoStart

Avec la fonction EcoStart vous pouvez utiliser les tarifs d'électricité variables. Vous devez à cet effet configurer jusqu'à 3 créneaux horaires pour les tarifs d'électricité (voir chapitre "Menu Réglages, EcoStart").

Réglez ensuite l'heure à laquelle le programme sélectionné doit être fini au plus tard.

Le lave-vaisselle démarre automatiquement dans la zone de tarif la moins chère dans le temps réglé.

- Avec les touches fléchées  $\vee/\wedge$  réglez les heures et validez avec OK.

Les heures sont enregistrées et le bloc de chiffres correspondant aux minutes est en surbrillance.

- Avec les touches fléchées  $\vee/\wedge$  réglez les minutes et validez avec OK.

L'heure de départ du programme calculée est affichée.

Le voyant de contrôle  $\odot$  est allumé.

- Fermez la porte.

Le programme sélectionné démarre automatiquement pendant le créneau le moins cher et se termine au plus tard au moment de l'heure d'arrêt programmée.

## Modifier ou supprimer les temps réglés

Vous pouvez modifier les temps réglés ou démarrer le programme avant que l'heure de départ ne soit atteinte.

- Ouvrez la porte.
- Pressez la touche  $\odot$ .
- A l'écran, modifiez le réglage voulu à l'aide des touches fléchées  $\vee/\wedge$  puis validez avec OK.
- A l'écran, sélectionnez les fonctions modifier ou effacer à l'aide des touches fléchées  $\vee/\wedge$  puis validez avec OK.

Après confirmation de la fonction modifier vous pouvez modifier l'heure réglée.

Après la validation de la fonction effacer la durée de programme est affichée.

Le voyant de contrôle  $\odot$  s'éteint et le voyant de contrôle du programme sélectionné est allumé.

- Lancez le programme en fermant la porte.

## Options de programme

---

### Echangeur thermique

Ce lave-vaisselle est équipé d'un échangeur thermique dans lequel l'eau fraîche destinée au rinçage est préchauffée, pour économiser de l'énergie. A la fin d'un rinçage, l'échangeur thermique est de nouveau rempli avec de l'eau fraîche qui est emmagasinée ici jusqu'au prochain rinçage.

Si vous ne souhaitez pas utiliser cette fonction, vous pouvez la désactiver (voir chapitre "Menu Réglages, Echangeur thermique").

Si l'eau se trouvant dans l'échangeur thermique n'a pas été utilisée pendant plusieurs semaines, elle est automatiquement évacuée et vidangée pour des raisons d'hygiène. Ce processus dure quelques minutes et est lancé même lorsque le lave-vaisselle est désactivé et la porte ouverte.

Pendant cette opération, l'écran reste noir. En appuyant sur la touche ① le message *Vider accumulât.* s'affiche à l'écran. D'autres fonctions ne sont pas disponibles pendant ce processus.

La vidange automatique ne peut pas être interrompue.

Vous pouvez vidanger manuellement l'échangeur thermique, lorsque vous souhaitez transporter le lave-vaisselle, p. ex. lors d'un déménagement (voir Chapitre "Menu Réglages, Echangeur thermique").

L'utilisation de l'échangeur thermique est uniquement utile en association avec un raccordement à l'eau froide.

Désactivez par conséquent cette fonction, lorsque vous raccordez le lave-vaisselle à un raccordement à l'eau chaude.

### Reconnaissance détergent

Pour obtenir un résultat de lavage optimal, le lave-vaisselle adapte automatiquement le déroulement du programme au type de détergent utilisé. Selon le programme, cela peut entraîner une légère modification de la durée du programme et de la consommation d'énergie.

Si vous utilisez toujours des produits détergents multifonctions et que les indicateurs de manque de sel et de produit de rinçage vous gênent, vous pouvez désactiver ces deux indicateurs en même temps (voir chapitre "Menu Réglages, Indicateurs de manque de sel et de produit de rinçage"). Cela n'aura aucune incidence sur la fonction Reconnaissance détergent.

Lorsque vous n'employez plus de détergent multifonctions, n'oubliez pas d'ajouter du sel et du produit de rinçage, et de réactiver ces deux indicateurs.

## Vue d'ensemble des programmes

Programme	Déroulement de programme				
	Prélavage	Nettoyage °C	Rinçage inter- médiaire	Rinçage °C	Séchage
ECO <sup>1)</sup>		54	X	44	X
Automatic	déroulement de programme variable, commandé par capteur, adapté à la quantité de vaisselle et aux résidus d'aliments				
	si nécessaire	45-65	si nécessaire	58-70	X
Intensif Plus 75 °C	2X	75	X	58	X
QuickPower Wash		65	X	65	X
Fragile $\nabla^c$	X	45	X	58	X
Quotidien 55 °C	X	55	X	58	X
Extra silen- cieux		46	X	60	X
SolarEco	2X	X	X	X	X
Nettoyage machine		75	2X	70	X

<sup>1)</sup> Pour laver de la vaisselle normalement sale, ce programme est le plus efficace en matière de consommation d'énergie et d'eau.

## Vue d'ensemble des programmes

Consommation <sup>2)</sup>			Durée <sup>2)</sup>	
Energie électrique		Eau		
Eau froide 15 °C kWh	Eau chaude 55 °C kWh	Litres	Eau froide 15 °C h:min	Eau chaude 55 °C h:min
0,67	0,49	9,9	3:42	3:20
0,75 <sup>3)</sup> -1,05 <sup>4)</sup>	0,50 <sup>3)</sup> -0,65 <sup>4)</sup>	6,5 <sup>3)</sup> -15,0 <sup>4)</sup>	1:54-3:10	1:37-2:47
1,30	0,90	14,5	3:17	2:54
1,30	0,80	11,5	0:58	0:58
0,90	0,45	13,5	2:22	1:56
1,00	0,55	13,5	2:30	2:08
1,00	0,70	9,5	4:20	4:11
	0,06	27,0		2:30
2,10	1,30	22,0	2:36	2:11

<sup>2)</sup> Ces valeurs ont été déterminées en référence à la norme EN 50242. Dans la pratique, des différences sensibles peuvent survenir ; elles sont dues aux conditions variables ou à l'influence des capteurs. La durée indiquée s'adapte aux conditions de votre foyer. La sélection d'options modifie également la consommation et la durée des programmes (voir chapitre "Options de programme").

<sup>3)</sup> Charge partielle peu sale

<sup>4)</sup> Charge pleine, vaisselle très sale

# Vue d'ensemble des programmes

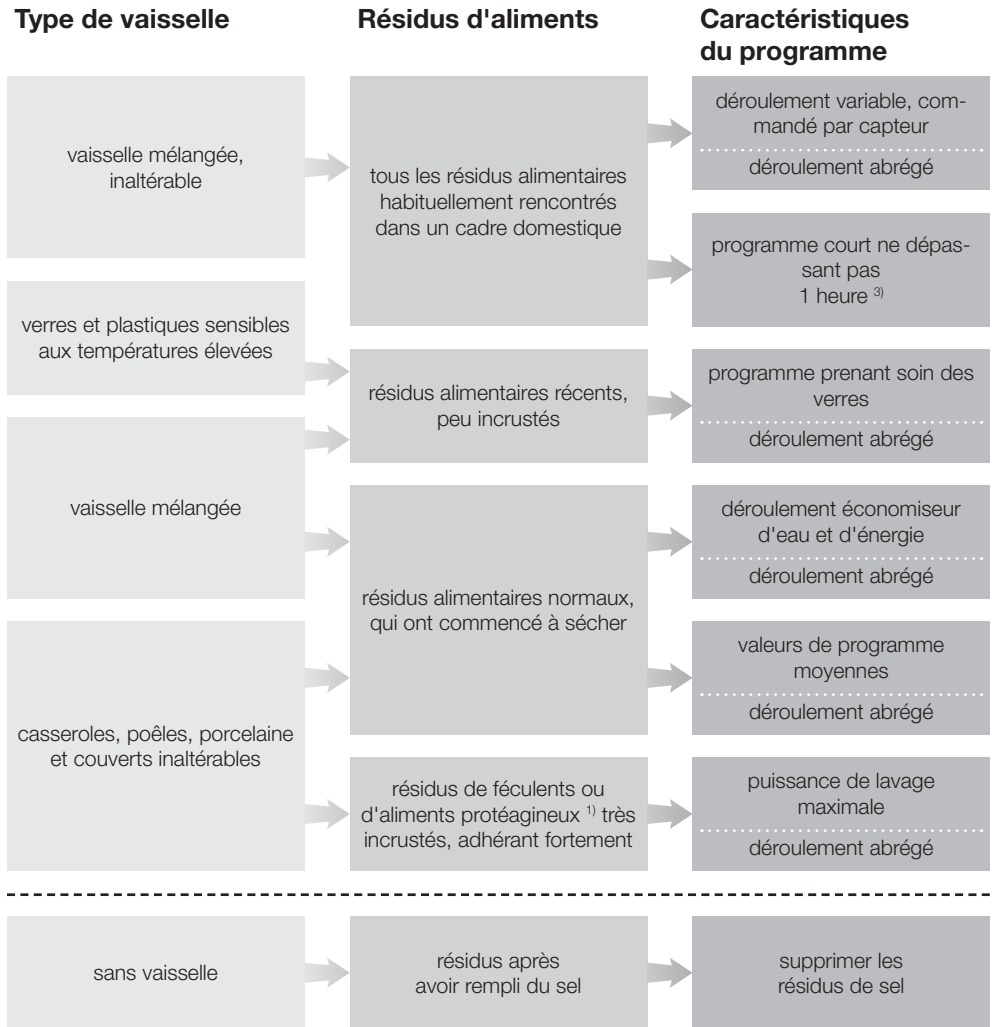

<sup>1)</sup> les résidus de féculents peuvent provenir p. ex. de pommes de terre, de pâtes, de riz ou de plats uniques.  
les résidus d'aliments protéagineux peuvent provenir de viande rôtie, de poisson, d'œufs ou de gratins.

# Vue d'ensemble des programmes

Programme	Détergent	
	Compartment I <sup>2)</sup>	Compartment II <sup>2)</sup>
<b>Automatic</b> ----- <b>+ Turbo</b>	-	25 ml ou 1 tablette
<b>QuickPowerWash</b>	-	1 tablette <sup>3)</sup>
<b>Fragile <math>\text{U}^{\text{c}}</math></b> ----- <b>+ Turbo</b>	-	20 ml ou 1 tablette
<b>ECO</b> ----- <b>+ Turbo</b>	-	25 ml ou 1 tablette
<b>Quotidien 55 °C <sup>4)</sup></b> ----- <b>+ Turbo</b>	-	25 ml ou 1 tablette
<b>Intensif Plus 75 °C</b> ----- <b>+ Turbo</b>	10 ml	25 ml ou 1 tablette
-----		
<b>QuickPowerWash +Turbo</b>	-	-

<sup>2)</sup> voir chapitre "Détergent"

<sup>3)</sup> des résultats de lavage incomparables uniquement en association avec les tablettes rapidement solubles Miele UltraTab Multi

<sup>4)</sup> sous "autres  " (selon modèle)

# Vue d'ensemble des programmes

---

## Autres programmes

### Extra silencieux

Programme très silencieux avec temps de programme allongé. Ce programme convient à une charge mixte, avec de la vaisselle non fragile et des poêles et casseroles avec des résidus alimentaires normaux, légèrement secs.

### SolarEco

Programme sans chauffage, pour les lave-vaisselle raccordés à une alimentation en eau chaude (45 °C minimum) chauffée par énergie solaire (voir chapitre "Raccordement à l'eau, Arrivée d'eau"). Ce programme convient au lavage de vaisselle mélangée et de verres avec des résidus alimentaires normaux, légèrement secs.

## Nettoyage machine

L'enceinte de lavage du lave-vaisselle est en grande partie autonettoyante. Si un dépôt ou des traces persistent, vous pouvez laver l'enceinte de lavage du lave-vaisselle en sélectionnant le programme "Nettoyage machine" sans charger de vaisselle. Ce programme est conçu pour le nettoyage de l'enceinte de lavage avec des produits spécifiques (nettoyant pour lave-vaisselle, produit d'entretien) (voir chapitre "Accessoires en option, Entretien de l'appareil"). Tenez également compte des indications sur l'emballage du nettoyant.

Vérifiez régulièrement l'état général de votre lave-vaisselle (env. tous les 4 à 6 mois). Cela contribuera à prévenir les pannes.

 Toutes les surfaces sont sensibles aux rayures.

Toutes les surfaces risquent de se tacher, de se décolorer ou de changer d'aspect au contact de produits de nettoyage inappropriés.

## Nettoyage de l'enceinte de lavage

Si vous utilisez toujours la quantité de détergent appropriée, l'enceinte de lavage est en grande partie autonettoyante.

Si elle présente néanmoins des dépôts de calcaire ou de graisse, par exemple, vous pouvez enlever ces derniers avec un détergent spécial (disponible auprès du service après-vente Miele ou dans la boutique en ligne Miele). Respectez les indications figurant sur l'emballage du détergent.

Si vous utilisez majoritairement des programmes de lavage à basse température (< 50 °C) des germes et des odeurs désagréables risquent de se former dans l'enceinte de lavage. Après plusieurs utilisations de programmes à basse température, le lave-vaisselle augmente automatiquement la température dans le dernier rinçage du programme sélectionné. Ceci permet d'éviter la formation de dépôts et d'odeurs.

- Nettoyez régulièrement les filtres qui se trouvent dans l'enceinte de lavage.

## Nettoyage du joint d'étanchéité et de la porte

Le joint de porte et les côtés de la porte du lave-vaisselle ne sont pas atteints par les jets de lavage. Des moisissures peuvent donc s'y former.

- Essuyez régulièrement les joints de porte avec un chiffon humide pour éliminer les résidus alimentaires.
- Enlevez les restes de nourriture et de boissons projetés sur les côtés de la porte du lave-vaisselle.

## Nettoyage du panneau de commande

- Nettoyez le panneau de commande **uniquement** avec un chiffon humide.

## Nettoyage du guide de lumière

Le guide de lumière du contrôle de fonctionnement optique se trouve dans la tôle située au-dessous du plan de travail.

- Si nécessaire, nettoyez le guide de lumière avec un chiffon humide ou un produit pour matériau synthétique disponible dans le commerce.

# Nettoyage et entretien

---

## Nettoyage de la face frontale

 Si vous laissez les salissures s'incruster, vous risquez de ne plus pouvoir les enlever, et les surfaces pourraient se tacher, se décolorer ou changer d'aspect.

Il est préférable d'éliminer immédiatement les salissures.

- Nettoyez la face frontale avec un carcé vaisselle propre, du liquide vaisselle main et de l'eau chaude. Séchez-la ensuite avec un chiffon doux. Vous pouvez également la nettoyer avec un chiffon microfibrés propre et humide, sans utiliser de détergent.

## Pour éviter d'endommager les surfaces, ne les nettoyez pas avec :

- des détergents contenant de la soude, de l'ammoniaque, de l'acide ou du chlore,
- des détergents anticalcaires,
- des détergents abrasifs comme la poudre ou la crème à récurer, les pierres à nettoyer,
- des détergents contenant des solvants,
- des nettoyeurs spéciaux pour l'inox,
- des nettoyeurs pour lave-vaisselle,
- des nettoyeurs pour four,
- des nettoyeurs pour le verre,
- des éponges ou brosses abrasives (comme des grattoirs) ou bien des éponges usagées contenant encore des résidus de produit abrasif,
- des éponges "efface-taches",
- des racloirs à lame aiguisée,
- de la laine d'acier,
- des nettoyeurs à vapeur.

## Contrôle des filtres de l'enceinte de lavage

Le filtre combiné qui se trouve au fond de l'enceinte de lavage retient les impuretés les plus grossières de l'eau de lavage, les empêchant de pénétrer dans le système de circulation de l'eau recyclée et de revenir dans l'enceinte de lavage par les bras de lavage.

**⚠** Le lave-vaisselle ne doit jamais fonctionner sans filtres.

Au fil du temps, les filtres peuvent s'obstruer du fait de ces impuretés. Cela dépend en fait des caractéristiques de votre installation domestique.

Au bout de 50 programmes (réglage usine), le message **Contrôler filtres** s'affiche.

Vous pouvez régler l'intervalle entre les contrôles du filtre entre 30 et 60 programmes (voir chapitre "Menu Réglages, Contrôle du filtre").

- Contrôlez le filtre combiné.
- Si nécessaire, nettoyez-le.
- Validez ensuite le message avec **OK**.

Le message disparaît.

## Nettoyer filtres

- Eteignez le lave-vaisselle.

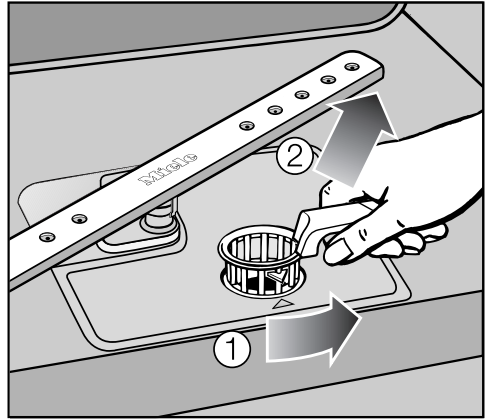

- Tournez la poignée vers l'arrière puis déverrouillez le filtre combiné ①.
- Retirez le filtre combiné ②, éliminez les impuretés les plus grossières et rincez-le bien à l'eau courante. Utilisez une brosse à vaisselle, si nécessaire.

**⚠** Ce faisant, veillez à ce qu'aucune particule grossière ne pénètre dans le système de circulation de l'eau recyclée, car cela risquerait de l'obstruer.

## Nettoyage et entretien

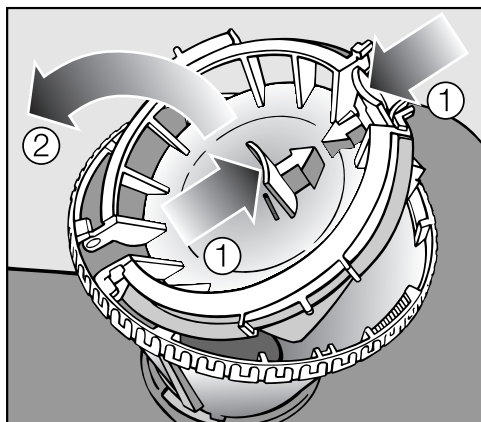

Pour nettoyer la partie intérieure du filtre, vous devez ouvrir l'obturateur :

- Pour cela, pressez les poignées encastrées dans le sens indiqué par les flèches ①, puis ouvrez l'obturateur du filtre ②.
- Nettoyez toutes les pièces sous l'eau courante.
- Refermez ensuite l'obturateur de sorte que le verrouillage s'encliquette.

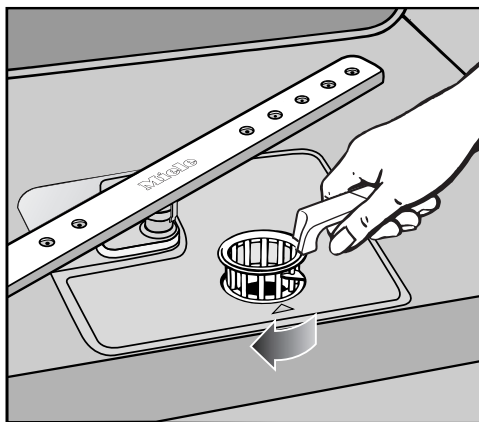

- Placez le filtre combiné de sorte qu'il affleure au fond de l'enceinte de lavage.
- Tournez ensuite la poignée de l'arrière vers l'avant jusqu'à ce que les pointes des flèches soient face-à-face pour verrouiller le filtre combiné.

 Le filtre combiné doit être mis en place et verrouillé soigneusement. Sinon, des particules grossières risqueraient de pénétrer dans le système de circulation de l'eau recyclée et de l'obstruer.

## Nettoyage des bras de lavage

Il peut arriver que des résidus alimentaires adhèrent aux buses et au support des bras de lavage. C'est la raison pour laquelle vous devez contrôler les bras de lavage régulièrement (tous les 4 à 6 mois).

- Eteignez le lave-vaisselle.

Démontez les bras de lavage de la façon suivante :

- Tirez le tiroir à couverts (si présent).
- Relevez le bras de lavage **supérieur** afin que l'engrenage interne s'encliquette, puis dévissez-le.

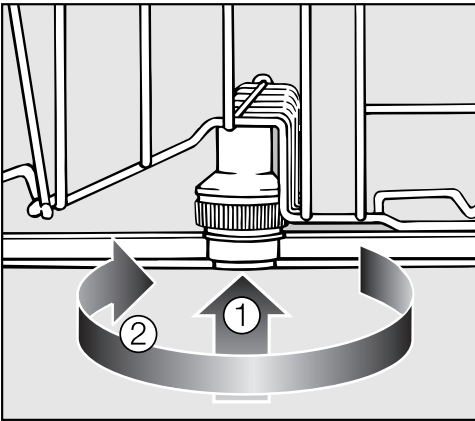

- Soulevez le bras **intermédiaire** ①, jusqu'à encliquetage de la denture, puis dévissez-le ②.
- Retirez le panier inférieur.

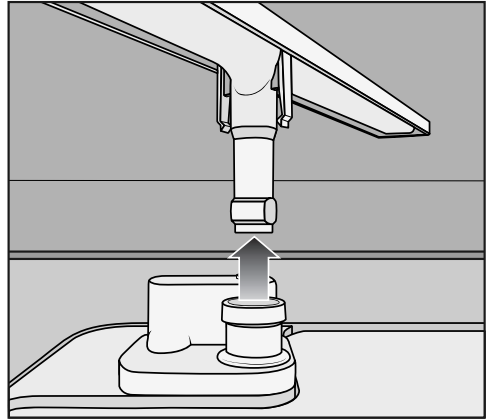

- Tirez le bras de lavage **inférieur** fortement vers le haut.

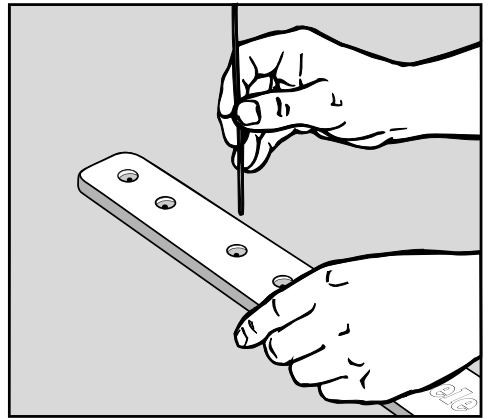

- Repoussez les résidus se trouvant dans les buses à l'intérieur des bras de lavage à l'aide d'un ustensile pointu.
- Rincez les bras de lavage à l'eau courante.
- Remettez les bras de lavage en place et vérifiez qu'ils tournent librement.

## Que faire si ... ?

Vous pouvez remédier vous-même à la plupart des dérangements. Dans bon nombre de cas, cela vous permet de gagner du temps et d'économiser de l'argent, car vous ne devez pas faire appel au service après-vente.



Les tableaux suivants vous aideront à déceler la cause d'un dérangement ou d'une anomalie et à y remédier. Attention :

 L'utilisateur s'expose à de graves dangers en cas de réparations non conformes.

Les réparations des appareils électriques ne doivent être effectuées que par des spécialistes agréés.





### Défaillances techniques

Problème	Cause et dépannage
<b>Le lave-vaisselle ne démarre pas.</b>	La porte n'est pas bien fermée. ■ Appuyez fermement sur la porte pour la fermer.
	La fiche n'est pas insérée dans la prise. ■ Branchez la fiche.
	Le fusible de l'installation électrique a sauté. ■ Enclenchez le fusible (pour la protection minimale, voir la plaque signalétique).
	Le lave-vaisselle n'est pas enclenché. ■ Allumez le lave-vaisselle avec la touche ①.
<b>Le lave-vaisselle s'arrête.</b>	Le fusible de l'installation électrique a sauté. ■ Enclenchez le fusible (pour la protection minimale, voir la plaque signalétique). ■ Si le fusible saute de nouveau, appelez le service après-vente Miele.
<b>La lumière du contrôle de fonctionnement optique n'est pas visible après le démarrage du programme.</b>	Le guide de lumière n'a pas été installé correctement. ■ Installez correctement le guide de lumière (voir le plan de montage).
<b>Le signal sonore retentit. Le programme ne démarre pas. Le voyant de fonctionnement ne s'allume pas.</b>	La porte n'est pas correctement fermée, car elle n'a pas été complètement ouverte après une ouverture automatique de porte. ■ Ouvrez entièrement la porte pour que le dispositif de fermeture de porte se remette en place. ■ Fermez ensuite la porte.

Problème	Cause et dépannage
<p><b>Le contrôle de fonctionnement optique clignote rapidement.</b>  <b>Le signal sonore retentit.</b>  <b>L'une des anomalies suivantes est affichée à l'écran :</b></p>	<p>Avant de remédier à la panne :</p> <ul style="list-style-type: none"> <li>■ Eteignez le lave-vaisselle à l'aide de la touche ①.</li> </ul>
<p> Anomalie FXX</p>	<p>Une défaillance technique est peut-être survenue.</p> <p>Quelques secondes plus tard :</p> <ul style="list-style-type: none"> <li>■ Réenclenchez le lave-vaisselle.</li> <li>■ Sélectionnez le programme souhaité.</li> <li>■ Fermez la porte.</li> </ul> <p>Si le message d'anomalie s'affiche à nouveau, il s'agit d'une défaillance technique.</p> <ul style="list-style-type: none"> <li>■ Appelez le service après-vente Miele.</li> </ul>
<p> Aquasécurité</p>	<p>Le système Aquasécurité a réagi.</p> <ul style="list-style-type: none"> <li>■ Fermez le robinet d'eau.</li> <li>■ Appelez le service après-vente Miele.</li> </ul>
<p> Anomalie F78</p>	<p>Une anomalie s'est produite au niveau de la pompe de circulation.</p> <ul style="list-style-type: none"> <li>■ Eteignez le lave-vaisselle à l'aide de la touche ① pendant au moins 30 secondes.</li> <li>■ Réenclenchez le lave-vaisselle.</li> <li>■ Sélectionnez le programme souhaité.</li> <li>■ Fermez la porte.</li> </ul> <p>Si le message d'anomalie s'affiche à nouveau, il s'agit d'une défaillance technique.</p> <ul style="list-style-type: none"> <li>■ Appelez le service après-vente Miele.</li> </ul>

## Que faire si ... ?

### Anomalie dans l'arrivée d'eau

Problème	Cause et dépannage
<b>Le contrôle de fonctionnement optique clignote rapidement.</b> <b>Le signal sonore retentit.</b> <b>L'une des anomalies suivantes est affichée à l'écran :</b>	
 Ouvrir robinet	Le robinet d'eau est fermé. ■ Ouvrez le robinet d'eau à fond.
 Arrivée d'eau	Avant de remédier à la panne : ■ Eteignez le lave-vaisselle à l'aide de la touche  .
	Anomalie au niveau de l'arrivée d'eau. ■ Ouvrez le robinet d'eau à fond, puis relancez le programme. ■ Nettoyez le filtre de l'arrivée d'eau (voir chapitre "Se dépanner soi-même"). ■ La pression du raccordement d'eau est inférieure à 50 kPa (0,5 bar). Pour y remédier, consultez un installateur.
<b>En programme Economique Solaire l'anomalie suivante est signalée à l'écran :</b>  T. eau ent. trop bas.	L'eau d'alimentation n'a pas atteint la température exigée de 45 °C (voir le chapitre "Raccordement à l'eau, Arrivée d'eau"). ■ Relancez le programme. ■ Si le message d'anomalie s'affiche à nouveau, utilisez un autre programme.

## Défaut vidange

Problème	Cause et dépannage
<p><b>Le contrôle de fonctionnement optique clignote rapidement.</b>  <b>Le signal sonore retentit.</b>  <b>L'une des anomalies suivantes est affichée à l'écran :</b>   Vidange</p>	<p>Avant de remédier à la panne :</p> <ul style="list-style-type: none"> <li>■ Eteignez le lave-vaisselle à l'aide de la touche ①.</li> </ul> <p>Anomalie de la vidange.            Il se peut qu'il y ait de l'eau dans l'enceinte de lavage.</p> <ul style="list-style-type: none"> <li>■ Nettoyez le filtre combiné (voir chapitre "Nettoyage et entretien, Nettoyer les filtres").</li> <li>■ Nettoyez la pompe de vidange (voir chapitre "Se dépanner soi-même").</li> <li>■ Nettoyez le clapet antiretour (voir chapitre "Se dépanner soi-même").</li> <li>■ Le cas échéant, découpez le flexible de vidange ou défaites une boucle qui se trouve en hauteur.</li> </ul>

## Que faire si ... ?

### Problèmes généraux liés au lave-vaisselle

Problème	Cause et dépannage
<b>Après le lavage, des résidus de détergent adhèrent encore au bac à détergent.</b>	Le bac à détergent était encore humide lorsque vous l'avez rempli. ■ Versez le détergent uniquement dans un bac sec.
<b>Le clapet du bac à détergent ne ferme pas.</b>	Des résidus de détergent ont adhéré au clapet et en bloquent la fermeture. ■ Enlevez les résidus de détergent.
<b>Une fois le programme terminé, une pellicule d'humidité recouvre l'intérieur de la porte et éventuellement les parois intérieures.</b>	Il ne s'agit pas d'une anomalie ! Fonctionnement normal du système de séchage.
<b>Une fois le programme terminé, il reste de l'eau dans l'enceinte de lavage.</b>	Avant de remédier à la panne : ■ Eteignez le lave-vaisselle à l'aide de la touche ①. Le filtre combiné logé dans l'enceinte de lavage est obstrué. ■ Nettoyez le filtre combiné (voir chapitre "Nettoyage et entretien, Nettoyer les filtres"). La pompe de vidange ou le clapet antiretour sont bloqués. ■ Nettoyez la pompe de vidange ou le clapet antiretour (voir chapitre "Se dépanner soi-même"). Le tuyau de vidange est coudé. ■ Découpez le tuyau de vidange.

### Bruits

Problème	Cause et dépannage
<b>Bruits de chocs dans l'enceinte de lavage</b>	Un bras de lavage cogne contre une pièce de vaisselle. ■ Arrêtez le programme, puis modifiez l'agencement des pièces de vaisselle qui gênent les bras de lavage.
<b>Bruits de vaisselle qui s'entrechoque</b>	La vaisselle bouge dans l'enceinte de lavage. ■ Arrêtez le programme, puis disposez les pièces de vaisselle de manière à ce qu'elles ne bougent pas. Il y a un corps étranger (par exemple un noyau de cerise) dans la pompe de vidange. ■ Retirez le corps étranger de la pompe de vidange (voir chapitre "Se dépanner soi-même, Nettoyage de la pompe de vidange et du clapet antiretour").
<b>Bruits de chocs dans la conduite d'eau</b>	Ce problème peut être dû à la pose réalisée par le client et/ou à une conduite d'eau munie d'une section trop petite. ■ Cela n'entrave pas le bon fonctionnement du lave-vaisselle. Demandez éventuellement conseil à un installateur.

## Que faire si ... ?

### Résultat de lavage non satisfaisant

Problème	Cause et dépannage
<b>La vaisselle n'est pas propre.</b>	La vaisselle n'a pas été disposée correctement dans l'appareil. ■ Respectez les consignes du chapitre "Mise en place de la vaisselle et des couverts".
	Le programme n'était pas adapté. ■ Choisissez un programme adapté (voir chapitre "Vue d'ensemble des programmes").
	Il s'agit de salissures tenaces sur de la vaisselle en général peu sale (p. ex. résidus de thé). ■ Utilisez l'option de programme <i>Adapt. progr. Auto</i> (voir chapitre "Menu Réglages, Automatic").
	La quantité de détergent était trop faible. ■ Utilisez davantage de détergent ou changez de produit.
	De la vaisselle bloque les bras de lavage. ■ Vérifiez manuellement s'ils tournent sans encombre, puis modifiez l'agencement de la vaisselle, si nécessaire.
	Le filtre combiné logé dans l'enceinte de lavage n'est pas propre ou n'est pas bien en place. En conséquence, il se peut que les buses des bras de lavage soient obstruées. ■ Nettoyez le filtre combiné ou installez-le correctement. ■ Le cas échéant, nettoyez les buses des bras de lavage (voir chapitre "Nettoyage et entretien, Nettoyage des bras de lavage").
	Le clapet antiretour est bloqué en position ouverte. L'eau sale refoule dans l'enceinte de lavage. ■ Nettoyez la pompe de vidange et le clapet antiretour (voir chapitre "Se dépanner soi-même").

Problème	Cause et dépannage
<b>Les verres et les couverts présentent encore des traces de produit, les verres ont des reflets bleuâtres ; les dépôts s'enlèvent avec un torchon.</b>	<p>Le dosage du produit de rinçage est trop élevé.</p> <ul style="list-style-type: none"> <li>■ Réduisez le dosage (voir chapitre "Menu Réglages, Produit de rinçage").</li> </ul>
<b>La vaisselle ne sèche pas, ou bien les verres et les couverts sont tachés.</b>	<p>Le dosage du produit de rinçage est insuffisant ou le réservoir à produit de rinçage est vide.</p> <ul style="list-style-type: none"> <li>■ Ajoutez du produit de rinçage, augmentez le dosage ou utilisez un autre produit de rinçage lors du prochain remplissage (voir le chapitre "Première mise en service, Produit de rinçage").</li> </ul>
	<p>La vaisselle a été déchargée trop tôt.</p> <ul style="list-style-type: none"> <li>■ Déchargez la vaisselle plus tard (voir chapitre "Fonctionnement").</li> </ul>
	<p>Vous utilisez des détergents multifonctions dont le pouvoir séchant est trop faible.</p> <ul style="list-style-type: none"> <li>■ Changez de détergent ou ajoutez du produit de rinçage (voir chapitre "Première mise en service, Produit de rinçage").</li> </ul>
<b>Les verres deviennent brunâtres/bleuâtres ; impossible d'enlever les dépôts avec un torchon.</b>	<p>Des composants du détergent se sont déposés sur les verres.</p> <ul style="list-style-type: none"> <li>■ Changez immédiatement de détergent.</li> </ul>
<b>Les verres deviennent opaques et présentent des taches ; impossible d'enlever les dépôts avec un torchon.</b>	<p>Les verres ne sont pas compatibles avec le lave-vaisselle. Leur surface subit une modification.</p> <ul style="list-style-type: none"> <li>■ Pas de dépannage possible ! Achetez des verres adaptés au lavage en machine.</li> </ul>
<b>Des traces de thé ou de rouge à lèvres sont encore visibles.</b>	<p>La température de lavage du programme sélectionné était trop basse.</p> <ul style="list-style-type: none"> <li>■ Sélectionnez un programme offrant une température de lavage plus élevée.</li> </ul>
	<p>Le pouvoir de blanchiment du détergent est trop faible.</p> <ul style="list-style-type: none"> <li>■ Changez de détergent.</li> </ul>

## Que faire si ... ?

Problème	Cause et dépannage
<b>Les pièces en matière synthétique se sont colorées.</b>	<p>Cela peut venir de colorants naturels, par exemple de carotte, de tomate ou de ketchup. La quantité de détergent ou le pouvoir de blanchiment de celui-ci ne sont pas suffisants.</p> <ul style="list-style-type: none"><li>■ Utilisez davantage de détergent (voir le chapitre "Fonctionnement, Détergent").</li></ul> <p>Les pièces déjà colorées ne retrouveront pas leur couleur d'origine.</p>
<b>Dépôts blancs sur la vaisselle et les couvercs, les verres sont devenus flous ; les traces s'enlèvent avec un torchon.</b>	<p>La quantité de produit de rinçage est trop faible.</p> <ul style="list-style-type: none"><li>■ Augmentez le dosage (voir chapitre "Menu Réglages, Produit de rinçage").</li></ul>
	<p>Le réservoir à sel est vide.</p> <ul style="list-style-type: none"><li>■ Remplissez le réservoir à sel régénérant (voir chapitre "Mise en service, Ajout de sel de régénération").</li></ul>
	<p>Le couvercle du réservoir à sel n'est pas fermé à fond.</p> <ul style="list-style-type: none"><li>■ Posez le couvercle bien droit, puis vissez-le à fond.</li></ul>
	<p>Vous avez utilisé des détergents multifonctions inappropriés.</p> <ul style="list-style-type: none"><li>■ Changez de détergent, le cas échéant, utilisez des tablettes classiques ou du détergent en poudre classique.</li></ul>
	<p>Le dispositif adoucisseur d'eau est programmé sur une position trop basse.</p> <ul style="list-style-type: none"><li>■ Programmez l'adoucisseur sur une dureté d'eau plus élevée (voir chapitre "Menu Réglages, Dureté d'eau").</li></ul>

Problème	Cause et dépannage
<b>Les couverts présentent des traces de rouille.</b>	Les couverts ne sont pas suffisamment inoxydables. ■ Il n'y a pas de solution ! Achetez des couverts adaptés au lave-vaisselle.
	Après remplissage du réservoir à sel régénérant, le programme ne démarre pas. Des résidus de sel ont été entraînés dans le programme de lavage. ■ Après avoir rempli le réservoir à sel, lancez systématiquement le programme <i>QuickPowerWash</i> avec l'option <i>Turbo</i> sans charge.
	Le couvercle du réservoir à sel n'est pas fermé à fond. ■ Posez le couvercle bien droit, puis vissez-le à fond.

## Se dépanner soi-même

### Nettoyage du filtre dans le tuyau d'arrivée d'eau

L'électrovanne d'arrivée d'eau est protégée par un filtre situé dans le filetage. S'il est sale, il ne s'écoule pas suffisamment d'eau dans l'enceinte de lavage.

 Le boîtier en matière plastique du raccordement d'eau contient une électrovanne.

Ne plongez jamais le boîtier dans du liquide.

#### Recommandation

Si l'eau contient beaucoup de particules non solubles dans l'eau, nous vous recommandons de placer un filtre de grande surface entre le robinet et le filetage de la soupape de sécurité. Ce filtre est disponible chez votre agent Miele ou auprès du service après-vente Miele.

#### Nettoyage du filtre :

- Mettez le lave-vaisselle hors tension. Pour ce faire, déclenchez l'appareil, puis débranchez la fiche de la prise secteur.
- Fermez le robinet d'eau.
- Dévissez la vanne d'arrivée d'eau.

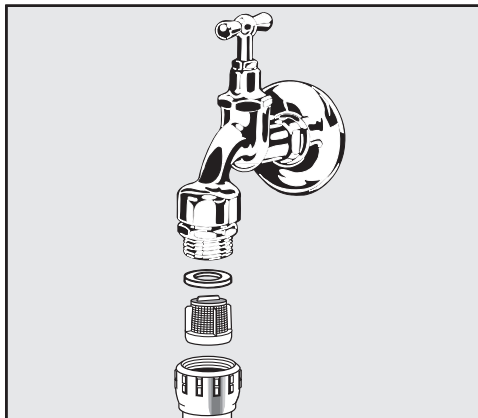

- Retirez le joint d'étanchéité du filetage.
  - Extrayez le filtre avec une pince universelle ou une pince à bec fin. Nettoyez le filtre.
  - Remettez le filtre et le joint d'étanchéité en place, en veillant à la bonne assise de ces deux pièces.
  - Vissez la vanne d'arrivée d'eau au robinet. Veillez à ne pas mettre le filetage de travers.
  - Ouvrez le robinet d'eau.
- Si de l'eau s'écoule, vous n'avez peut-être pas suffisamment serré le filetage ou l'avez monté de travers.
- Repositionnez la vanne d'arrivée d'eau et vissez à demeure.

### Nettoyage de la pompe de vidange et du clapet antiretour

Si vous constatez, à l'issue d'un programme de lavage, que l'eau n'est pas entièrement évacuée, ceci peut être dû au fait que la pompe de vidange et le clapet antiretour sont bloqués par des corps étrangers. Il est facile de les enlever.

- Mettez le lave-vaisselle hors tension. Pour ce faire, déclenchez l'appareil, puis débranchez la fiche de la prise secteur.
- Retirez le filtre combiné de l'enceinte de lavage (voir chapitres "Nettoyage et entretien, Nettoyer les filtres").
- Enlevez l'eau qui se trouve encore dans l'enceinte de lavage en utilisant un petit récipient.

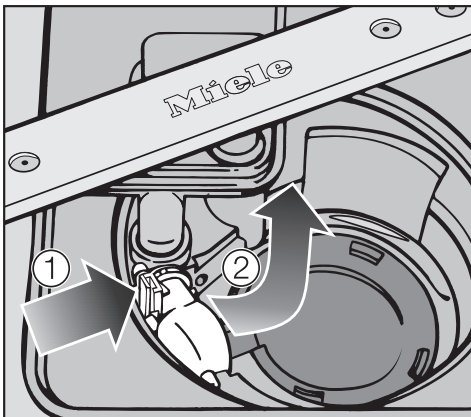

- Poussez le verrouillage du clapet antiretour vers l'intérieur ①.
- Basculez le clapet antiretour vers l'intérieur jusqu'à ce qu'il puisse être retiré ②.

- Rincez le clapet anti-retour sous l'eau courante et retirez tous les corps étrangers se trouvant dedans.

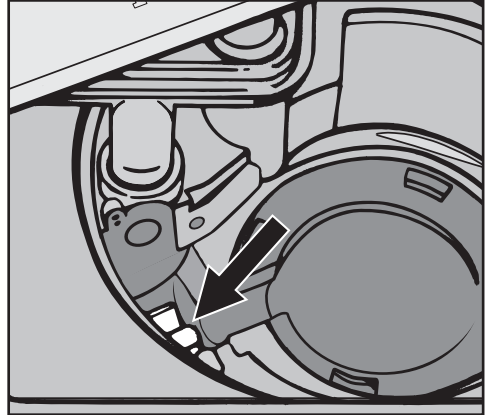

La pompe de vidange se trouve sous le clapet antiretour (flèche).

- Retirez avec précaution tous les corps étrangers de la pompe de vidange (les éclats de verre en particulier sont difficiles à voir). Tournez la roue de la pompe de vidange de la main. Elle tourne de manière saccadée.
- Remettez soigneusement le clapet antiretour en place.

⚠ Le dispositif de verrouillage doit impérativement encliqueter.

⚠ Nettoyez la pompe de vidange et le clapet antiretour avec précaution pour ne pas endommager les pièces fragiles.

# Service après-vente

---

## Réparations

En cas de dérangements auxquels vous ne pouvez pas remédier vous-même, veuillez contacter :

- votre revendeur Miele ou
- le service après-vente Miele.

Vous trouverez le numéro de téléphone du service après-vente à la fin de ce mode d'emploi.

Veillez indiquer le modèle et la référence de votre appareil. Vous trouverez ces deux informations sur la plaque signalétique à l'intérieur de l'appareil, à droite de la porte.

## Conditions et période de garantie

La garantie est de 2 ans.

Pour de plus amples informations, veuillez consulter les conditions de garantie.

## Pour les organismes de contrôle

La brochure "**Essais comparatifs**" vous fournira toutes les informations nécessaires pour effectuer les essais comparatifs et mesurer les émissions sonores.

Veillez absolument demander la brochure actuelle par courrier électronique à :

- [testinfo@miele.de](mailto:testinfo@miele.de)

Lors de la commande, indiquez votre adresse postale ainsi que le modèle et la référence du lave-vaisselle (voir plaque signalétique).

Une gamme de produits de lavage, de nettoyage et d'entretien est disponible pour votre lave-vaisselle.

Tous les produits sont adaptés aux appareils Miele.

Vous pouvez commander ces articles et bien d'autres sur la boutique en ligne de Miele, auprès du SAV Miele ou de votre revendeur Miele.

### Produits de lavage

En choisissant un lave-vaisselle Miele, vous avez opté pour un appareil performant, de qualité. Pour toujours obtenir les meilleurs résultats, il est important d'utiliser le détergent approprié. Un lave-vaisselle offrira la meilleure efficacité de lavage avec des détergents sélectionnés avec soin.

C'est pourquoi il existe une gamme de produits dédiée aux appareils Miele.

### Tablettes de détergent

- propreté éclatante, même en cas de salissures tenaces
- avec plusieurs fonctions telles que produit de rinçage, sel et protection des verres
- sans phosphates - respectueux de l'environnement
- pas besoin de débiller la tablette, film soluble dans l'eau

### Détergent en poudre

- propreté irréprochable grâce à l'oxygène actif
- contient des enzymes, efficaces dès les basses températures
- avec formule de protection contre la corrosion du verre

### Produit de rinçage

- propreté étincelante pour vos verres
- facilite le séchage de votre vaisselle
- avec formule de protection contre la corrosion du verre
- dosage précis et aisé grâce à un système de fermeture spécial

### Sel de régénération

- protège votre lave-vaisselle et votre vaisselle contre le tartre
- à gros grains

## Accessoires en option

---

### Entretien de l'appareil

Il existe plusieurs produits pour prendre soin de votre lave-vaisselle Miele.

#### Nettoyant pour lave-vaisselle

- nettoyage efficace et en profondeur du lave-vaisselle
- élimine les graisses, bactéries, et odeurs qui en découlent
- garantit des résultats de lavage parfaits

#### Détartrant

- élimine les dépôts de calcaire importants
- doux grâce à l'acide citrique naturel

#### Produit d'entretien

- élimine les odeurs, le tartre et les dépôts légers
- préserve l'élasticité et l'étanchéité des joints

#### Désodorisant lave-vaisselle

- neutralise les odeurs désagréables
- parfum frais et agréable de citron vert et thé vert
- facile à fixer sur le panier
- longue durée, convient pour 60 lavages

Le lave-vaisselle est livré de série avec une fiche de raccordement, "prêt à brancher" dans une prise secteur.

 Après l'installation du lave-vaisselle, la prise électrique doit être aisément accessible. N'utilisez pas de rallonge pour des raisons de sécurité (risque d'incendie suite à une surchauffe).

Remplacez un câble de raccordement endommagé uniquement par un câble spécial du même type (disponible auprès du service après-vente Miele). Pour des raisons de sécurité, seul un professionnel qualifié ou le service après-vente Miele doit se charger de l'échange.

Ne jamais brancher le lave-vaisselle sur des onduleurs, utilisés pour une alimentation électrique autonome comme p. ex. une **alimentation en énergie solaire**. Sinon, le dispositif de coupure de sécurité risque de s'enclencher lors de la mise sous tension de l'appareil en raison de crêtes de tension. L'électronique pourrait être endommagée. De même, l'appareil ne doit pas être utilisé avec des **fiches à économie d'énergie** car l'alimentation réduite en énergie provoquerait un échauffement de l'appareil.

 Assurez-vous que la tension, la fréquence et le disjoncteur de votre domicile correspondent aux données figurant sur la plaque signalétique, et que la prise secteur installée correspond à la fiche mâle du lave-vaisselle.

Pour connaître les données techniques, voir la plaque signalétique fixée sur le côté droit de la porte.

 L'installation électrique doit satisfaire aux prescriptions en vigueur !

# Raccordement à l'eau

---

## Le système Aquasécurité Miele

Si l'installation a été effectuée dans les règles de l'art, Miele garantit que le système Aquasécurité Miele assure une protection absolue contre les dégâts d'eau.

## Arrivée d'eau

 L'eau qui se trouve dans le lave-vaisselle n'est pas potable.

- Ce lave-vaisselle peut être raccordé à l'eau froide ou à l'eau chaude jusqu'à 60 °C au maximum.  
En présence d'un système de génération d'eau chaude économiseur d'énergie, tel que l'énergie solaire avec conduite de circulation, nous vous recommandons de raccorder l'appareil à l'eau chaude. Cela vous permettra d'économiser de l'énergie et de gagner du temps. Ainsi, tous les programmes fonctionneront à l'eau chaude.
- Pour utiliser le programme Economique Solaire (si disponible), il vous faut un raccordement à l'eau chaude d'une température de 45 °C au minimum et de 60 °C au maximum (température de l'eau d'arrivée). Plus la température sera élevée, meilleurs seront les résultats de lavage et de séchage.

## Raccordement à l'eau

- Le tuyau d'arrivée d'eau fait environ 1,5 m de long. Un flexible métallique souple de 1,5 m de long (pression d'essai 14000 kPa / 140 bars) est disponible comme rallonge.
- Un robinet d'arrêt doté d'un filetage 3/4" est indispensable pour le raccordement.
- Selon la norme SIA 385.351 / EN 1717 et la recommandation de la SSIGE, il faudrait installer un clapet antiretour. Vous trouverez un clapet antiretour conforme à la norme chez votre installateur sanitaire.
- La pression d'eau (pression d'écoulement au raccordement) doit se situer entre 50 et 1000 kPa (0,5 et 10 bars). Si la pression est inférieure, le message d'erreur Arrivée d'eau apparaîtra à l'affichage (voir le chapitre "Que faire si ... ?"). Si la pression est supérieure, il faut installer un réducteur de pression.

Après la mise en service, assurez-vous que l'arrivée d'eau est étanche.

⚠ N'utilisez le lave-vaisselle que s'il est raccordé à une installation d'eau parfaitement purgée pour éviter d'endommager l'appareil.

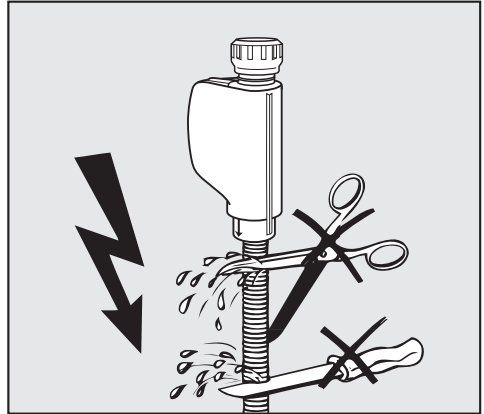

⚠ Le flexible d'arrivée d'eau ne doit pas être raccourci ni endommagé, car il contient des composants conducteurs (voir fig.).

# Raccordement à l'eau

## Vidange

- Un clapet antiretour est monté dans le raccord d'évacuation du lave-vaisselle de sorte que l'eau de vaisselle ne puisse pas refouler dans l'appareil par le biais du tuyau de vidange.
- L'appareil est équipé d'un tuyau de vidange flexible de 1,5 m de long environ (section intérieure : 22 mm).
- Vous pouvez rallonger le flexible de vidange à l'aide d'un raccord et d'un autre flexible. La longueur de la conduite d'évacuation ne doit pas dépasser 4 m et la hauteur de refoulement 1 m.
- Pour raccorder le flexible au système d'écoulement de l'installation d'eau, utilisez le collier de serrage fourni (voir plan de montage).
- Vous pouvez disposer le flexible à droite ou à gauche.
- Le raccord d'écoulement de l'installation d'eau peut accepter plusieurs diamètres de tuyaux. Si l'embout de raccordement pénètre trop loin dans le flexible de vidange, vous devez le raccourcir. Sinon, le flexible de vidange risquerait d'être obstrué.
- Le flexible de vidange ne doit pas être raccourci.

 Veillez à ce que la disposition du flexible de vidange ne présente pas de coude, de point de pression ni de point de traction.

Après la mise en service, assurez-vous que la vidange est étanche.

## Ventilation de la vidange

Si le raccord d'écoulement d'eau de l'installation se trouve plus bas que les guides des roulettes du panier inférieur situés dans la porte, la vidange doit être ventilée. L'eau risque dans le cas contraire de s'écouler de l'enceinte de lavage pendant le programme par un effet de siphon.

- Pour ventiler, ouvrez entièrement la porte du lave-vaisselle.

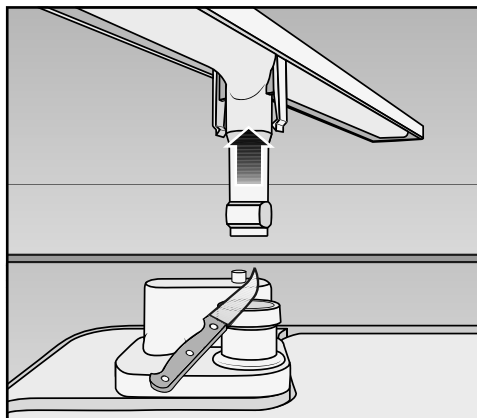

- Tirez le bras de lavage inférieur vers le haut pour le dégager.
- Coupez le capuchon de fermeture de la vanne visible dans l'enceinte de lavage.

# Caractéristiques techniques

## Caractéristiques techniques

Modèle	normal	XXL
Hauteur	80,5 cm (réglable + 6,5 cm)	84,5 cm (réglable + 6,5 cm)
Hauteur de la niche d'encastrement	à partir de 80,5 cm (+ 6,5 cm)	à partir de 84,5 cm (+ 6,5 cm)
Largeur	59,8 cm	59,8 cm
Largeur de la niche d'encastrement	60 cm	60 cm
Profondeur	57 cm	57 cm
Poids	max. 53 kg	max. 59 kg
Tension	voir plaque signalétique	
Puissance de raccordement	voir plaque signalétique	
Fusible	voir plaque signalétique	
Consommation à l'arrêt	0,2 W	0,2 W
Consommation en état de fonctionnement	2,0 W	2,0 W
Marques d'homologation	voir plaque signalétique	
Pression d'eau	50 - 1000 kPa (0,5 - 10 bars)	50 - 1000 kPa (0,5 - 10 bars)
Raccordement à l'eau chaude	jusqu'à 65 °C max.	jusqu'à 65 °C max.
Hauteur de refoulement	max. 1 m	max. 1 m
Longueur de refoulement	max. 4 m	max. 4 m
Cordon d'alimentation	env. 1,7 m	env. 1,7 m
Capacité de charge	13/14 couverts standard*	13/14 couverts standard*

\* selon le modèle

# Caractéristiques techniques

## Fiche relative aux lave-vaisselle ménagers

selon règlement délégué (UE) N°1059/2010

<b>MIELE</b>	
<b>Identification du modèle</b>	G 16760-60 VI
Capacité nominale, en nombre de couverts standard, correspondant au cycle de lavage standard	13
Classe d'efficacité énergétique	
A+++ (la plus grande efficacité) à D (la plus faible efficacité)	A+++
Consommation énergétique annuelle (AE <sub>c</sub> ) <sup>1</sup>	187 kWh par an
consommation d'énergie du cycle de lavage standard (E <sub>c</sub> )	0,66 kWh
Consommation énergétique pondérée à l'arrêt (P <sub>o</sub> )	0,20 W
consommation d'électricité pondérée en « mode laissé sur marche » (P <sub>i</sub> )	2,00 W
Consommation d'eau annuelle pondérée (AW <sub>c</sub> ) <sup>2</sup>	2.772 litre par an
classe d'efficacité de séchage	
A (la plus grande efficacité) à G (la plus faible efficacité)	A
programme standard auquel se rapportent les informations qui figurent sur l'étiquette et sur la fiche <sup>3</sup>	ECO
Durée du programme du cycle de lavage standard	222 min
Durée du programme en mode « laissé sur marche » (T <sub>i</sub> ) <sup>4</sup>	10 min
Emissions acoustiques dans l'air	44 dB(A) re 1 pW
Appareil intégrable	•

- Oui, si disponible

<sup>1</sup> sur la base de 280 cycles de lavage standard avec alimentation en eau froide et de la consommation des modes à faible puissance. La consommation réelle d'énergie dépend des conditions d'utilisation de l'appareil.

<sup>2</sup> sur la base de 280 cycles de lavage standard. La consommation réelle d'eau dépend des conditions d'utilisation l'appareil.

<sup>3</sup> Ce programme convient au lavage d'une vaisselle normalement sale et il constitue le programme le plus efficace en termes de consommation combinée d'énergie et d'eau.

<sup>4</sup> lorsque le lave-vaisselle ménager est équipé d'un système de gestion de la consommation d'électricité

## Fiche relative aux lave-vaisselle ménagers

selon règlement délégué (UE) N°1059/2010

<b>MIELE</b>	
<b>Identification du modèle</b>	G 16760-60 SCVI
Capacité nominale, en nombre de couverts standard, correspondant au cycle de lavage standard	14
Classe d'efficacité énergétique	
A+++ (la plus grande efficacité) à D (la plus faible efficacité)	A+++
Consommation énergétique annuelle (AE <sub>o</sub> ) <sup>1</sup>	189 kWh par an
consommation d'énergie du cycle de lavage standard (E <sub>c</sub> )	0,67 kWh
Consommation énergétique pondérée à l'arrêt (P <sub>o</sub> )	0,20 W
consommation d'électricité pondérée en « mode laissé sur marche » (P <sub>i</sub> )	2,00 W
Consommation d'eau annuelle pondérée (AW <sub>o</sub> ) <sup>2</sup>	2.772 litre par an
classe d'efficacité de séchage	
A (la plus grande efficacité) à G (la plus faible efficacité)	A
programme standard auquel se rapportent les informations qui figurent sur l'étiquette et sur la fiche <sup>3</sup>	ECO
Durée du programme du cycle de lavage standard	222 min
Durée du programme en mode « laissé sur marche » (T <sub>i</sub> ) <sup>4</sup>	10 min
Emissions acoustiques dans l'air	44 dB(A) re 1 pW
Appareil intégrable	•

- Oui, si disponible

<sup>1</sup> sur la base de 280 cycles de lavage standard avec alimentation en eau froide et de la consommation des modes à faible puissance. La consommation réelle d'énergie dépend des conditions d'utilisation de l'appareil.

<sup>2</sup> sur la base de 280 cycles de lavage standard. La consommation réelle d'eau dépend des conditions d'utilisation l'appareil.

<sup>3</sup> Ce programme convient au lavage d'une vaisselle normalement sale et il constitue le programme le plus efficace en termes de consommation combinée d'énergie et d'eau.

<sup>4</sup> lorsque le lave-vaisselle ménager est équipé d'un système de gestion de la consommation d'électricité

# Caractéristiques techniques

## Fiche relative aux lave-vaisselle ménagers

selon règlement délégué (UE) N°1059/2010

<b>MIELE</b>	
<b>Identification du modèle</b>	G 26765-60 VI XXL
Capacité nominale, en nombre de couverts standard, correspondant au cycle de lavage standard	13
Classe d'efficacité énergétique	
A+++ (la plus grande efficacité) à D (la plus faible efficacité)	A+++
Consommation énergétique annuelle (AE <sub>o</sub> ) <sup>1</sup>	187 kWh par an
consommation d'énergie du cycle de lavage standard (E <sub>c</sub> )	0,66 kWh
Consommation énergétique pondérée à l'arrêt (P <sub>o</sub> )	0,20 W
consommation d'électricité pondérée en « mode laissé sur marche » (P <sub>i</sub> )	2,00 W
Consommation d'eau annuelle pondérée (AW <sub>o</sub> ) <sup>2</sup>	2.772 litre par an
classe d'efficacité de séchage	
A (la plus grande efficacité) à G (la plus faible efficacité)	A
programme standard auquel se rapportent les informations qui figurent sur l'étiquette et sur la fiche <sup>3</sup>	ECO
Durée du programme du cycle de lavage standard	222 min
Durée du programme en mode « laissé sur marche » (T <sub>i</sub> ) <sup>4</sup>	10 min
Emissions acoustiques dans l'air	44 dB(A) re 1 pW
Appareil intégrable	•

- Oui, si disponible

<sup>1</sup> sur la base de 280 cycles de lavage standard avec alimentation en eau froide et de la consommation des modes à faible puissance. La consommation réelle d'énergie dépend des conditions d'utilisation de l'appareil.

<sup>2</sup> sur la base de 280 cycles de lavage standard. La consommation réelle d'eau dépend des conditions d'utilisation l'appareil.

<sup>3</sup> Ce programme convient au lavage d'une vaisselle normalement sale et il constitue le programme le plus efficace en termes de consommation combinée d'énergie et d'eau.

<sup>4</sup> lorsque le lave-vaisselle ménager est équipé d'un système de gestion de la consommation d'électricité

## Fiche relative aux lave-vaisselle ménagers

selon règlement délégué (UE) N°1059/2010

<b>MIELE</b>	
<b>Identification du modèle</b>	G 26765-60 SCVI XXL
Capacité nominale, en nombre de couverts standard, correspondant au cycle de lavage standard	14
Classe d'efficacité énergétique	
A+++ (la plus grande efficacité) à D (la plus faible efficacité)	A+++
Consommation énergétique annuelle (AE <sub>c</sub> ) <sup>1</sup>	189 kWh par an
consommation d'énergie du cycle de lavage standard (E)	0,67 kWh
Consommation énergétique pondérée à l'arrêt (P <sub>o</sub> )	0,20 W
consommation d'électricité pondérée en « mode laissé sur marche » (P <sub>i</sub> )	2,00 W
Consommation d'eau annuelle pondérée (AW <sub>c</sub> ) <sup>2</sup>	2.772 litre par an
classe d'efficacité de séchage	
A (la plus grande efficacité) à G (la plus faible efficacité)	A
programme standard auquel se rapportent les informations qui figurent sur l'étiquette et sur la fiche <sup>3</sup>	ECO
Durée du programme du cycle de lavage standard	222 min
Durée du programme en mode « laissé sur marche » (T <sub>i</sub> ) <sup>4</sup>	10 min
Emissions acoustiques dans l'air	44 dB(A) re 1 pW
Appareil intégrable	●

- Oui, si disponible

<sup>1</sup> sur la base de 280 cycles de lavage standard avec alimentation en eau froide et de la consommation des modes à faible puissance. La consommation réelle d'énergie dépend des conditions d'utilisation de l'appareil.

<sup>2</sup> sur la base de 280 cycles de lavage standard. La consommation réelle d'eau dépend des conditions d'utilisation l'appareil.

<sup>3</sup> Ce programme convient au lavage d'une vaisselle normalement sale et il constitue le programme le plus efficace en termes de consommation combinée d'énergie et d'eau.

<sup>4</sup> lorsque le lave-vaisselle ménager est équipé d'un système de gestion de la consommation d'électricité

# Menu "Réglages"

---

## Menu "Réglages" pour la modification des valeurs standard

### Ouvrir le menu "Réglages"

- Si votre lave-vaisselle est éteint, enclemez-le avec la touche ①.
- Sélectionnez l'option *Autres*  avec la touche de sélection de programme ∨.

L'écran affiche alors le premier programme de la liste des autres programmes.

- Avec les touches fléchées ∨∧, sélectionnez le point de menu Réglages , puis confirmez votre choix avec la touche OK.

A l'écran, le premier point du menu de réglage est affiché.

Pour toute information sur le fonctionnement de l'écran, voir le chapitre correspondant.

- Sélectionnez le point de menu que vous souhaitez modifier à l'aide des touches fléchées ∨∧ puis validez avec OK.

Le réglage actuellement sélectionné dans les sous-menus est repéré par une coche ✓.

- Si vous souhaitez quitter un menu, sélectionnez avec les touches fléchées ∨∧ la fonction retour ↵ et validez avec la touche OK.



L'écran passe au niveau de menu supérieur.

## Langue

Toutes les données peuvent être affichées en différentes langues.

Vous pouvez modifier la langue d'affichage par le biais du sous-menu Langue .

- Avec les touches fléchées, sélectionnez la langue souhaitée, et, le cas échéant, le pays, puis validez avec *OK*.

Le drapeau derrière le mot Langue  vous servira de point de repère, au cas où serait réglée une langue que vous ne comprenez pas. Dans ce cas, sélectionnez le point de menu suivi d'un drapeau jusqu'à ce que le sous-menu Langue  s'affiche.

## Heure

Vous pouvez décider d'afficher l'heure au format 24 ou 12 h.

L'heure doit être réglée pour pouvoir utiliser l'option de programme "FlexiTimer".

### Régler le format d'affichage de l'heure

- Sélectionnez le point de menu Format heure.
- Sélectionnez le réglage souhaité, puis validez avec *OK*.

### Régler l'heure

- Choisissez le point de menu régler.
- Réglez les heures avec les touches fléchées  $\vee/\wedge$  puis confirmez avec *OK*. Réglez ensuite les minutes et confirmez avec *OK*.

Le temps réglé est enregistré.

# Menu "Réglages"

## Dureté de l'eau

Votre lave-vaisselle dispose d'un adoucisseur d'eau.

Vous devez régler le dispositif adoucisseur d'eau sur le degré de dureté de votre installation domestique.

- Le lave-vaisselle doit être programmé en fonction du degré de dureté de l'eau de votre domicile.
  - Le service des eaux vous renseignera sur le degré de dureté de l'eau qu'il vous fournit.
  - Si la dureté de l'eau varie (par exemple, entre 10 et 15 °d / 18 et 27 °f), réglez toujours le dispositif adoucisseur d'eau sur la valeur la plus élevée (dans cet exemple 15 °d / 27 °f).
- Sélectionnez le degré de dureté d'eau correspondant à votre installation et validez avec OK.

La dureté d'eau réglée est indiquée par une coche ✓.

°d	mmol/l	°f	Ecran
1	0,2	2	1
2	0,4	4	2
3	0,5	5	3
4	0,7	7	4
5	0,9	9	5
6	1,1	11	6
7	1,3	13	7
8	1,4	14	8
9	1,6	16	9
10	1,8	18	10

°d	mmol/l	°f	Ecran
11	2,0	20	11
12	2,2	22	12
13	2,3	23	13
14	2,5	25	14
15	2,7	27	15
16	2,9	29	16
17	3,1	31	17
18	3,2	32	18
19	3,4	34	19
20	3,6	36	20
21	3,8	38	21
22	4,0	40	22
23	4,1	41	23
24	4,3	43	24
25	4,5	45	25
26	4,7	47	26
27	4,9	49	27
28	5,0	50	28
29	5,2	52	29
30	5,4	54	30
31	5,6	56	31
32	5,8	58	32
33	5,9	59	33
34	6,1	61	34
35	6,3	63	35
36	6,5	65	36
37-45	6,6-8,0	66-80	37-45
46-60	8,2-10,7	82-107	46-60
61-70	10,9-12,5	109-125	61-70

## Produit de rinçage

Pour obtenir les meilleurs résultats, vous pouvez adapter la quantité de dosage du produit de rinçage.

Le dosage peut être réglé par paliers, de 0 à 6 ml.

La quantité de produit de rinçage est réglée sur le niveau 3 à l'usine.

En raison de l'adaptation automatique du programme *Automatic* (si disponible), il se peut que le dosage du produit de rinçage soit plus élevé que la valeur réglée.

S'il reste des taches sur la vaisselle :

- augmentez la quantité de produit de rinçage.

S'il reste des traces troubles sur la vaisselle :

- réduisez la quantité de produit de rinçage.

- Sélectionnez le niveau souhaité et validez avec *OK*.

## Consommation (EcoFeedback)

Vous pouvez régler si la consommation d'énergie et d'eau du programme sélectionné doit être affichée. Cette fonction consiste en une prévision de consommation au début du programme et en l'affichage de la consommation effective en fin de programme.

Vous pouvez également connaître la consommation totale, c'est-à-dire cumulée, de tous les cycles de votre lave-vaisselle (voir le chapitre "Votre contribution à la protection de l'environnement, affichage de consommation EcoFeedback").

## Affichage de consommation

- Sélectionnez le point de menu *Affichage consos*, puis confirmez votre choix avec la touche *OK*.
- Sélectionnez le réglage, puis validez avec *OK*.

## Consommation totale

- Sélectionnez le point de menu *Consos totales*, puis confirmez votre choix avec la touche *OK*.
- A l'aide des touches fléchées  $\nabla/\wedge$ , vous pouvez afficher les valeurs pour l'Energie et pour l'Eau.

Vous pouvez remettre le compteur de consommation totale à 0.

- Sélectionnez le point de menu *réinitialiser*, puis confirmez votre choix avec la touche *OK*.
- Sélectionnez le point de menu *oui*, puis confirmez votre choix avec la touche *OK*.
- Validez le message avec *OK*.

Les valeurs sont remises à 0.

# Menu "Réglages"

---

## EcoStart

Pour pouvoir laver économiquement avec votre lave-vaisselle, vous pouvez utiliser votre tarif heures creuses avec l'option EcoStart (voir chapitre "Options de programme, FlexiTimer avec EcoStart").

Cette option vous permet de démarrer votre lave-vaisselle au moment des heures creuses.

Pour utiliser cette option, vous devez configurer jusqu'à 3 créneaux horaires de tarif d'électricité, pendant lesquels le lave-vaisselle peut être démarré. Vous pouvez attribuer un ordre de priorité à ces créneaux. Le créneau horaire correspondant aux heures creuses aura le niveau de priorité 1.

Demandez les horaires des heures creuses à votre fournisseur d'énergie.

Si les créneaux horaires de tarif d'électricité sont réglés, vous pouvez sélectionner une heure de fin de programme maximale avec l'option EcoStart pour chaque programme.

Le lave-vaisselle démarre alors automatiquement pendant le créneau le moins cher et le programme est terminé au plus tard à l'heure spécifiée.

## Régler les créneaux horaires de tarif d'électricité

Avant de pouvoir utiliser l'option EcoStart, vous devez avoir programmé au moins un créneau horaire de tarif d'électricité.

- Avec les touches fléchées  $\nabla/\wedge$ , sélectionnez le créneau horaire de tarif d'électricité que vous souhaitez programmer parmi T1 à T3, et validez avec la touche OK.

L'heure de début du créneau de tarif d'électricité sélectionné est affichée et le bloc des heures est en surbrillance.

- Avec les touches fléchées  $\nabla/\wedge$  réglez les heures et les minutes de l'heure de début et validez avec OK.

L'heure de fin du créneau de tarif d'électricité choisi est affichée et le bloc des heures est en surbrillance.

- Avec les touches fléchées  $\nabla/\wedge$  réglez les heures et les minutes de l'heure de fin et validez avec OK.

Le créneau horaire de tarif d'électricité est enregistré et la priorité correspondante est affichée.

- Avec les touches fléchées  $\nabla/\wedge$  réglez la priorité et validez avec OK.
- Validez le message avec OK.

Le créneau horaire de tarif d'électricité est activé.

### Modifier les créneaux horaires de tarif d'électricité

Vous pouvez modifier le début, la fin ou la priorité d'un créneau horaire de tarif d'électricité.

- Avec les touches fléchées  $\vee/\wedge$ , sélectionnez le créneau horaire de tarif d'électricité que vous souhaitez modifier parmi T1 à T3, et validez avec la touche *OK*.
- Sélectionnez le réglage que vous souhaitez modifier et validez avec la touche *OK*.
- Avec les touches fléchées  $\vee/\wedge$  modifiez le réglage et validez avec la touche *OK*.
- Validez le message avec *OK*.

La modification a été enregistrée.

### Effacer un créneau horaire de tarif d'électricité

- Vous pouvez effacer les réglages d'un des créneaux horaires de tarif d'électricité et ainsi désactiver ce créneau pour l'option *EcoStart*.
- Avec les touches fléchées  $\vee/\wedge$  sélectionnez le créneau horaire de tarif d'électricité que vous souhaitez supprimer parmi T1 à T3, et validez avec la touche *OK*.
- Sélectionnez p. ex. Effacer T1 et confirmez avec la touche *OK*.
- Sélectionnez p. ex. Effacer vraiment T1 et confirmez avec la touche *OK*.

Les réglages correspondants au créneau horaire de tarif d'électricité sont annulés.

- Validez le message avec *OK*.

Le créneau horaire de tarif d'électricité est effacé.

# Menu "Réglages"

---

## Trempage

Vous pouvez sélectionner cette fonction avec le programme choisi pour que les salissures incrustées se détachent plus facilement.

Si la fonction est activée, elle est valable pour tous les programmes jusqu'à ce qu'elle soit désactivée.

Si vous utilisez du détergent en poudre, versez approximativement 5 g de détergent dans le compartiment I.

- Sélectionnez le réglage souhaité, puis validez avec *OK*.

## Prélavage

Vous pouvez sélectionner cette fonction avec le programme choisi pour éliminer les salissures qui se détachent plus facilement.

Si la fonction est activée, elle est valable pour tous les programmes jusqu'à ce qu'elle soit désactivée.

- Sélectionnez le réglage souhaité, puis validez avec *OK*.

## Luminosité

Il est possible de régler la luminosité de l'écran sur sept niveaux.

- Sélectionnez la luminosité souhaitée et validez avec *OK*.

## Volume

La fin du programme de lavage et les anomalies éventuelles peuvent être signalés par une suite de signaux acoustiques, si les signaux acoustiques sont activés.

### Signaux acoustiques en cas d'anomalie

L'avertisseur sonore en cas d'anomalie retentit quatre fois de suite, avec une courte pause d'intervalle.

Vous ne pouvez pas désactiver l'avertisseur sonore signalant une anomalie.

### Signaux acoustiques à la fin du programme

Les signaux acoustiques à la fin du programme retentissent quatre fois de suite, avec une courte pause d'intervalle.

Vous avez la possibilité de régler le volume sur 7 niveaux différents. Si aucun niveau sonore n'est sélectionné, les signaux acoustiques sont désactivés.

- Choisissez le point de menu `Volume sign. acous..`
- Sélectionnez le volume souhaité à l'aide des touches fléchées  $\vee/\wedge$  et validez avec *OK*.

## Bip touches

Chaque action sur une touche est validée par un signal acoustique.

Vous pouvez régler le volume du bip touches sur 7 niveaux différents. Si aucun niveau sonore n'est sélectionné, le bip touches est désactivé.

- Sélectionnez le volume souhaité à l'aide des touches fléchées  $\vee/\wedge$  et validez avec *OK*.

## Mémoire

La fonction Mémoire permet d'enregistrer quel programme s'est déroulé en dernier.

Si vous arrêtez le lave-vaisselle à la fin du programme et que vous le remettez en marche, ce n'est pas le programme *ECO*, mais le dernier programme utilisé qui est affiché.

- Sélectionnez le réglage souhaité, puis validez avec *OK*.

# Menu "Réglages"

---

## Indicateurs de manque de sel et de produit de rinçage

Si vous utilisez toujours des produits détergents multifonctions et que les indicateurs de manque de sel et de produit de rinçage vous gênent, vous pouvez désactiver ces deux indicateurs en même temps. Cela n'aura aucune incidence sur la fonction Reconnaissance détergent.

- Sélectionnez le réglage, puis validez avec **OK**.

Lorsque vous n'employez plus de détergent multifonctions, n'oubliez pas d'ajouter du sel et du produit de rinçage, et de réactiver ces deux indicateurs.

## Contrôle des filtres

Vous pouvez régler la fréquence à laquelle l'appareil vous rappellera de contrôler les filtres.

L'intervalle entre les contrôles peut se situer entre 30 et 60 lavages.

Cet intervalle est réglé par défaut en usine sur 50 lavages.

- Sélectionnez l'intervalle souhaité et validez avec **OK**.

## Automatic

Vous pouvez adapter le programme *Automatic* afin d'éliminer les salissures tenaces présentes sur de la vaisselle en général peu sale. Ce programme augmente la consommation d'énergie.

- Sélectionnez le réglage souhaité, puis validez avec **OK**.

## AutoOpen

A la fin des programmes comprenant une phase de séchage, la porte s'ouvre automatiquement pour améliorer le séchage (voir chapitre "Vue d'ensemble des programmes").

Dans le programme *ECO*, la porte est déjà ouverte pendant le séchage ; dans le programme *QuickPowerWash*, elle s'ouvre quelques minutes après la fin du programme.

Vous pouvez aussi désactiver cette fonction.

- Sélectionnez le réglage souhaité, puis validez avec **OK**.

 Si vous avez désactivé l'ouverture automatique de porte et que vous souhaitez néanmoins ouvrir la porte à la fin du programme, il vaut mieux l'ouvrir complètement. Etant donné que le ventilateur ne fonctionne pas dans ce cas, la vapeur d'eau risque d'abîmer le rebord du plan de travail s'il est fait dans un matériau fragile.

## Optimisation de veille

La fonction Optim. mode Veille est activée par défaut en usine.

Quelques minutes après la dernière action sur une touche ou la fin du programme, le lave-vaisselle se déclenche automatiquement pour économiser de l'énergie.

Si une défaillance survient, il ne se déclenche pas.

Vous pouvez désactiver l'optimisation de veille. Le délai d'arrêt automatique du lave-vaisselle s'allonge de ce fait à env. 6 heures et la consommation d'énergie augmente.

- Sélectionnez le réglage, puis validez avec *OK*.

## Echangeur thermique

Ce lave-vaisselle est équipé d'un échangeur thermique (voir chapitre "Options de programme, Echangeur thermique").

### Etat

Si vous ne souhaitez pas utiliser l'échangeur thermique, vous pouvez désactiver cette fonction.

- Sélectionnez le point de menu *Etat*.
- Sélectionnez le réglage souhaité, puis validez avec *OK*.

### Vider manuellement

En cas d'absence prolongée ou pour transporter votre lave-vaisselle p. ex., vous pouvez vider l'échangeur thermique manuellement.

- Sélectionnez le point de menu *Vider manuellement*, puis confirmez votre choix avec la touche *OK*.

L'opération démarre immédiatement.

# Menu "Réglages"

---

## Version logiciel

En cas d'intervention du service après-vente, vous pouvez afficher la version du logiciel du système électronique du lave-vaisselle.

- Confirmez l'indication en appuyant sur la touche **OK**.

## Revendeurs

Réservé aux revendeurs !

Le lave-vaisselle est équipé de différents programmes de démonstration destinés aux revendeurs spécialisés.

- Mode expo  
Programme de démonstration pour les showrooms
- Démo bruits lavage  
Le programme active la pompe de circulation pour faire la démonstration du bruit de fonctionnement.
- Démo AutoOpen  
La porte s'ouvre automatiquement.
- Eclair. BrilliantLight  
L'éclairage intérieur est activé de manière permanente.

## Réglages usine

Vous avez la possibilité de réinitialiser tous les réglages du lave-vaisselle conformément à la configuration usine.

Vous devez réinitialiser les réglages du module Wi-Fi (si disponible) séparément (voir "Réglages, Miele@home, Réglages module").

- Sélectionnez **réinitialiser** et confirmez avec la touche **OK**.

## Quitter le menu "Réglages"

Vous pouvez quitter le menu "Réglages" avec terminer.

- Sélectionnez **terminer** et confirmez avec la touche **OK**.

Le dernier programme sélectionné apparaît brièvement à l'écran et le voyant de contrôle du programme choisi s'allume.







**Miele AG**

Limmatstrasse 4  
8957 Spreitenbach

**Miele SA**

Sous-Riette 23  
1023 Crissier

Tél. 0800 800 222  
[www.miele.ch/contact](http://www.miele.ch/contact)

[www.miele.ch](http://www.miele.ch)

G 16760-60 / G 26765-60



fr-CH

M.-Nr. 10 409 651 / 03