

## Mode d'emploi

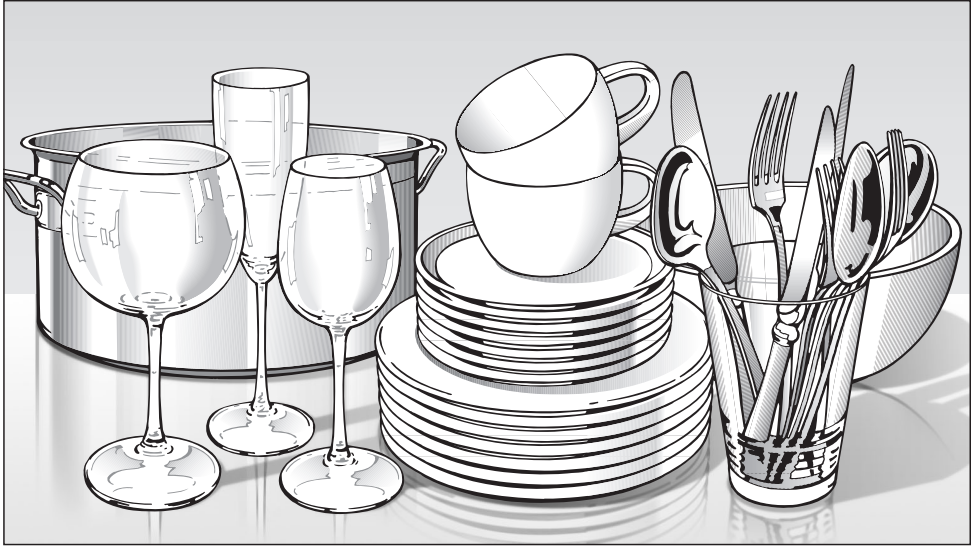

## Lave-vaisselle G 14300-60 i G 24305-60 i

Veuillez lire **impérativement** le mode d'emploi et les instructions de montage avant de procéder au montage - à l'installation - à la mise en service. Vous éviterez ainsi de vous blesser et d'endommager votre appareil.

fr - CH

# Table des matières

---

<b>Description de l'appareil</b> . . . . .	4
Vue d'ensemble de l'appareil . . . . .	4
Bandeau de commande . . . . .	5
<b>Consignes de sécurité et mises en garde</b> . . . . .	6
<b>Votre contribution à la protection de l'environnement</b> . . . . .	16
Élimination de l'emballage de transport . . . . .	16
Élimination de l'appareil usagé . . . . .	16
Laver la vaisselle en faisant des économies . . . . .	17
<b>Première mise en service</b> . . . . .	18
Ouverture de la porte . . . . .	18
Fermeture de la porte . . . . .	18
Sécurité enfants . . . . .	18
Dispositif adoucisseur d'eau . . . . .	19
Programmation du dispositif adoucisseur d'eau . . . . .	20
Contrôle de la dureté d'eau programmée . . . . .	21
Pour la première mise en service, il vous faut : . . . . .	22
Ajout de sel de régénération . . . . .	22
Indicateur de manque de sel . . . . .	23
Produit de rinçage . . . . .	24
Ajout de produit de rinçage . . . . .	24
Indicateur de manque de produit de rinçage . . . . .	25
Réglage du dosage du produit de rinçage . . . . .	26
<b>Mise en place de la vaisselle et des couverts</b> . . . . .	27
Vaisselle ne convenant pas au lave-vaisselle . . . . .	28
Panier supérieur . . . . .	29
Support pour tasses (selon le modèle) . . . . .	29
Réglage du panier supérieur . . . . .	30
Panier inférieur . . . . .	31
Couverts . . . . .	32
Tiroir à couverts (selon le modèle) . . . . .	32
Panier à couverts (selon le modèle) . . . . .	33
<b>Utilisation</b> . . . . .	34
Détergent . . . . .	34
Ajout de détergent . . . . .	35
Mise en marche . . . . .	36
Sélectionner le programme . . . . .	36
Démarrer le programme . . . . .	36
Indicateur de déroulement de programme . . . . .	36

# Table des matières

---

Veille . . . . .	37
Fin de programme . . . . .	37
Arrêt . . . . .	38
Ranger la vaisselle . . . . .	38
Interrompre le programme . . . . .	38
Changer de programme . . . . .	38
<b>Fonctions supplémentaires . . . . .</b>	<b>39</b>
Turbo . . . . .	39
Réglages usine . . . . .	39
Départ différé . . . . .	40
<b>Nettoyage et entretien . . . . .</b>	<b>42</b>
Nettoyage de l'enceinte de lavage . . . . .	42
Nettoyage du joint d'étanchéité et de la porte . . . . .	42
Nettoyage de la face frontale . . . . .	43
Nettoyage des filtres de l'enceinte de lavage . . . . .	44
Nettoyage des bras de lavage . . . . .	46
<b>Que faire en cas de dérangement ? . . . . .</b>	<b>47</b>
Dérangements techniques . . . . .	47
Anomalie dans l'arrivée d'eau/la vidange . . . . .	49
Problèmes généraux liés au lave-vaisselle . . . . .	50
Bruits . . . . .	51
Résultat de lavage non satisfaisant . . . . .	52
<b>Se dépanner soi-même . . . . .</b>	<b>55</b>
Nettoyage du filtre dans le tuyau d'arrivée d'eau . . . . .	55
Nettoyage de la pompe de vidange et du clapet antiretour . . . . .	56
<b>Service après-vente . . . . .</b>	<b>57</b>
Réparations . . . . .	57
Mise à jour des programmes (Update) . . . . .	57
Pour les organismes de contrôle . . . . .	57
<b>Vue d'ensemble des programmes . . . . .</b>	<b>58</b>
<b>Accessoires disponibles en option . . . . .</b>	<b>62</b>
<b>Branchement électrique . . . . .</b>	<b>63</b>
<b>Raccordement d'eau . . . . .</b>	<b>64</b>
Le système Aquasécurité Miele . . . . .	64
Arrivée d'eau . . . . .	64
Vidange . . . . .	65
<b>Caractéristiques techniques . . . . .</b>	<b>66</b>

# Description de l'appareil

## Vue d'ensemble de l'appareil

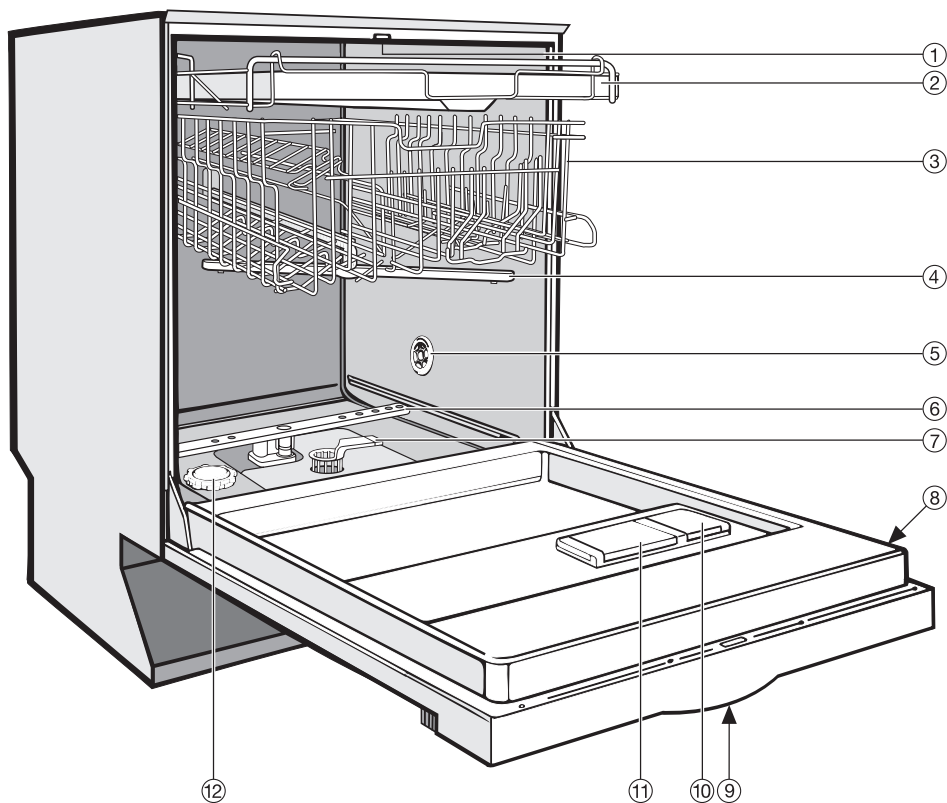

- |   |   |
|---|---|
| ① Bras de lavage supérieur (non visible)                  | ⑦ Filtre combiné  |
| ② Tiroir à couverts (selon le modèle)                     | ⑧ Plaque signalétique                                     |
| ③ Panier supérieur  | ⑨ Sécurité enfants dans la poignée de porte (non visible) |
| ④ Bras de lavage intermédiaire                            | ⑩ Réservoir à produit de rinçage                          |
| ⑤ Bouche d'entrée d'air pour le séchage (selon le modèle) | ⑪ Réservoir à deux compartiments pour le détergent        |
| ⑥ Bras de lavage inférieur                                | ⑫ Réservoir à sel de régénération                         |

## Bandeau de commande

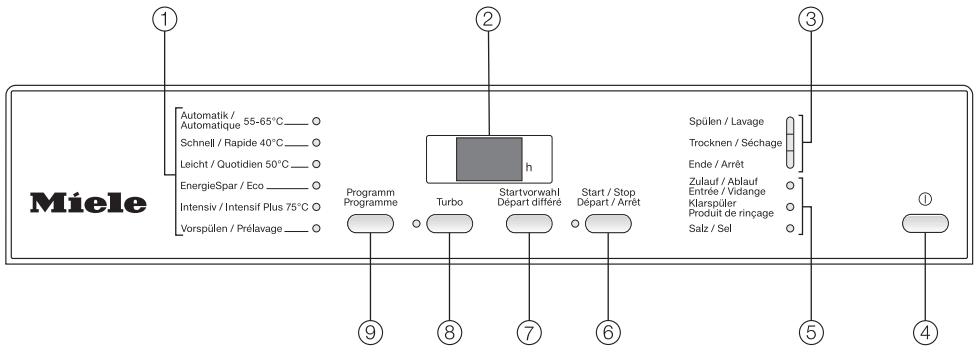

- ① Sélection de programme
- ② Affichage départ différé
- ③ Indicateur de déroulement de programme
- ④ Touche ① (touche Marche/Arrêt)
- ⑤ Indicateurs de contrôle/manque de sel et de produit de rinçage
- ⑥ Touche Départ/Arrêt avec voyant de contrôle
- ⑦ Touche Départ différé
- ⑧ Touche Turbo avec voyant de contrôle
- ⑨ Touche Programme

Ce mode d'emploi décrit plusieurs modèles de lave-vaisselle de hauteur différente.

Les différents modèles sont désignés comme suit :

normal = lave-vaisselle de 80,5 cm de haut (appareil encastrable)

resp. 84,5 cm de haut (appareil à pose libre)

XXL = lave-vaisselle de 84,5 cm de haut.

## Consignes de sécurité et mises en garde

---

Ce lave-vaisselle satisfait aux prescriptions de sécurité en vigueur. Toute utilisation non conforme risque toutefois de causer des dommages corporels et des dégâts matériels.

Lisez attentivement le plan de montage et le mode d'emploi avant d'installer ce lave-vaisselle et de le mettre en service. Vous éviterez ainsi de vous blesser et d'endommager le lave-vaisselle.

Conservez soigneusement le mode d'emploi et remettez-le à tout nouveau détenteur de l'appareil.

### Utilisation conforme aux dispositions

- ▶ Ce lave-vaisselle est destiné à être utilisé dans un ménage ou dans un environnement assimilable à celui d'un ménage.
- ▶ Ce lave-vaisselle n'est pas conçu pour être utilisé à l'extérieur.
- ▶ Le lave-vaisselle ne doit être utilisé que conformément à l'usage domestique et uniquement pour laver de la vaisselle de ménage. Toute autre utilisation est interdite. Miele n'assume aucune responsabilité pour les dommages causés par une utilisation non conforme aux dispositions ou une erreur de manipulation.
- ▶ Toute personne qui, pour des raisons d'incapacité physique, sensorielle ou mentale, ou bien de par son inexpérience ou ignorance, n'est pas apte à se servir de ce lave-vaisselle en toute sécurité, ne doit pas l'utiliser sans la supervision ou les instructions d'une personne responsable.

### En présence d'enfants dans le ménage

- ▶ Les enfants de moins de huit ans doivent être tenus à distance du lave-vaisselle, à moins qu'ils ne soient sous surveillance constante.
- ▶ Les enfants de plus de huit ans ne peuvent utiliser ou nettoyer le lave-vaisselle sans surveillance que si son fonctionnement leur a été expliqué de sorte qu'ils puissent l'utiliser en toute sécurité. Ils doivent être capables de reconnaître et de comprendre les dangers que présente une erreur de manipulation.
- ▶ Les enfants ne doivent jamais nettoyer ou entretenir le lave-vaisselle sans surveillance.
- ▶ Surveillez toujours les enfants se trouvant à proximité du lave-vaisselle. Ne laissez jamais les enfants jouer avec le lave-vaisselle. Ils risqueraient entre autres de s'enfermer dans le lave-vaisselle !
- ▶ Empêchez les enfants de toucher au détergent. Les détergents peuvent provoquer des irritations de la muqueuse buccale et de la gorge ou un étouffement. C'est pourquoi vous devez tenir les enfants éloignés du lave-vaisselle également lorsque la porte est ouverte. Le lave-vaisselle pourrait contenir encore des résidus de détergent.  
Si votre enfant a avalé du détergent, consultez immédiatement un médecin.

## Consignes de sécurité et mises en garde

---

### Sécurité technique

- ▶ Vérifiez que le lave-vaisselle ne présente aucun dommage extérieur visible avant de procéder à son installation. Ne mettez jamais en service un lave-vaisselle endommagé. Un lave-vaisselle endommagé peut présenter des risques pour votre sécurité.
- ▶ Branchez le lave-vaisselle sur le secteur uniquement avec une fiche mâle tripolaire (pas de branchement fixe). Après l'installation, la prise électrique doit être aisément accessible pour que vous puissiez déconnecter à tout moment le lave-vaisselle du secteur.
- ▶ Le lave-vaisselle ne doit en aucun cas recouvrir la fiche d'un autre appareil électrique, car la profondeur de la niche d'encastrement risquerait alors d'être réduite et la pression sur la fiche pourrait provoquer une surchauffe (danger d'incendie).
- ▶ Le lave-vaisselle ne doit pas être installé sous un plan de cuisson. Les températures parfois élevées qui s'en dégagent pourraient endommager le lave-vaisselle. C'est pourquoi il est aussi interdit de l'installer directement à côté d'appareils que l'on ne rencontre habituellement pas dans une cuisine et qui dégagent de la chaleur (tels que foyers ouverts servant de chauffage, par exemple).
- ▶ Branchez le lave-vaisselle sur le secteur uniquement après avoir terminé tous les travaux d'installation et de montage, y compris le réglage des ressorts de porte.

## Consignes de sécurité et mises en garde

---

► Assurez-vous que la tension, la fréquence et le disjoncteur de votre domicile correspondent aux données figurant sur la plaque signalétique.

► La sécurité électrique de ce lave-vaisselle n'est assurée que s'il est raccordé à une terre de protection installée dans les règles de l'art. Ce dispositif sécuritaire fondamental est obligatoire. En cas de doute, faites contrôler l'installation par un professionnel.

Le fabricant ne saurait être tenu pour responsable des dommages causés par un fil de terre manquant ou défectueux (en cas d'électrocution par exemple).

► Le raccordement du lave-vaisselle au réseau électrique ne doit pas se faire à l'aide de prises multiples ou de rallonges inadéquates, car elles n'assurent pas la sécurité nécessaire (risque de surchauffe par exemple).

► Cet appareil ne doit pas être utilisé sur un emplacement non stationnaire (par exemple à bord d'un bateau).

► N'installez pas le lave-vaisselle dans une pièce exposée au gel. Des tuyaux gelés pourraient se fendre et éclater, et, à des températures inférieures à zéro, la fiabilité des circuits électroniques ne serait plus assurée.

## Consignes de sécurité et mises en garde

---

- ▶ Le boîtier en matière plastique du raccordement d'eau contient une électrovanne. Le boîtier ne doit pas être plongé dans un liquide.
- ▶ Le tuyau d'arrivée d'eau renferme des conducteurs sous tension. Il ne doit donc pas être raccourci.
- ▶ Le système Aquasécurité intégré protège contre les dégâts d'eau si les conditions suivantes sont remplies :
  - l'installation a été effectuée dans les règles de l'art,
  - l'appareil a été remis en état et les pièces défectueuses ont été remplacées en cas de dommage,
  - le robinet d'eau est toujours fermé en cas d'absence prolongée (vacances par exemple).

Le système Aquasécurité fonctionne même lorsque le lave-vaisselle est déclenché. Il ne doit toutefois pas être déconnecté du secteur.

- ▶ Un lave-vaisselle endommagé peut présenter des risques pour votre sécurité. Si le lave-vaisselle est endommagé, mettez-le immédiatement hors service et contactez votre fournisseur ou le service après-vente pour le faire réparer.

## Consignes de sécurité et mises en garde

---

- ▶ Toute réparation non conforme peut entraîner des risques importants pour l'utilisateur, pour lesquels Miele n'assume aucune responsabilité. Les réparations ne doivent être effectuées que par des professionnels agréés par Miele. Sinon, les dommages qui en résulteraient ne seraient pas couverts par la garantie.
- ▶ Les pièces défectueuses ne doivent être remplacées que par des pièces d'origine Miele. Ce sont les seules pièces garanties par Miele comme répondant entièrement aux exigences de sécurité en vigueur.
- ▶ Pendant les travaux d'entretien, déconnectez le lave-vaisselle du secteur (déclenchez le lave-vaisselle, puis débranchez-le).
- ▶ Remplacez un câble de raccordement endommagé uniquement par un câble spécial du même type (disponible auprès du service après-vente Miele). Pour des raisons de sécurité, seul un professionnel agréé par Miele ou le service après-vente Miele doit se charger de l'échange.

# Consignes de sécurité et mises en garde

---

## Installation conforme

► Installez et raccordez le lave-vaisselle conformément au plan de montage.



► Soyez prudent avant et pendant le montage du lave-vaisselle. Risque de blessure / coupure au contact de certaines pièces métalliques. Portez des gants de protection.

► Pour assurer un fonctionnement sans faille, le lave-vaisselle doit être parfaitement d'aplomb.

► Pour garantir leur stabilité, les lave-vaisselle en soubassement et intégrables ne doivent être installés que sous un plan de travail continu qui doit être vissé aux armoires voisines.

► Si vous désirez convertir votre lave-vaisselle à pose libre en un lave-vaisselle encastrable sous plan et devez de ce fait enlever le socle, vous devez installer un bandeau de socle pour lave-vaisselle sous-encastrable. Pour ce faire, veillez à utiliser le kit d'adaptation correspondant.

Risque de blessures au contact de pièces métalliques saillantes !

► Les ressorts de porte doivent être réglés de manière identique des deux côtés. Ils sont réglés correctement lorsque la porte à demi ouverte (angle d'ouverture de 45° environ) reste en position, une fois relâchée. Elle ne doit pas tomber de manière incontrôlée.

## Utilisation conforme

- ▶ N'utilisez aucun solvant dans l'enceinte de lavage. Risque d'explosion !
- ▶ Evitez d'inhaler les détergents en poudre. N'avalez pas de détergent. Les détergents peuvent provoquer des irritations de la muqueuse nasale ou buccale et de la gorge. Consultez immédiatement un médecin en cas d'inhalation ou d'ingestion.
- ▶ Ne laissez pas la porte du lave-vaisselle ouverte si ce n'est pas nécessaire, car vous pourriez vous blesser.
- ▶ Il se peut que la vaisselle soit très chaude en fin de programme ! Après avoir éteint l'appareil, laissez-la refroidir dedans suffisamment longtemps pour pouvoir ensuite bien la prendre en main.
- ▶ Ne montez pas et ne vous asseyez pas sur la porte lorsqu'elle est ouverte. Le lave-vaisselle pourrait basculer. Vous risqueriez de vous blesser et d'endommager le lave-vaisselle.
- ▶ N'utilisez que des détergents et produits de rinçage en vente dans le commerce et destinés aux lave-vaisselle ménagers. Aucun liquide vaisselle main !
- ▶ N'utilisez aucun produit de nettoyage industriel ou artisanal. Ces produits pourraient endommager l'appareil. De plus, ils présentent des risques de réactions chimiques dangereuses (par exemple dégagement de gaz détonants).

## Consignes de sécurité et mises en garde

---

- ▶ Ne versez pas le détergent (même du détergent liquide) dans le réservoir du produit de rinçage. Le détergent endommagerait le réservoir.
- ▶ Ne versez pas de détergent (même du détergent liquide) dans le réservoir à sel de régénération. Le détergent endommagerait le dispositif adoucisseur d'eau.
- ▶ N'utilisez que du sel de régénération spécial pour lave-vaisselle, avec le plus gros grain possible.  
Les autres variétés de sel peuvent contenir des particules insolubles dans l'eau qui risqueraient d'entraîner un dysfonctionnement de l'adoucisseur.
- ▶ Si votre lave-vaisselle comporte un panier à couverts (selon le modèle), rangez les couverts, pour des raisons de sécurité, en tournant les lames et les pointes de fourchette vers le bas. Vous risquez de vous blesser si les lames de couteau et les pointes de fourchette pointent vers le haut.  
Cependant, les couverts se nettoieront et sécheront plus facilement si vous les placez dans le panier à couverts poignées vers le bas.
- ▶ Ne lavez aucun article en matière synthétique sensible à l'eau chaude comme les barquettes jetables ou les couverts. Ces articles pourraient se déformer sous l'effet de la chaleur.
- ▶ Si vous utilisez la fonction "Départ différé" (selon le modèle), le bac à détergent doit être sec ; séchez-le si nécessaire. Si le bac à détergent est humide, le détergent formera des grumeaux qui pourraient rester dans le bac.

### Accessoires

► Des accessoires ne peuvent être rajoutés ou montés que s'ils sont expressément autorisés par Miele. Si d'autres pièces sont rajoutées ou montées, toutes prétentions de garantie et/ou fondées sur la responsabilité du fait du produit deviennent caduques.

### Elimination du lave-vaisselle

► Afin que les enfants ne puissent s'enfermer dans l'appareil, rendez le dispositif de fermeture de porte inutilisable. Retirez-le ou détruisez-le.

Le fabricant ne saurait être tenu pour responsable des dommages qui résulteraient du non-respect des prescriptions de sécurité et mises en garde.

# Votre contribution à la protection de l'environnement

## Élimination de l'emballage de transport

L'emballage protège le lave-vaisselle contre les dégâts susceptibles de survenir durant le transport. Les matériaux d'emballage ont été sélectionnés d'après des critères environnementaux et de facilité d'élimination ; ils sont donc recyclables.

Il s'agit plus exactement des types de matériaux mentionnés ci-après.

Emballage extérieur :

- carton ondulé composé pratiquement à 100 % de matériau de recyclage, alternative : film en polyéthylène (PE),
- bandes de cerclage en polypropylène (PP).

Emballage intérieur :

- polystyrène expansé (PSE) sans addition de chlore ni de fluor,
- fond, cadre du couvercle et baguettes de guidage en bois naturel non traité provenant d'exploitations forestières durables,
- membrane de protection en polyéthylène (PE).

Le recyclage de l'emballage dans le circuit des matériaux économise des matières premières et réduit le volume des déchets. Votre agent reprend l'emballage sur place. Sinon, il doit vous indiquer où le retourner.

## Élimination de l'appareil usagé

Les appareils électriques et électroniques usagés contiennent encore de précieux matériaux. Mais ils contiennent aussi des substances toxiques dont l'utilisation s'est avérée nécessaire pour le fonctionnement et la sécurité de l'appareil. Déposées avec les ordures ménagères, éliminées, manipulées ou traitées de manière inadéquate, ces substances risquent de nuire à la santé de l'homme et à son environnement. N'éliminez donc en aucun cas votre appareil usagé avec les ordures ménagères ou les déchets encombrants.

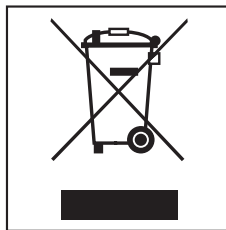

Utilisez plutôt les déchetteries installées dans votre commune pour la récupération et la valorisation des appareils électriques et électroniques usagés. Pour de plus amples informations, contactez votre revendeur.

En attendant l'évacuation de l'appareil, veillez à tenir celui-ci hors de portée des enfants.

Toutes les pièces de l'appareil fabriquées en matière synthétique sont identifiées par des symboles internationaux normalisés. Ceci permet, lors de l'élimination des appareils usagés, de séparer ces déchets selon leur type afin d'assurer leur recyclage dans le respect de l'environnement.

## Laver la vaisselle en faisant des économies

Ce lave-vaisselle vous permet d'économiser beaucoup d'eau et d'électricité. Vous pouvez réaliser encore davantage d'économies en suivant ces conseils :

- Vous pouvez raccorder le lave-vaisselle à l'eau chaude. Un raccordement particulièrement bien adapté est le raccordement à l'eau chaude avec un système de génération d'eau chaude économiseur d'énergie, tel que l'énergie solaire avec conduite de circulation.  
Si vous avez une installation de chauffage électrique, nous vous recommandons de raccorder l'appareil à la conduite d'eau froide.
  - Utilisez toute la capacité des paniers à vaisselle, sans surcharger le lave-vaisselle. C'est ainsi que votre vaisselle se fera le plus économiquement possible.
  - Choisissez un programme qui correspond au type de vaisselle et au degré de salissure.
  - Pour laver tout en économisant de l'énergie, sélectionnez le programme "Eco".  
Pour laver de la vaisselle normalement sale, ce programme est le plus efficace en matière de consommation d'énergie et d'eau.
  - Respectez les indications de dosage du fabricant du détergent.
- Si vous utilisez du détergent en poudre ou liquide, vous pouvez réduire la quantité de détergent de  $\frac{1}{3}$  si les paniers à vaisselle ne sont qu'à moitié pleins.

# Première mise en service

## Ouverture de la porte

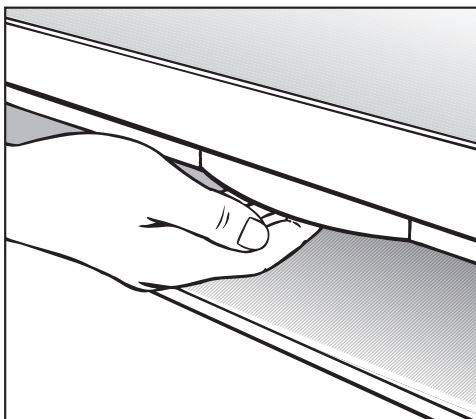

- Pour ouvrir la porte, saisissez la poignée encastrée, puis poussez la fermeture de porte vers le haut.

Si vous ouvrez la porte pendant que l'appareil est en marche, les fonctions de lavage s'arrêteront automatiquement.

## Fermeture de la porte

- Introduisez les paniers à vaisselle.
- Appuyez sur la porte jusqu'à ce qu'elle s'encliquette.

## Sécurité enfants

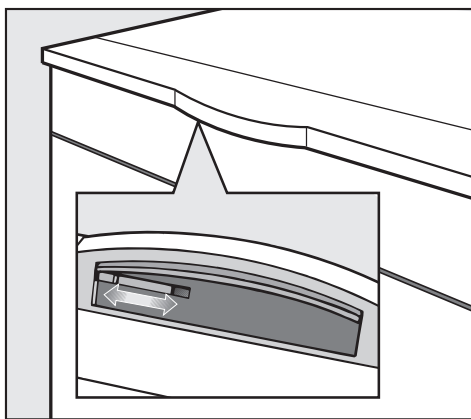

Si les enfants ne doivent en aucun cas pouvoir ouvrir le lave-vaisselle, verrouillez la porte à l'aide de la sécurité enfants.

- Pour verrouiller la porte, faites glisser vers la droite le coulisseau se trouvant sous la poignée encastrée.
- Pour déverrouiller la porte, faites glisser le coulisseau vers la gauche.

### Dispositif adoucisseur d'eau

Pour obtenir de bons résultats de lavage, votre lave-vaisselle a besoin d'une eau douce (à faible teneur en calcaire). Si l'eau est dure, des dépôts blancs se déposent sur la vaisselle et les parois de l'enceinte de lavage. Par conséquent, une eau présentant une dureté de 4 °d (7 °f) doit être adoucie. Cela se fait automatiquement dans le dispositif adoucisseur d'eau intégré.

- L'adoucisseur d'eau a besoin de sel de régénération.  
Pour obtenir le meilleur résultat de lavage possible, utilisez du sel également avec les produits détergents multifonctions.
- Le lave-vaisselle doit être programmé en fonction du degré de dureté de votre eau.
- Le service des eaux vous renseignera sur le degré de dureté de l'eau qu'il vous fournit.

Si la dureté de l'eau varie, par ex. entre 37 et 50 °d (67 et 90 °f), réglez toujours l'adoucisseur d'eau sur la valeur la plus élevée (dans cet exemple 50 °d / 90 °f).

En cas d'intervention du service après-vente, vous faciliterez le travail du technicien en lui indiquant le degré de dureté de l'eau.

- Veuillez donc inscrire le degré de dureté de l'eau ci-après :

\_\_\_\_\_ °d / \_\_\_\_\_ °f

### La dureté de l'eau a été réglée en usine sur 12 - 15 °d (22 - 27 °f).

Si ce réglage correspond à la dureté de votre eau, vous n'aurez rien à faire et pouvez arrêter ici la lecture de ce chapitre.

Mais si votre eau présente une dureté différente, vous devez programmer celle-ci à l'aide des touches du bandeau de commande.

# Première mise en service

## Programmation du dispositif adoucisseur d'eau

Pendant la programmation, différents voyants de contrôle clignotent et s'allument après chaque pression sur une touche. Mais pour la programmation, seuls les voyants de contrôle mentionnés dans les étapes suivantes sont à prendre en compte.

En déclenchant le lave-vaisselle avec la touche ①, vous pouvez interrompre à tout moment la programmation et recommencer depuis le début.

- Déclenchez le lave-vaisselle avec la touche ①.
- Maintenez la touche Départ/Arrêt enfoncée et enclenchez **simultanément** le lave-vaisselle avec la touche ①.  
Ce faisant, maintenez la touche Départ/Arrêt enfoncée pendant au moins quatre secondes, jusqu'à ce que le voyant de contrôle "Départ/Arrêt" s'allume.

Si tel n'est pas le cas, recommencez l'opération depuis le début.

- Pressez deux fois la touche Départ différé.

L'indicateur de programme du bas clignote rapidement 2 fois, puis l'indicateur de déroulement de programme "Lavage" clignote 4 fois rapidement (réglage usine).

La valeur réglée se reconnaît au cycle de clignotement de l'indicateur de déroulement de programme "Lavage" (voir tableau).

°d	mmol/l	°f	Cycle de clignotement "Lavage"
1 - 4	0,2 - 0,7	2- 7	1 x rapidement
5 - 7	0,9 - 1,3	9- 13	2 x rapidement
8 - 11	1,4 - 2,0	14- 20	3 x rapidement
<b>12 - 15</b>	<b>2,2 - 2,7</b>	<b>22- 27</b>	<b>4 x rapidement</b>
16 - 20	2,9 - 3,6	29- 36	5 x rapidement
21 - 25	3,8 - 4,5	38- 45	6 x rapidement
26 - 30	4,7 - 5,4	47- 54	7 x rapidement
31 - 36	5,6 - 6,5	56- 65	8 x rapidement
37 - 45	6,7 - 8,1	67- 81	9 x rapidement
46 - 70	8,3 - 12,6	83-126	1 x lentement

- A l'aide de la touche Départ/Arrêt, sélectionnez le cycle de clignotement correspondant à la dureté de votre eau.  
Chaque pression sur la touche vous fait passer à la valeur suivante. Une fois la valeur la plus haute atteinte, le réglage recommence depuis le début.

### Exemple :

la dureté de l'eau est de 22 °d.  
L'indicateur de déroulement de programme "Lavage" clignote 6 fois rapidement.

- Déclenchez le lave-vaisselle avec la touche ①.

### Contrôle de la dureté d'eau programmée

- Déclenchez le lave-vaisselle avec la touche ①.
- Maintenez la touche Départ/Arrêt enfoncée et enclenchez **simultanément** le lave-vaisselle avec la touche ①.  
Ce faisant, maintenez la touche Départ/Arrêt enfoncée pendant au moins quatre secondes, jusqu'à ce que le voyant de contrôle "Départ/Arrêt" s'allume.
- Pressez deux fois la touche Départ différé.

L'indicateur de déroulement de programme "Lavage" clignote selon le cycle correspondant à la dureté de l'eau (voir tableau).

- Déclenchez le lave-vaisselle avec la touche ①.

## Première mise en service

---

### Pour la première mise en service, il vous faut :

- environ 2 l d'eau,
- environ 2 kg de sel de régénération,
- du détergent pour lave-vaisselle ménager,
- du produit de rinçage pour lave-vaisselle ménager.

Le bon fonctionnement de chaque lave-vaisselle est contrôlé en usine. La présence d'eau dans l'appareil provient de ces contrôles et ne signifie en aucun cas que votre appareil a été préalablement utilisé.

### Ajout de sel de régénération

Utilisez du sel également avec les produits détergents multifonctions afin d'obtenir le meilleur résultat de lavage possible et d'assurer le fonctionnement de l'adoucisseur d'eau à long terme.

Si la dureté de votre eau est en permanence **inférieure à 4 °d (= 7 °f), inutile d'ajouter du sel.**

Mais vous devez toutefois programmer le lave-vaisselle en fonction du degré de dureté de votre eau.

Important ! Avant d'ajouter du sel **pour la première fois**, remplissez le réservoir d'environ 2 l d'eau, afin que le sel puisse se dissoudre. Après la mise en service, il y aura toujours assez d'eau dans le réservoir.

 Ne versez pas de détergent (même du détergent liquide) dans le réservoir du sel de régénération. Le détergent endommagerait le dispositif adoucisseur d'eau.

 N'utilisez que du sel de régénération spécial pour lave-vaisselle, avec le plus gros grain possible. Les autres variétés de sel peuvent contenir des particules insolubles dans l'eau qui risqueraient d'entraîner un dysfonctionnement de l'adoucisseur.

## Première mise en service

- Retirez le panier inférieur de l'enceinte de lavage et ouvrez le couvercle du réservoir.

Chaque fois que vous ouvrez le couvercle du réservoir à sel, de l'eau resp. de la saumure s'écoule du réservoir. Pour cette raison, ouvrez le réservoir à sel uniquement pour ajouter du sel.

- Remplissez d'abord le réservoir de 2 l d'eau environ.

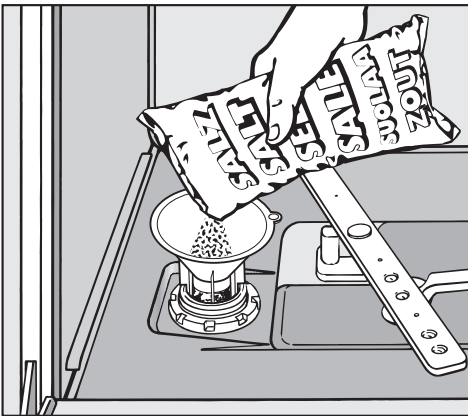

- Mettez en place l'entonnoir de remplissage et versez le sel de régénération dans le réservoir jusqu'à ce que ce dernier soit plein. Selon le type de sel, le réservoir peut contenir jusqu'à environ 2 kg.
- Nettoyez les résidus de sel présents autour de l'orifice de remplissage et vissez le couvercle **à fond** sur le réservoir.

- Démarrez ensuite immédiatement le programme "Rapide" sans vaisselle (sans activer l'option "Turbo", si disponible) pour que la saumure qui aurait débordé se dilue et soit vidangée.

### Indicateur de manque de sel

- Dès que l'indicateur de contrôle "Sel" s'allume, ajoutez du sel une fois le programme terminé.

Une fois que vous avez ajouté du sel, il se peut que l'indicateur de manque de sel reste allumé encore un instant. Il s'éteindra dès qu'une concentration suffisante de sel sera atteinte.

Si vous avez programmé une dureté d'eau inférieure à 4 °d (= 7 °f), l'indicateur de manque de sel est désactivé.

⚠ Après avoir rempli le réservoir de sel, démarrez immédiatement le programme "Rapide" sans vaisselle (sans activer l'option "Turbo") pour que la saumure qui aurait débordé se dilue et soit vidangée.

## Première mise en service

### Produit de rinçage

Il est indispensable d'utiliser un produit de rinçage pour que l'eau s'écoule de la vaisselle sous forme de film, ce qui facilite son séchage.

Versez le produit de rinçage dans le réservoir prévu à cet effet ; le dosage s'effectue automatiquement, conformément à votre réglage.

 N'utilisez que des produits de rinçage pour lave-vaisselle ménagers, jamais de liquide vaisselle main ni de détergent, car ils endommageraient fortement le réservoir.

Vous pouvez également utiliser

- du vinaigre de ménage contenant au maximum 5 % d'acide acétique

ou

- de l'acide citrique liquide jusqu'à 10 %.

La vaisselle sera alors plus humide et présentera plus de taches que si vous utilisiez du produit de rinçage.

 N'utilisez en aucun cas du vinaigre à teneur plus élevée en acide acétique (par ex. de l'essence de vinaigre à 25 %), car cela pourrait endommager le lave-vaisselle.

Si vous souhaitez n'utiliser que des produits détergents multifonctions, inutile d'ajouter du produit de rinçage.

### Ajout de produit de rinçage

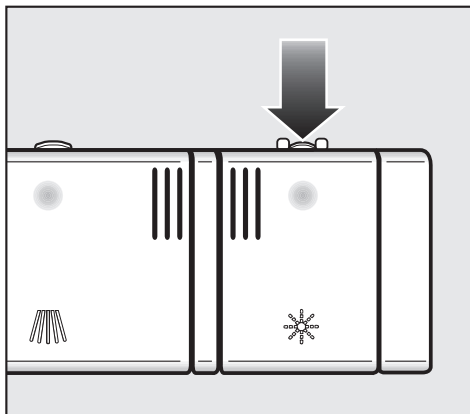

- Pressez la touche d'ouverture située sur le couvercle du réservoir dans le sens de la flèche. Le clapet du réservoir s'ouvre.

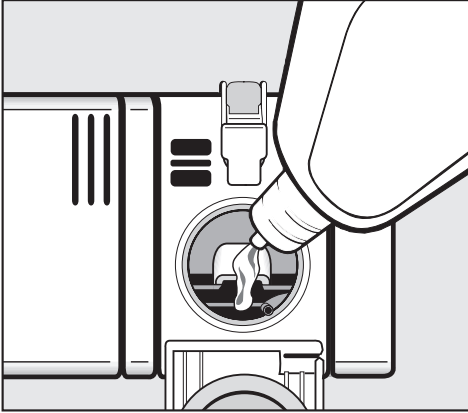

### Indicateur de manque de produit de rinçage

Lorsque le voyant de contrôle "Produit de rinçage" s'allume, la réserve de produit de rinçage ne permet plus d'exécuter que 2 ou 3 cycles de lavage.

- N'attendez pas trop longtemps pour ajouter du produit de rinçage.

- Versez du produit de rinçage jusqu'à ce que ce dernier apparaisse dans l'ouverture de remplissage.

Le réservoir peut contenir environ 110 ml.

- Refermez le couvercle de sorte qu'il s'encliquette, sinon de l'eau pourrait pénétrer dans le réservoir pendant le déroulement du programme.
- Essuyez les résidus de produit qui se sont répandus afin d'éviter toute formation excessive de mousse lors du programme suivant.

# Première mise en service

## Réglage du dosage du produit de rinçage

Vous pouvez régler le dosage du produit de rinçage de manière à obtenir un résultat de lavage optimal.

Le produit de rinçage se dose par quantité de 0-6 ml environ. Le dosage est réglé en usine sur 3 ml environ. Ce réglage est conseillé.

S'il reste des taches sur la vaisselle :

- augmentez la quantité de produit de rinçage.

S'il reste des traces troubles sur la vaisselle :

- réduisez la quantité de produit de rinçage.

- Déclenchez le lave-vaisselle avec la touche ①.

- Maintenez la touche Départ/Arrêt enfoncée et enclenchez **simultanément** le lave-vaisselle avec la touche ①.

Ce faisant, maintenez la touche Départ/Arrêt enfoncée pendant au moins quatre secondes, jusqu'à ce que le voyant de contrôle "Départ/Arrêt" s'allume.

Si tel n'est pas le cas, recommencez l'opération depuis le début.

- Pressez trois fois la touche Départ différé.

L'indicateur de programme placé tout en bas clignote 3 fois rapidement.

L'indicateur de déroulement de programme "Lavage" clignote trois fois rapidement.

Le produit de rinçage est dosé sur 3 ml (réglage usine).

La valeur réglée se reconnaît au cycle de clignotement de l'indicateur de déroulement de programme "Lavage" (voir tableau).

Quantité de produit de rinçage en ml	Cycle de clignotement "Lavage"
0	-
1	1 x
2	2 x
<b>3</b>	<b>3 x</b>
4	4 x
5	5 x
6	6 x

- A l'aide de la touche Départ/Arrêt, sélectionnez la valeur correspondant au dosage souhaité. Chaque pression sur la touche vous fait passer au dosage suivant.

L'appareil mémorise immédiatement le dosage de produit de rinçage programmé.

- Déclenchez le lave-vaisselle avec la touche ①.

# Mise en place de la vaisselle et des couverts

## Quelques points à respecter

Jetez les restes de nourriture avant de mettre la vaisselle dans l'appareil.

Un prélavage à l'eau courante n'est pas indispensable !

 Ne disposez pas dans le lave-vaisselle de la vaisselle contenant de la cendre, du sable, de la cire, de la graisse lubrifiante ou des colorants. Ces substances endommageraient le lave-vaisselle.

Chaque pièce de vaisselle a sa place dans les paniers si vous respectez les consignes suivantes :

- La vaisselle et les couverts ne doivent pas être placés les uns dans les autres ni se recouvrir mutuellement.
- Disposez la vaisselle de telle sorte que toutes les surfaces puissent être atteintes par l'eau. Ce n'est qu'ainsi que vous obtiendrez une vaisselle propre !
- Veillez à ce que toutes les pièces soient parfaitement stables.
- Placez les récipients creux tels que les tasses, les verres, les casseroles, etc., dans les paniers avec leur ouverture vers le bas.
- Ne placez pas les récipients creux hauts et étroits, comme les flûtes à champagne, dans les coins des paniers, mais dans la zone centrale où les jets d'eau les atteindront plus aisément.
- Placez les pièces à fond creux en biais, afin que l'eau puisse s'écouler.

- Veillez à ce que des pièces trop hautes ou dépassant des paniers ne bloquent pas les bras de lavage. Réalisez éventuellement un essai en faisant tourner les bras à la main.
- Assurez-vous que les petites pièces ne puissent pas tomber par les trous des paniers. Pour éviter cela, placez les petites pièces dans le tiroir ou le panier à couverts (selon le modèle).

Les aliments comme les carottes, les tomates ou le ketchup peuvent contenir des colorants naturels. Ces colorants peuvent provoquer une coloration de la vaisselle et des éléments en plastique si une grande quantité de ces restes d'aliments est placée dans le lave-vaisselle avec la vaisselle. La qualité des pièces en matière synthétique n'est pas affectée par ce phénomène de coloration.

# Mise en place de la vaisselle et des couverts

---

## Vaisselle ne convenant pas au lave-vaisselle

- Couverts et vaisselle en bois et/ou avec des éléments en bois : ils seront lessivés et perdront leur éclat. De plus, les colles utilisées pour ces articles ne sont pas adaptées à un lavage en machine. Conséquence : les poignées en bois risquent de se décoller.
- Pièces artisanales telles que vases et verres anciens, précieux ou décorés : ces pièces ne sont pas lavables au lave-vaisselle.
- Pièces en matière synthétique ne résistant pas à la chaleur : ces pièces peuvent se déformer.
- Objets en cuivre, laiton, zinc ou aluminium : ils peuvent se déformer ou se matifier.
- Décors sur glaçure : ils peuvent s'estomper après de nombreux lavages.
- Verres fragiles et objets en cristal : ils peuvent devenir troubles après une utilisation prolongée.

## Recommandations

- Achetez de la vaisselle destinée au lave-vaisselle et des couverts portant la mention "lavable au lave-vaisselle".
- Dans tous les cas, lavez les verres fragiles uniquement à basse température (voir chapitre "Vue d'ensemble des programmes") et/ou en utilisant les programmes avec fonction "GlassCare" (selon le modèle). Le risque de voir les verres se troubler à la longue est ainsi réduit.

## Points à observer

Une fois le programme terminé, il se peut que l'**argenterie** traitée au moyen d'un **produit de nettoyage à argent** soit encore humide ou tachée, étant donné que l'eau ne s'écoule pas sous forme de film. Il faut donc l'essuyer avec un torchon.

L'argent peut se décolorer en cas de contact avec des aliments à teneur en soufre tels que le jaune d'œuf, les oignons, la mayonnaise, la moutarde, les légumes secs, le poisson et les marinades.

 Les pièces en aluminium (p. ex. filtres à graisse) ne doivent pas être lavées dans le lave-vaisselle avec des détergents fortement alcalins d'origine industrielle ou artisanale. Ces produits pourraient les endommager. En cas extrême, il y a en plus un risque de réaction chimique quasi explosive (dégagement de gaz explosifs).

# Mise en place de la vaisselle et des couverts

## Panier supérieur

 Pour des raisons de sécurité, n'utilisez l'appareil qu'après avoir installé les paniers supérieur et inférieur.

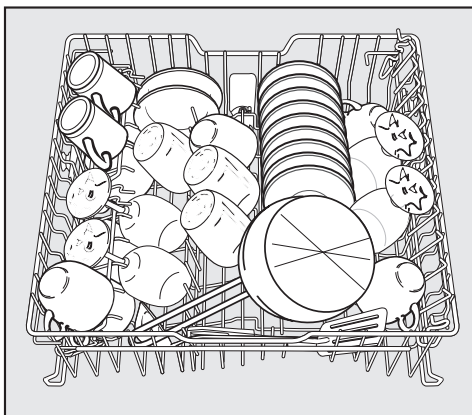

- Disposez dans le panier supérieur les pièces délicates, légères et de petite taille telles que soucoupes, tasses, verres, coupes à dessert, etc. Vous pouvez également y placer une casserole peu profonde.
- Disposez les pièces longues telles que louches, cuillères à pot et longs couteaux en biais à l'avant du panier supérieur.

## Support pour tasses (selon le modèle)

- Relevez le support pour tasses afin de pouvoir disposer des pièces plus hautes.

Pour que les verres aient une bonne assise, faites-les reposer contre le support pour tasses.

- Rabattez le support pour tasses et placez les verres de sorte qu'ils reposent contre ce dernier.

# Mise en place de la vaisselle et des couverts

## Réglage du panier supérieur

Pour avoir davantage de place dans le panier supérieur ou inférieur pour des pièces de grande taille, vous pouvez déplacer le panier supérieur en hauteur et le régler sur trois positions différentes, en gagnant chaque fois 2 cm.

Pour faciliter l'écoulement de l'eau se trouvant dans les parties creuses, vous pouvez également placer le panier supérieur en biais, un côté orienté vers le haut, l'autre vers le bas. Veillez toutefois à ce que le panier puisse coulisser sans encombre dans l'enceinte de lavage.

- Sortez le panier supérieur.

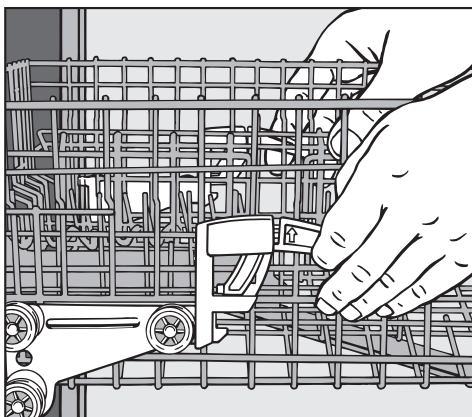

Pour déplacer le panier supérieur vers le haut :

- Tirez le panier vers le haut jusqu'à ce qu'il s'encliquette.

Pour déplacer le panier supérieur vers le bas :

- Relevez les leviers situés sur les côtés du panier.

- Réglez la position souhaitée et rabattez les leviers de sorte qu'ils s'encliquettent.

En fonction du réglage du panier supérieur, vous pouvez, par exemple, disposer dans les paniers des assiettes ayant les diamètres suivants :

## Lave-vaisselle avec tiroir à couverts

(pour le modèle, voir la plaque signalétique)

Réglage du panier supérieur	Assiettes : Ø en cm		
	Panier supérieur		Panier inférieur
	normal	XXL	
Haut	15	19	31
Moyen	17	21	29
Bas	19	23	27

## Lave-vaisselle avec panier à couverts

(pour le modèle, voir la plaque signalétique)

Réglage du panier supérieur	Assiettes : Ø en cm		
	Panier supérieur		Panier inférieur
	normal	XXL	
Haut	20	24	31
Moyen	22	26	29
Bas	24	28	27

# Mise en place de la vaisselle et des couverts

## Panier inférieur

- Placez dans le panier inférieur les pièces lourdes et de grande taille telles que les assiettes, les plats, les casseroles, les saladiers, etc. Vous pouvez également y disposer des verres, des tasses, des petites assiettes et des soucoupes.

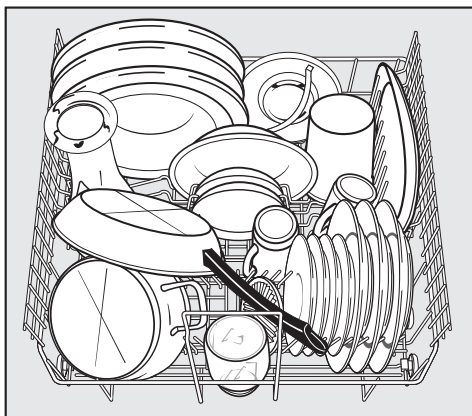

## Lave-vaisselle avec tiroir à couverts

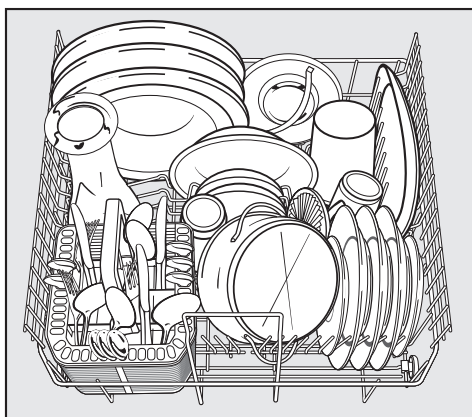

## Lave-vaisselle avec panier à couverts

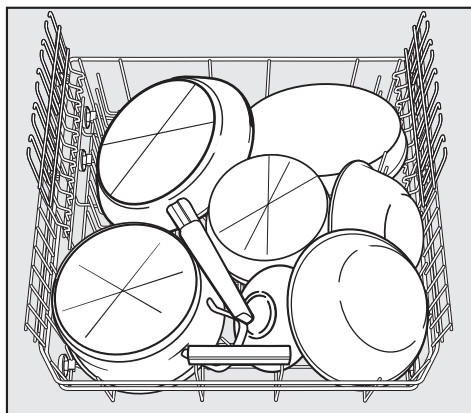

## Vaisselle très sale

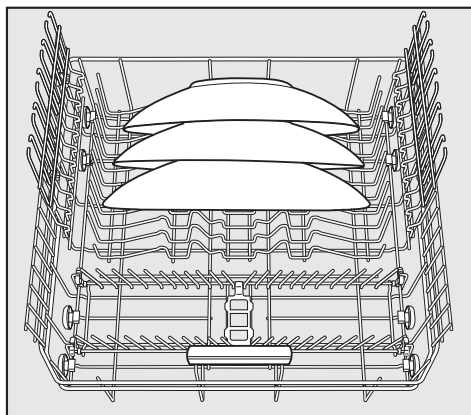

- Disposez les assiettes de très grande taille au milieu du panier inférieur.

Si vous les placez en biais, vous pouvez ranger des assiettes de 35 cm de diamètre (max.).

# Mise en place de la vaisselle et des couverts

## Couverts

**Tiroir à couverts** (selon le modèle)

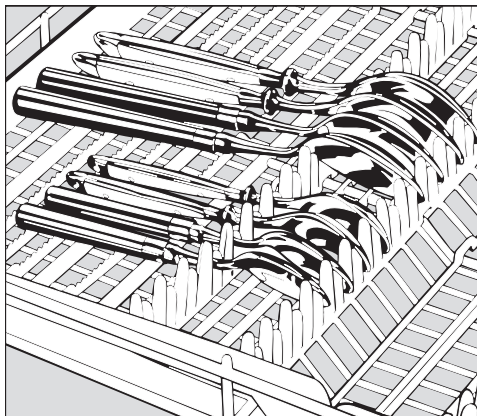
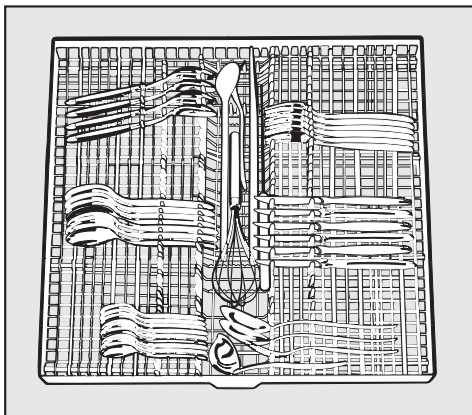

Si les cuillères ne peuvent être placées avec le manche entre les supports, disposez-les sur les supports dentelés.

- Rangez les couverts dans le tiroir à couverts en vous référant à la figure.

Placez les couteaux, les fourchettes et les cuillères dans des zones distinctes. Il vous sera plus facile de les ranger par la suite.

Pour que l'eau puisse s'écouler sans problème des cuillères, il convient de les placer sur les supports dentelés.

Les pièces hautes, comme les pelles à tarte par exemple, ne doivent pas bloquer le bras de lavage supérieur.

# Mise en place de la vaisselle et des couverts

## Panier à couverts (selon le modèle)

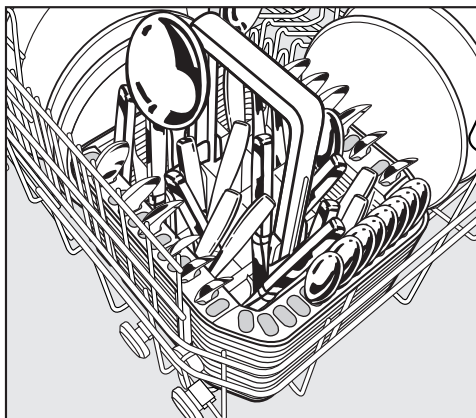

Vous pouvez poser le panier à couverts sur les rangées de pointe avant du panier inférieur, à l'emplacement de votre choix.

- Pour des raisons de sécurité, rangez les couverts dans les casiers du panier à couverts, lames et pointes de fourchette orientées vers le bas. Les couverts se nettoieront et sécheront plus facilement si vous les placez dans le panier à couverts manches en bas.
- Placez les couverts de petite taille dans les casiers prévus à cet effet sur les trois côtés du panier à couverts.

## Garniture pour le panier à couverts

La garniture fournie sert à laver les couverts très sales.

Comme les couverts sont suspendus séparément, ils ne risquent pas d'être superposés et les jets d'eau atteignent ainsi plus aisément les casiers.

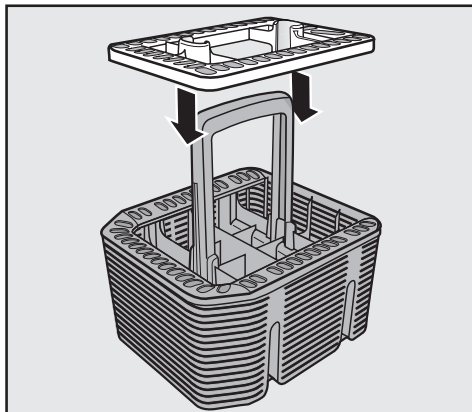

- Installez la garniture sur le panier à couverts si nécessaire.

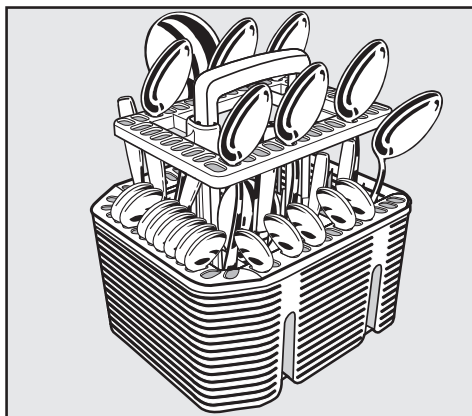

- Disposez les couverts dans la garniture, manches en bas. Répartissez bien les couverts.

# Utilisation

## Détergent

 Utilisez uniquement des détergents destinés aux lave-vaisselle ménagers.

### Types de détergents

Les détergents modernes contiennent de nombreuses substances actives.

Les principales sont les suivantes :

- le phosphate réduit la dureté de l'eau et empêche ainsi la formation de dépôts calcaires.
- l'alcalinité est nécessaire pour ramollir les salissures desséchées.
- les enzymes réduisent l'amidon et dissolvent les protéines.
- les agents blanchissants à base d'oxygène éliminent les taches de couleur (par ex. thé, café, sauce tomate).

Les produits vendus dans le commerce sont principalement des détergents phosphatés, légèrement alcalins et contenant des enzymes et des agents blanchissants à base d'oxygène. On trouve aussi, mais plus rarement, des produits sans phosphate.

Il existe différents types de détergents.

- Le dosage des détergents en poudre et sous forme de gel s'effectue en fonction de la quantité et du degré de salissure de la vaisselle.
- Les tablettes de détergent contiennent une quantité de nettoyeur qui suffit dans la plupart des cas.

Outre les détergents normaux, il existe des produits combinant différentes fonctions (voir chapitre "Fonctions supplémentaires, Combi-Tab", si présent). Ce type de produit combine les fonctions de produit de rinçage et d'adoucisseur d'eau (substitut de sel de régénération). Ces détergents sont vendus dans le commerce comme produits "3 en 1" et "4 en 1", "5 en 1", etc. s'ils combinent d'autres fonctions telles que protection du verre, éclat spécial inox ou renforçateur de lavage.

N'utilisez ces produits combinés que si la dureté de votre eau correspond à celle indiquée par le fabricant sur l'emballage. Le pouvoir nettoyant et séchant de ces détergents avec fonctions supplémentaires varie considérablement.

Pour obtenir des résultats de lavage et de séchage parfaits, utilisez un détergent normal et dosez séparément le sel de régénération et le produit de rinçage.

### Dosage du détergent

- Lorsque vous dosez le détergent, respectez les consignes figurant sur son emballage.
- Si rien d'autre n'est indiqué, utilisez une tablette de détergent ou, selon le degré de salissure de la vaisselle, 20 à 30 ml dans le bac II. Si la vaisselle est très sale, vous pouvez ajouter un peu de détergent dans le bac I (voir "Vue d'ensemble des programmes").
- Avec le programme "Rapide", n'utilisez pas de détergent en tablette. Lors du déroulement de ce programme, les tablettes ne se dissolvent pas entièrement.

Si vous utilisez moins de détergent que ce qui est indiqué, la vaisselle risque de ne pas être propre.

**⚠** Evitez d'inhaler les détergents en poudre ! N'avalez pas de détergent ! Les détergents peuvent provoquer des irritations de la muqueuse nasale ou buccale et de la gorge. Consultez immédiatement un médecin en cas d'inhalation ou d'ingestion.

Empêchez les enfants de toucher au détergent. Tenez les enfants éloignés du lave-vaisselle lorsque la porte est ouverte. Le lave-vaisselle pourrait contenir encore des résidus de détergent. Ajoutez le détergent juste avant de lancer le programme, puis verrouillez la porte avec la sécurité enfants (selon le modèle).

Le clapet du réservoir est toujours ouvert à l'issue d'un programme.

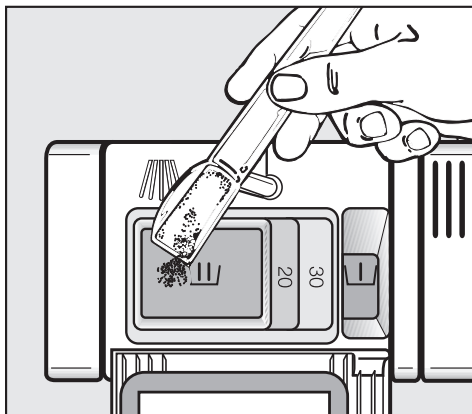

- Versez le détergent dans les compartiments, puis fermez le clapet du réservoir.
- Fermez également l'emballage du détergent. Sinon, des grumeaux pourraient se former.

## Ajout de détergent

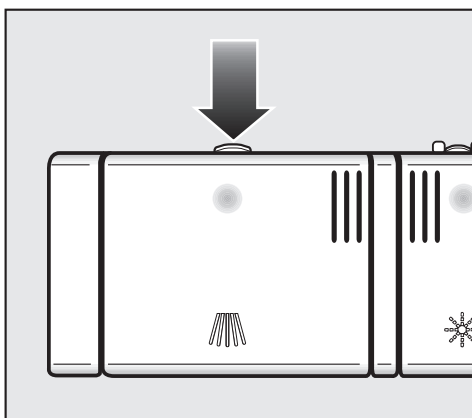

- Appuyez sur la touche d'ouverture. Le clapet du réservoir s'ouvre.

## Aide au dosage

Le compartiment I contient au maximum 10 ml de détergent, le compartiment II 50 ml.

Les repères apposés dans le compartiment II servent d'aide au dosage : 20, 30. Ils indiquent la quantité approximative en ml, porte ouverte à l'horizontale.

# Utilisation

---

## Mise en marche

- Vérifiez que les bras de lavage peuvent tourner librement.
- Refermez la porte.
- Ouvrez le robinet d'eau, s'il est fermé.
- Enclenchez le lave-vaisselle avec la touche ①.

Le voyant de contrôle "Départ/Arrêt" clignote et celui du dernier programme réglé s'allume.

## Sélectionner le programme

Sélectionnez toujours le programme en fonction du type de vaisselle et de son degré de salissure.

Vous trouverez la description des programmes et de leurs applications au chapitre "**Vue d'ensemble des programmes**".

## Démarrer le programme

- Sélectionnez le programme avec la touche Programme.

Le voyant de contrôle du programme choisi s'allume.

- Pressez la touche Départ/Arrêt.

Le programme démarre. Les voyants de contrôle "Départ/Arrêt", "Lavage" et celui du programme sélectionné s'allument.

Si vous avez sélectionné la fonction "Turbo", le voyant de contrôle correspondant s'allume également.

Interrompez le déroulement d'un programme tout au plus dans les premières minutes. Des séquences de programme importantes pourraient sinon manquer (par exemple, le traitement de l'eau par l'adoucisseur).

## Indicateur de déroulement de programme

Après le démarrage d'un programme, l'indicateur de déroulement de programme affiche la séquence de programme en cours.

## Veille

Quelques minutes après la dernière action sur une touche ou la fin du programme, le lave-vaisselle passe en mode de veille pour économiser de l'énergie. Les voyants de contrôle et, le cas échéant, l'affichage du temps s'éteignent et seul le voyant de contrôle Départ/Arrêt clignote lentement.

- Pour réactiver ces indicateurs, pressez une touche quelconque (à l'exception de la touche )  
Le mode Veille est désactivé.

Si le lave-vaisselle vient à manquer de sel ou de produit de rinçage ou qu'une défaillance survient pendant le déroulement du programme, il ne passe pas en mode de veille.

## Fin de programme

Le programme est terminé lorsque l'indicateur de déroulement de programme "Arrêt" s'allume.

Dans le programme "Rapide", la soufflerie de séchage fonctionne encore quelques minutes après la fin du programme.

Vous pouvez maintenant ouvrir le lave-vaisselle et le vider.

 Pour éviter que les plats de travail délicats ne soient endommagés par la vapeur d'eau, vous devez soit ouvrir la porte entièrement une fois le programme terminé (en aucun cas l'entrouvrir), soit la laisser fermée jusqu'au rangement définitif de la vaisselle.

# Utilisation

---

## Arrêt

Après le déroulement du programme :

- Déclenchez le lave-vaisselle avec la touche ①.

Le lave-vaisselle consommera de l'énergie tant que vous ne l'aurez pas déclenché avec la touche ①.

Par mesure de précaution, fermez le robinet d'eau si le lave-vaisselle n'est pas utilisé durant un certain temps, par exemple pendant les vacances.

## Ranger la vaisselle

La vaisselle chaude est sensible aux chocs.

Après avoir déclenché l'appareil, laissez-la refroidir dans le lave-vaisselle suffisamment longtemps pour pouvoir bien la prendre en main.

Si vous ouvrez entièrement la porte après avoir déclenché l'appareil, la vaisselle refroidira plus rapidement.

- Videz d'abord le panier inférieur, puis le panier supérieur et enfin le tiroir à couverts (si présent). Vous éviterez ainsi que l'eau ne goutte du panier supérieur ou du tiroir à couverts sur la vaisselle se trouvant dans le panier inférieur.

## Interrompre le programme

Le programme s'interrompt dès que vous ouvrez la porte.

Dès que vous refermez la porte, le programme reprend au bout de quelques secondes au point où il a été interrompu.

 Risque de brûlure si l'eau du lave-vaisselle est très chaude ! Si vous devez ouvrir la porte, faites-le avec précaution. Avant de refermer la porte, relevez-la et attendez environ 20 secondes pour que les températures puissent s'égaliser dans l'enceinte de lavage. Fermez ensuite la porte en appuyant fermement, jusqu'à encliquetage.

## Changer de programme

Si le clapet du bac à détergent est déjà ouvert, vous ne pouvez plus changer de programme.

Une fois que le programme a démarré, vous pouvez changer de programme en procédant de la manière suivante :

- Pressez la touche Départ/Arrêt pendant au moins une seconde.

Le programme s'arrête. Le voyant de contrôle "Départ/Arrêt" clignote.

- Sélectionnez le programme souhaité et lancez-le.

## Turbo

La fonction "Turbo" permet de réduire la durée des programmes pour lesquels elle est disponible.

Les consommations augmentent alors afin d'obtenir un résultat de lavage optimal.

- Enclenchez le lave-vaisselle avec la touche ①.

Le voyant de contrôle "Départ/Arrêt" clignote.

- Pressez la touche Turbo.

Le voyant de contrôle "Turbo" s'allume.

- Vous pouvez maintenant démarrer un programme ou déclencher le lave-vaisselle avec la touche ①.

La fonction sélectionnée reste active pour tous les programmes jusqu'à ce que vous modifiez le réglage.

## Réglages usine

Vous pouvez réinitialiser tous les réglages sur les valeurs paramétrées en usine.

- Déclenchez le lave-vaisselle avec la touche ①.
- Maintenez la touche Départ/Arrêt enfoncée et enclenchez **simultanément** le lave-vaisselle avec la touche ①.

Ce faisant, maintenez la touche Départ/Arrêt enfoncée pendant au moins quatre secondes, jusqu'à ce que le voyant de contrôle "Départ/Arrêt" s'allume.

Si tel n'est pas le cas, recommencez l'opération depuis le début.

- Pressez 12 fois la touche Départ différé.

L'indicateur de programme situé tout en bas clignote une fois lentement et deux fois rapidement.

L'indicateur de déroulement de programme "Lavage" indique si l'un des réglages diffère de ceux effectués en usine.

- L'indicateur "Lavage" clignote : toutes les valeurs représentent les paramètres usine.
- L'indicateur "Lavage" est éteint : au moins un réglage a été modifié.
- Si vous désirez réinitialiser le lave-vaisselle sur les réglages usine, pressez la touche Départ/Arrêt.
- Déclenchez le lave-vaisselle avec la touche ①.

# Fonctions supplémentaires

---

## Départ différé

Vous pouvez retarder le départ d'un programme, par ex. pour bénéficier du tarif électrique de nuit. Pour ce faire, vous pouvez sélectionner un départ différé compris entre 0,5 et 24 heures.

Si le départ est différé entre 0,5 et 9,5 heures, l'heure se règle par paliers de 0,5 heure. A partir de 10 heures, la durée se règle par paliers d'une heure.

Lorsque vous utilisez le départ différé, assurez-vous que le bac à détergent est sec quand vous le remplissez ; si nécessaire, essuyez-le. Le détergent pourrait sinon faire des grumeaux qui ne seraient pas totalement emportés par l'eau. N'utilisez pas de détergent liquide, car il pourrait couler.

- Enclenchez le lave-vaisselle avec la touche ①.

Le voyant de contrôle "Départ/Arrêt" clignote.

- Sélectionnez le programme avec la touche Programme.

- Pressez la touche Départ différé.

L'affichage du temps indique l'heure programmée pour le dernier départ différé.

- A l'aide de la touche Départ différé, réglez l'heure souhaitée pour le départ différé.

Si vous maintenez la touche enfoncée, la durée sera automatiquement incrémentée jusqu'à **24h**. Pour recommencer la programmation à 0,5 heure, pressez ensuite deux fois la touche Départ différé.

- Pressez la touche Départ/Arrêt.

Le voyant de contrôle "Départ/Arrêt" s'allume.

Le temps restant jusqu'au démarrage du programme est décompté : au-delà de 10 heures par paliers d'une heure, au-dessous de 10 heures, par paliers de 0,5 heure.

A expiration du temps réglé, le programme sélectionné démarre automatiquement. L'affichage du temps s'éteint et le voyant de contrôle "Départ/Arrêt" s'allume.

### Représentation du départ différé dans l'affichage horaire :

de 1 à 9,5 heures :

p. ex. 5 heures = **5.0**

à partir de 10 heures :

p. ex. 15 heures = **15**

 Pour éviter que les enfants ne touchent au détergent : ne versez le détergent que **juste avant** le démarrage du programme, c'est-à-dire avant de presser la touche Départ/Arrêt, et verrouillez la porte à l'aide de la sécurité enfants.

### Démarrer le programme avant expiration du temps restant jusqu'au départ différé :

Vous pouvez démarrer le programme même si le temps restant jusqu'à l'heure de départ prévue n'est pas encore totalement écoulé. Pour ce faire, procédez de la façon suivante :

- Pressez la touche Départ/Arrêt pendant au moins une seconde.

L'affichage du temps s'éteint et le voyant de contrôle "Départ/Arrêt" clignote.

- Pressez de nouveau la touche Départ/Arrêt.

Le programme démarre. Le voyant de contrôle "Départ/Arrêt" s'allume.

# Nettoyage et entretien

---

Contrôlez régulièrement (environ tous les 4 à 6 mois) l'état général de votre lave-vaisselle. Cela contribuera à prévenir les pannes.

 Toutes les surfaces sont sensibles aux rayures.

Toutes les surfaces risquent de se tacher, se décolorer ou changer d'aspect au contact de produits de nettoyage inappropriés.

## Nettoyage du joint d'étanchéité et de la porte

- Essuyez régulièrement les joints de porte avec un chiffon humide pour éliminer les résidus alimentaires.
- Enlevez les restes de nourriture et de boissons projetés sur les côtés de la porte du lave-vaisselle.

Ces surfaces ne font pas partie de l'enceinte de lavage. Elles ne sont donc pas atteintes ni nettoyées par les jets d'eau. Des moisissures peuvent alors se former.

## Nettoyage de l'enceinte de lavage

L'enceinte de lavage est autonettoyante si vous utilisez toujours la quantité de détergent appropriée.

Si elle présente néanmoins des dépôts de calcaire ou de graisse, par exemple, vous pouvez enlever ces derniers avec un détergent spécial (disponible auprès du service après-vente Miele). Ce faisant, respectez les indications figurant sur l'emballage du détergent.

Si des programmes de lavage à basses températures (< 50 °C) sont utilisés la plupart du temps, il y a un risque de formation de germes et de mauvaises odeurs dans l'enceinte de lavage. Pour nettoyer l'enceinte de lavage et éviter la formation de mauvaises odeurs, vous devriez utiliser le programme "Intensif 75 °C" une fois par mois.

Nettoyez en outre régulièrement le filtre de l'enceinte de lavage.

## Nettoyage de la face frontale

 Il est préférable d'éliminer immédiatement les salissures. Si vous les laissez s'incruster, vous risquez de ne plus pouvoir les enlever, et les surfaces pourraient se tacher, se décolorer ou changer d'aspect.

- Nettoyez la face frontale avec un carré vaisselle propre, du liquide vaisselle main et de l'eau chaude. Séchez ensuite avec un chiffon doux. Vous pouvez également nettoyer l'appareil avec un chiffon microfibras propre et humide, sans utiliser de détergent.

## Pour éviter d'endommager les surfaces lors du nettoyage, n'utilisez pas

- de détergents contenant de la soude, de l'ammoniaque, de l'acide ou du chlore,
- de détergents anticalcaire,
- de détergents abrasifs comme la poudre ou la crème à récurer, les pierres à nettoyer,
- de détergents contenant des solvants,
- de nettoyeurs spéciaux pour l'inox,
- de nettoyeurs pour lave-vaisselle,
- de décapants pour four,
- de nettoyeurs pour le verre,
- d'éponges abrasives ou de brosses dures comme des grattoirs,
- d'éponges "efface-taches",
- de racloirs à lame aiguisée,
- de nettoyeurs à vapeur.

# Nettoyage et entretien

## Nettoyage des filtres de l'enceinte de lavage

Le filtre combiné qui se trouve au fond de l'enceinte de lavage retient les impuretés les plus grossières de l'eau de lavage, les empêchant de pénétrer dans le système de circulation de l'eau recyclée et de revenir dans l'enceinte de lavage par les bras de lavage.

 Le lave-vaisselle ne doit jamais fonctionner sans filtres.

Au fil du temps, les filtres peuvent s'obstruer du fait de ces impuretés. Cela dépend en fait des caractéristiques de votre installation domestique.

Contrôlez régulièrement l'état du filtre combiné et nettoyez-le si nécessaire.

- Déclenchez le lave-vaisselle.

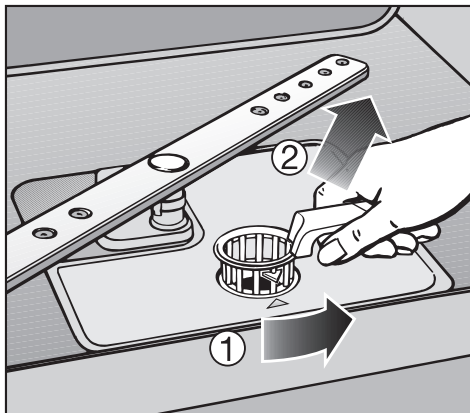

- Tournez la poignée vers l'arrière, puis déverrouillez le filtre combiné ①.
- Enlevez le filtre combiné ②, éliminez les salissures grossières, puis rincez soigneusement le filtre sous l'eau courante. Utilisez une brosse à vaisselle, si nécessaire.

 Ce faisant, veillez à ce qu'aucune particule grossière ne pénètre dans le système de circulation de l'eau recyclée, car cela risquerait de l'obstruer.

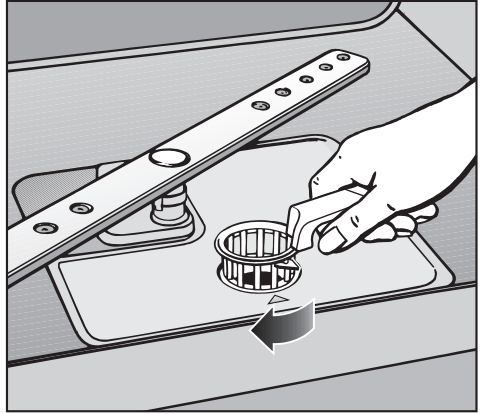
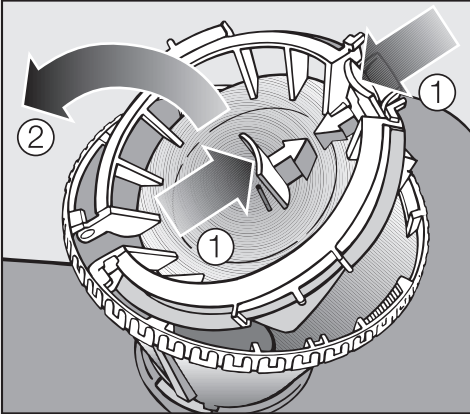

Pour nettoyer la partie intérieure du filtre, vous devez ouvrir l'obturateur :

- Pour cela, pressez les poignées encastrées dans le sens indiqué par la flèche ①, puis ouvrez l'obturateur du filtre ②.
- Nettoyez toutes les pièces sous l'eau courante.
- Refermez ensuite l'obturateur de sorte que le verrouillage s'encliquette.

- Placez le filtre combiné de telle sorte qu'il affleure au fond de l'enceinte de lavage.
- Tournez ensuite la poignée de l'arrière vers l'avant jusqu'à ce que les pointes des flèches soient face à face pour verrouiller le filtre combiné.

 Le filtre combiné doit être mis en place et verrouillé soigneusement. Sinon, des particules grossières risqueraient de pénétrer dans le système de circulation de l'eau recyclée et de l'obstruer.

# Nettoyage et entretien

## Nettoyage des bras de lavage

Il peut arriver que des restes de nourriture collent aux buses et au support des bras de lavage. C'est la raison pour laquelle vous devez contrôler les bras de lavage régulièrement (tous les 4 à 6 mois).

- Déclenchez le lave-vaisselle.

Démontez les bras de lavage de la façon suivante :

- Tirez le tiroir à couverts (si présent).
- Relevez le bras de lavage **supérieur** afin que l'engrenage interne s'encrante, puis dévissez-le.

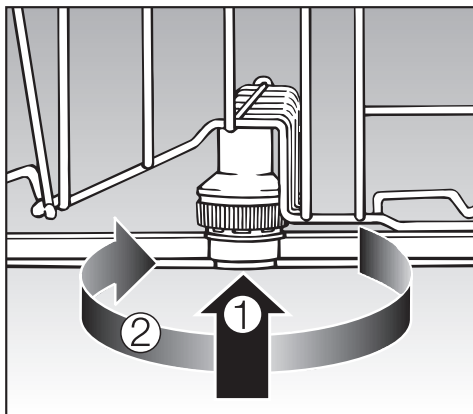

- Pressez le bras de lavage **intermédiaire** ① de façon à ce que l'engrenage s'encrante, puis dévissez-le ②.

- Retirez le panier inférieur.

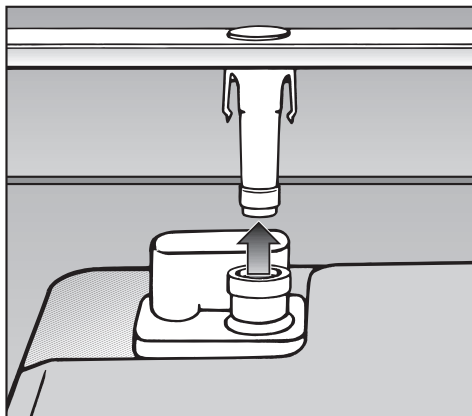

- Tirez le bras de lavage **inférieur** fortement vers le haut.

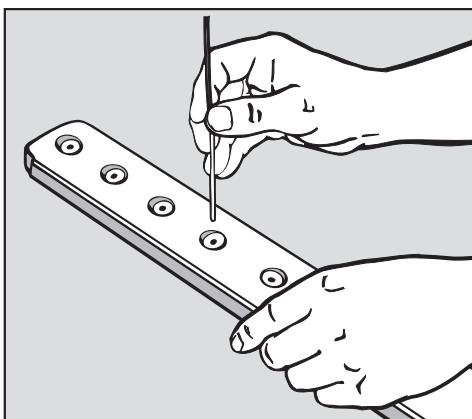

- Repoussez les résidus se trouvant dans les buses dans les bras de lavage à l'aide d'un ustensile pointu.
- Rincez les bras de lavage à l'eau courante.
- Remettez les bras de lavage en place et vérifiez qu'ils tournent librement.

## Que faire en cas de dérangement ?

Vous pouvez remédier vous-même à la plupart des anomalies et des pannes susceptibles de survenir lors d'une utilisation quotidienne. Ceci vous permet de gagner du temps et d'économiser de l'argent, puisque vous ne devez pas faire appel au service après-vente.

Les tableaux ci-dessous vous aideront à déceler les causes de l'anomalie ou de la panne et à y remédier. Mais attention :

 Les réparations ne doivent être confiées qu'à des spécialistes. Vous vous exposez à de graves dangers en cas de réparations non conformes.

<b>Dérangements techniques</b>		
<b>Problème</b>	<b>Cause</b>	<b>Remède</b>
<b>Le voyant de contrôle "Départ/Arrêt" ne clignote pas après l'enclenchement du lave-vaisselle avec la touche ①.</b>	La fiche n'est pas insérée dans la prise.	Branchez la fiche.
	Le fusible a sauté.	Enclenchez le disjoncteur (pour la protection minimale, voir la plaque signalétique).
<b>Le lave-vaisselle s'arrête.</b>	Le fusible a sauté.	Enclenchez le disjoncteur (pour la protection minimale, voir la plaque signalétique).

## Que faire en cas de dérangement ?

Problème	Cause	Remède
<p><b>Les indicateurs de déroulement de programme "Lavage", "Séchage" et "Arrêt" clignotent simultanément.</b></p>	<p>Une défaillance technique est peut-être survenue.</p>	<ul style="list-style-type: none"> <li>– Déclenchez le lave-vaisselle avec la touche ①.</li> </ul> <p>Quelques secondes plus tard :</p> <ul style="list-style-type: none"> <li>– Enclenchez le lave-vaisselle.</li> <li>– Sélectionnez le programme avec la touche Programme.</li> <li>– Pressez la touche Départ/Arrêt.</li> </ul> <p>Si les indicateurs de déroulement de programme se remettent à clignoter, il s'agit d'un dérangement technique.</p> <ul style="list-style-type: none"> <li>– Appelez le service après-vente Miele.</li> </ul>
<p><b>Il se peut que la pompe de vidange fonctionne même lorsque la porte est ouverte.</b></p>	<p>Le système Aquasécurité a réagi.</p>	<ul style="list-style-type: none"> <li>– Fermez le robinet d'eau.</li> <li>– Appelez le service après-vente Miele.</li> </ul>

## Que faire en cas de dérangement ?

<b>Anomalie dans l'arrivée d'eau/la vidange</b>		
<b>Problème</b>	<b>Cause</b>	<b>Remède</b>
<b>Le voyant de contrôle "Entrée/Vidange" clignote et s'allume en alternance.</b>	Le robinet d'eau est fermé.	Ouvrez le robinet d'eau à fond.
<b>Le lave-vaisselle s'arrête. Le voyant de contrôle "Entrée/Vidange" clignote.</b>	Anomalie dans l'arrivée d'eau.	<p>Avant de remédier à la panne :</p> <ul style="list-style-type: none"> <li>– Déclenchez le lave-vaisselle avec la touche ①.</li> </ul> <ul style="list-style-type: none"> <li>– Ouvrez le robinet d'eau à fond.</li> <li>– Nettoyez le filtre de l'arrivée d'eau (voir chapitre "Se dépanner soi-même").</li> <li>– La pression du raccordement d'eau est inférieure à 30 kPa (0,3 bar). Consultez un installateur.</li> </ul>
	Anomalie de la vidange. Il se peut qu'il y ait de l'eau dans l'enceinte de lavage.	<ul style="list-style-type: none"> <li>– Nettoyez le filtre combiné (voir chapitre "Nettoyage et entretien").</li> <li>– Nettoyez la pompe de vidange (voir chapitre "Se dépanner soi-même").</li> <li>– Nettoyez le clapet antiretour (voir chapitre "Se dépanner soi-même").</li> <li>– Le cas échéant, découpez le flexible de vidange ou défaites une bride placée haut.</li> </ul>

## Que faire en cas de dérangement ?

Problèmes généraux liés au lave-vaisselle		
Problème	Cause	Remède
<b>Les voyants de contrôle sont éteints. Seul le voyant de contrôle "Départ/Arrêt" clignote lentement.</b>	Les voyants de contrôle s'éteignent automatiquement pour économiser de l'énergie (veille).	Pressez une touche (à l'exception de la touche ①). Le mode Veille est désactivé.
<b>Après le lavage, des résidus de détergent adhèrent encore au bac à détergent.</b>	Le bac à détergent était encore humide lorsque vous l'avez rempli.	Versez le détergent uniquement dans un bac sec.
<b>Le clapet du bac à détergent ne ferme pas.</b>	Des résidus de détergent ont adhéré au clapet et en bloquent la fermeture.	Enlevez les résidus de détergent.
<b>Une fois le programme terminé, une pellicule d'humidité recouvre l'intérieur de la porte et éventuellement les parois intérieures.</b>	Il ne s'agit pas d'une anomalie ! Fonctionnement normal du système de séchage.	Aucun ! L'humidité s'évapore au bout d'un moment.
<b>Une fois le programme terminé, il reste de l'eau dans l'enceinte de lavage.</b>		Avant de remédier à la panne : – Déclenchez le lave-vaisselle avec la touche ①.
	Le filtre combiné logé dans l'enceinte de lavage est obstrué.	Nettoyez le filtre combiné (voir chapitre "Nettoyage et entretien").
	La pompe de vidange ou le clapet antiretour sont bloqués.	Nettoyez la pompe de vidange ou le clapet antiretour (voir chapitre "Se débarrasser soi-même").
	Le tuyau de vidange est coincé.	Découpez le tuyau de vidange.

## Que faire en cas de dérangement ?

<b>Bruits</b>		
<b>Problème</b>	<b>Cause</b>	<b>Remède</b>
<b>Bruits de choc dans l'enceinte de lavage</b>	Un bras de lavage cogne contre une pièce de vaisselle.	Arrêtez le programme, puis modifiez l'agencement des pièces de vaisselle qui gênent les bras de lavage.
<b>Bruits de cliquetis dans l'enceinte de lavage</b>	La vaisselle bouge dans l'enceinte de lavage.	Arrêtez le programme, puis disposez les pièces de vaisselle de manière à ce qu'elles ne bougent pas.
<b>Bruits de choc dans la conduite d'eau</b>	Ce problème peut être dû à la pose réalisée par le client et/ou à une conduite d'eau munie d'une section trop petite.	Ceci n'a aucune incidence sur le fonctionnement du lave-vaisselle. Renseignez-vous éventuellement auprès de l'installateur.

## Que faire en cas de dérangement ?

<b>Résultat de lavage non satisfaisant</b>		
<b>Problème</b>	<b>Cause</b>	<b>Remède</b>
<b>La vaisselle n'est pas propre.</b>	La vaisselle n'a pas été disposée correctement dans l'appareil.	Respectez les consignes du chapitre "Mise en place de la vaisselle et des couverts".
	Le programme n'était pas adapté.	Choisissez un programme adapté (voir le chapitre "Vue d'ensemble des programmes").
	La quantité de détergent était trop faible.	Utilisez davantage de détergent ou changez de produit.
	De la vaisselle bloque les bras de lavage.	Vérifiez manuellement s'ils tournent sans encombre, puis modifiez l'agencement de la vaisselle, si nécessaire.
	Le filtre combiné situé dans l'enceinte de lavage n'est pas propre ou est mal placé, ce qui pourrait par ailleurs obstruer les buses des bras de lavage.	Nettoyez le filtre combiné ou installez-le correctement. Le cas échéant, nettoyez les buses des bras de lavage (voir le chapitre "Nettoyage et entretien").
	Le clapet antiretour est bloqué en position ouverte. L'eau sale refoule dans l'enceinte de lavage.	Nettoyez la pompe de vidange et le clapet antiretour, voir le chapitre "Se dépanner soi-même".
<b>Les verres et les couverts présentent encore des traces de produit, les verres ont des reflets bleuâtres ; les dépôts s'enlèvent avec un torchon.</b>	Le dosage du produit de rinçage est trop élevé.	Réduisez le dosage (voir le chapitre "Produit de rinçage").

## Que faire en cas de dérangement ?

Problème	Cause	Remède
<b>La vaisselle ne sèche pas, ou bien les verres et les couverts sont tachés.</b>	Le dosage du produit de rinçage est insuffisant ou le réservoir à produit de rinçage est vide.	Ajoutez du produit de rinçage, augmentez le dosage ou utilisez un autre produit de rinçage lors du prochain remplissage (voir le chapitre "Première mise en service").
	La vaisselle a été rangée trop tôt.	Attendez avant de ranger la vaisselle (voir le chapitre "Utilisation").
<b>La vaisselle présente des dépôts blancs. Les verres et les couverts ont pris un aspect laiteux ; les dépôts s'enlèvent avec un torchon.</b>	Le dosage du produit de rinçage est trop faible.	Augmentez le dosage (voir le chapitre "Première mise en service").
	Le réservoir à sel est vide.	Remplissez le réservoir de sel de régénération (voir le chapitre "Première mise en service").
	Le couvercle du réservoir à sel n'est pas fermé à fond.	Posez le couvercle bien droit, puis vissez-le à fond.
	Vous avez utilisé des détergents multifonctions inappropriés.	Changez de détergent. Utilisez éventuellement des tablettes normales ou du détergent en poudre classique.
	Le dispositif adoucisseur d'eau est programmé sur une position trop basse.	Programmez l'adoucisseur sur une position plus élevée (voir le chapitre intitulé "Première mise en service").

## Que faire en cas de dérangement ?

Problème	Cause	Remède
<b>Les verres deviennent brunâtres/bleuâtres ; impossible d'enlever les dépôts avec un torchon.</b>	Des composants du détergent se sont déposés sur les verres.	Changez immédiatement de détergent.
<b>Les verres deviennent opaques et présentent des taches ; impossible d'enlever les dépôts avec un torchon.</b>	Les verres ne résistent pas au lave-vaisselle. Leur surface subit une modification.	Aucun ! Achetez des verres résistants au lave-vaisselle.
<b>Des traces de thé ou de rouge à lèvres sont encore visibles.</b>	La température de lavage du programme sélectionné était trop basse.	Sélectionnez un programme qui offre une température de lavage plus élevée.
	Le pouvoir de blanchiment du détergent est trop faible.	Changez de détergent.
<b>Les pièces en plastique se sont colorées.</b>	Ceci peut être dû aux colorants naturels, comme ceux contenus dans les carottes, les tomates ou le ketchup. La quantité de détergent ou le pouvoir de blanchiment de celui-ci était trop faible pour ces colorants naturels.	Utilisez davantage de détergent (voir le chapitre "Utilisation"). Les pièces déjà colorées ne retrouveront pas leur couleur d'origine.
<b>Les couverts présentent des traces de rouille.</b>	Les couverts ne sont pas suffisamment inoxydables.	Aucun ! Achetez des couverts résistants au lave-vaisselle.
	Après avoir rempli le réservoir de sel de régénération, vous n'avez démarré aucun programme. Des résidus de sel se trouvent dans la vidange.	Après avoir ajouté le sel de régénération, il est fondamental de démarrer le programme "Rapide" sans vaisselle (sans activer la fonction "Turbo", si disponible).
	Le couvercle du réservoir à sel n'est pas fermé à fond.	Posez le couvercle bien droit, puis vissez-le à fond.

### Nettoyage du filtre dans le tuyau d'arrivée d'eau

L'électrovanne d'arrivée d'eau est protégée par un filtre situé dans le filetage. S'il est sale, il ne s'écoule pas suffisamment d'eau dans l'enceinte de lavage.

 Le boîtier en matière plastique du raccordement d'eau contient une électrovanne. Le boîtier ne doit pas être plongé dans un liquide.

#### Recommandation

Si l'eau a tendance à contenir beaucoup d'éléments insolubles dans l'eau, nous vous recommandons d'installer un filtre à eau présentant une grande surface entre le robinet d'eau et le raccord vissé de la soupape de sécurité. Ce filtre est disponible auprès du service après-vente Miele (réf. matériel 266 53 52).

#### Nettoyage du filtre

- Déconnectez le lave-vaisselle du secteur. Pour cela, déclenchez-le, puis débranchez la fiche de la prise de courant.
- Fermez le robinet d'eau.
- Dévissez la vanne d'arrivée d'eau.

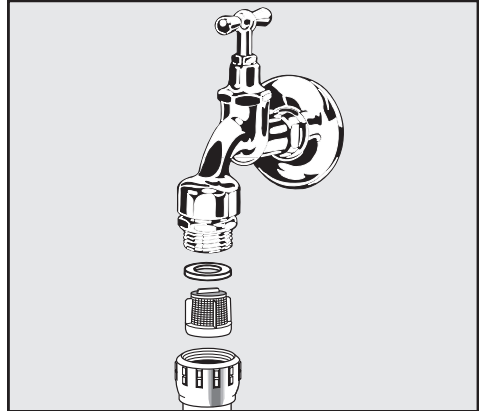

- Retirez le joint d'étanchéité du filetage.
- Extrayez le filtre avec une pince universelle ou une pince à bec fin. Nettoyez le filtre.
- Remettez le filtre et le joint en place en leur assurant une bonne assise.
- Vissez la vanne d'arrivée d'eau au robinet. Veillez à ne pas mettre le filetage de travers.
- Ouvrez le robinet d'eau. Si de l'eau s'écoule, vous n'avez peut-être pas suffisamment serré le filetage ou l'avez monté de travers. Repositionnez l'électrovanne et vissez à demeure.

## Se dépanner soi-même

### Nettoyage de la pompe de vidange et du clapet antiretour

Si de l'eau se trouve dans l'enceinte de lavage après la fin d'un programme, c'est que l'eau n'a pas été vidangée. Des corps étrangers peuvent bloquer la pompe de vidange et le clapet antiretour. Il est facile de les enlever.

- Déconnectez le lave-vaisselle du secteur. Pour cela, déclenchez-le, puis débranchez la fiche de la prise de courant.
- Retirez le filtre combiné de l'enceinte de lavage (voir les chapitres "Nettoyage et entretien", "Nettoyage des filtres de l'enceinte de lavage").
- Enlevez l'eau qui se trouve encore dans l'enceinte de lavage en utilisant un petit récipient.

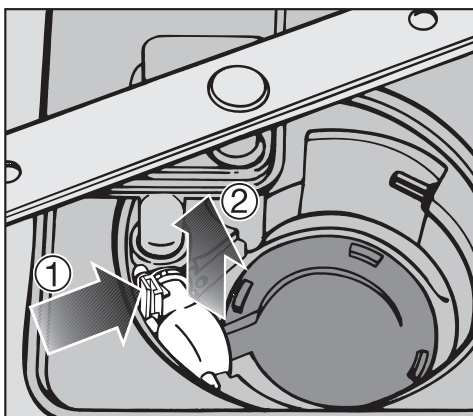

- Poussez le verrouillage du clapet antiretour vers l'intérieur ①.
- Soulevez le clapet antiretour ② et nettoyez-le bien à l'eau courante.
- Enlevez tous les corps étrangers se trouvant encore sur le clapet antiretour.

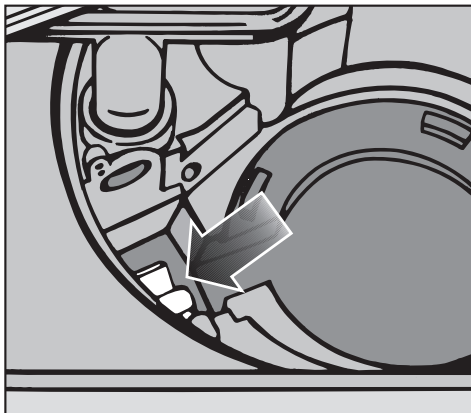

La pompe de vidange se trouve sous le clapet antiretour (flèche).

- Enlevez tous les corps étrangers qui se trouvent dans la pompe de vidange (les éclats de verre sont particulièrement difficiles à voir). Pour contrôler, faites tourner à la main le rotor de la pompe de vidange. Vous ne pouvez faire tourner cette dernière que par à-coups.
- Remettez soigneusement le clapet antiretour en place.

⚠ Le dispositif de verrouillage doit impérativement enclencher.

Nettoyez la pompe de vidange et le clapet antiretour avec précaution pour ne pas endommager les pièces fragiles.

## Réparations

Si vous ne parvenez pas à remédier à la panne malgré les indications figurant dans le présent mode d'emploi, veuillez contacter :

- votre revendeur Miele
- votre centre de service Miele à Spreitenbach.

Téléphone	0 800 800 222
Fax	056 417 29 04

- Indiquez au service après-vente le modèle et le numéro de référence de votre lave-vaisselle.

Après avoir ouvert la porte, vous trouverez ces deux informations sur la plaque signalétique située sur le côté droit de la porte.

## Conditions de garantie

La période de garantie est de 2 ans.

Pour de plus amples informations, veuillez consulter les conditions de garantie.

## Mise à jour des programmes (Update)

La mise à jour des programmes permettra à l'avenir d'enregistrer dans l'électronique de votre lave-vaisselle les derniers développements en matière de technique de lavage.

La mise à jour des programmes pourra intervenir dès que les développements futurs rendront nécessaire la modification des programmes. Miele vous fera part en temps utile de la possibilité d'actualisation des programmes.

## Pour les organismes de contrôle

La brochure "**Essais comparatifs**" vous fournira toutes les informations nécessaires pour effectuer les essais comparatifs et mesurer les émissions sonores.

Veuillez absolument demander la brochure actuelle par courrier électronique à :

- [testinfo@miele.de](mailto:testinfo@miele.de)

- Lors de la commande, indiquez votre adresse postale ainsi que le modèle et la référence de votre lave-vaisselle (voir plaque signalétique).

# Vue d'ensemble des programmes

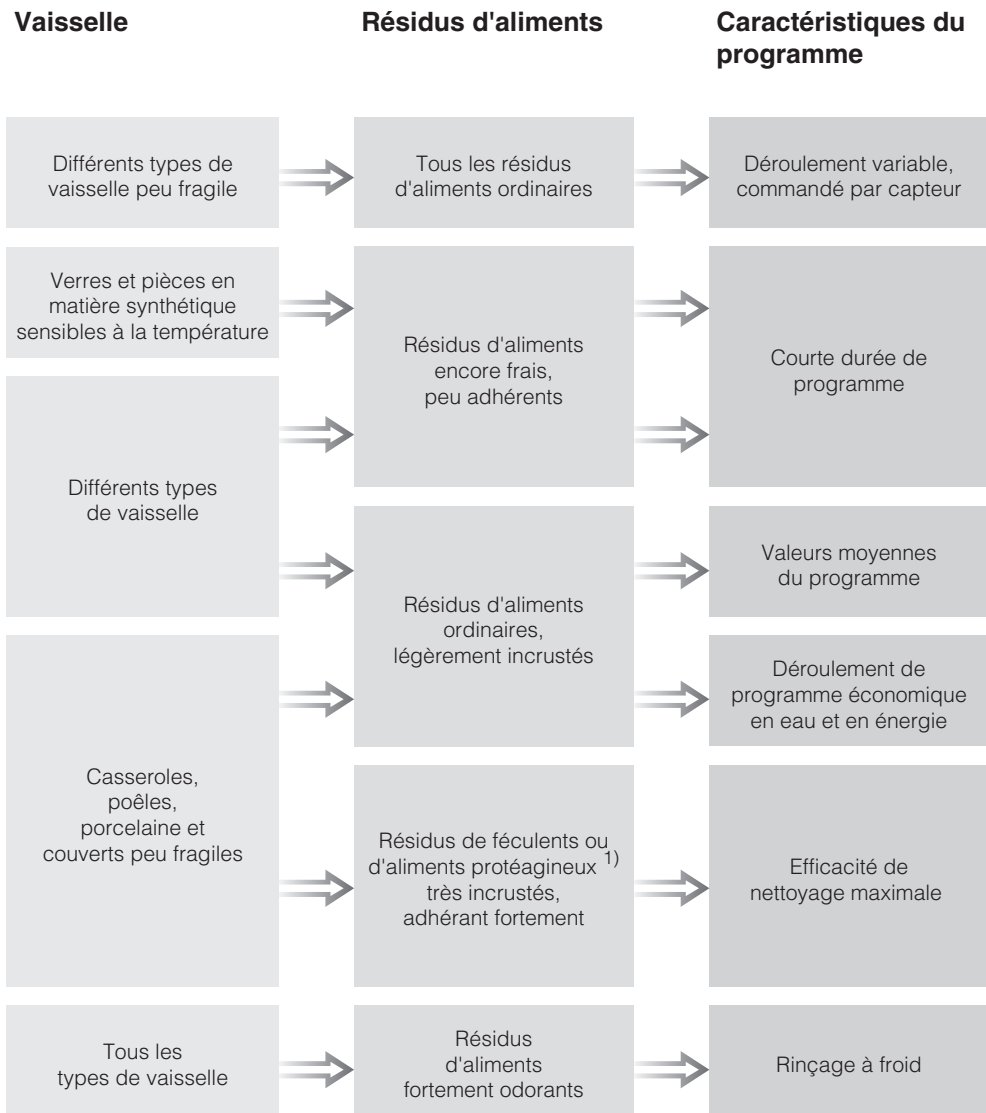

<sup>1)</sup> Les résidus de féculents peuvent provenir par ex. de pommes de terre, de pâtes, de riz ou de plats uniques. Les résidus d'aliments protéagineux peuvent provenir de viande rôtie, de poisson, d'œufs ou de gratins.

# Vue d'ensemble des programmes

Programme	Détergent	
	Compartment I <sup>2)</sup>	Compartment II <sup>2)</sup>
⇒ ⇒ Automatique 55-65° ⇒ ⇒	–	25 ml ou 1 tablette
⇒ ⇒ Rapide 40°C ⇒ ⇒	–	25 ml ou 1 tablette <sup>3)</sup>
⇒ ⇒ Quotidien 50°C ⇒ ⇒	–	25 ml ou 1 tablette
⇒ ⇒ Eco ⇒ ⇒	–	25 ml ou 1 tablette
⇒ ⇒ Intensif 75°C ⇒ ⇒	10 ml	25 ml ou 1 tablette
⇒ ⇒ Prélavage ⇒ ⇒	–	–

<sup>2)</sup> Voir chapitre "Détergents"

<sup>3)</sup> Il est possible que certaines tablettes ne se dissolvent pas entièrement.

## Vue d'ensemble des programmes

Programme	Déroulement de programme					
	Prélavage	Lavage °C	Rinçage intermédiaire		Rinçage final °C	Séchage
			1	2		
Automatique 55-65 °C	Déroulement de programme variable commandé par capteur, adapté à la quantité de vaisselle et aux résidus d'aliments					
	si néces- saire	55-65	si nécessaire		65	X
Rapide 40 °C		40	X		45	X
Quotidien 50 °C		50	X		68	X
Eco <sup>1)</sup>		45	X		55	X
Intensif Plus 75 °C	X	75	X		68	X
Prélavage	X					

1) Programme standard pour laver la vaisselle normalement sale.

Pour laver ce type de vaisselle, ce programme est le plus efficace en matière de consommation d'énergie et d'eau.

## Vue d'ensemble des programmes

Consommations <sup>2)</sup>			Durée <sup>2)</sup>	
Energie		Eau		
Eau froide 15 °C kWh	Eau chaude 55 °C kWh	Litres	Eau froide 15 °C h:min	Eau chaude 55 °C h:min
1,30 <sup>3)</sup> -1,60 <sup>4)</sup>	0,75 <sup>3)</sup> -1,00 <sup>4)</sup>	13,0 <sup>3)</sup> -22,0 <sup>4)</sup>	1:45-2:30	1:35-2:16
0,70	0,22	13,0	0:38	0:30
1,30	0,95	13,0	1:32	1:20
1,05 <sup>5)</sup> / 1,04 <sup>6)</sup>	0,70 <sup>5)</sup> / 0,69 <sup>6)</sup>	13,0	2:52	2:42
1,70	1,20	17,0	2:40	2:30
0,02	0,02	5,0	0:12	0:12

2) Ces valeurs ont été déterminées en référence à la norme EN50242. Dans la pratique, des différences sensibles peuvent survenir ; elles sont dues aux conditions variables ou à l'influence des capteurs.

La durée indiquée s'adapte aux conditions de votre foyer.

La sélection de la fonction "Turbo" (selon le modèle) permet de raccourcir la durée d'un programme de 50 minutes au maximum. La consommation d'énergie électrique peut alors augmenter de 0,2 kWh au maximum.

3) demi-charge, vaisselle peu sale

4) charge pleine, vaisselle très sale

5) Appareils avec tiroir à couverts

6) Appareils avec panier à couverts

## Accessoires disponibles en option

---

### Mieux utiliser votre lave-vaisselle

Pour personnaliser l'utilisation de votre lave-vaisselle, vous pouvez vous procurer des accessoires disponibles en option auprès de votre agent Miele ou du service après-vente Miele.

Selon le modèle, il se peut que certains accessoires soient montés de série.

---

#### **Vous désirez...**

#### **Il vous faut...**

---

... laver les éléments du cappuccinatore Miele

... un support pour cappuccinatore dans le panier supérieur

---

... laver plus de couverts

... un panier à couverts pour le panier inférieur

---

... laver des verres à pied

... un support pour verres à pied pour le panier inférieur

Le lave-vaisselle est livré de série avec fiche de raccordement, "prêt à brancher" dans une prise secteur.

 Après l'installation du lave-vaisselle, la prise électrique doit être aisément accessible.  
N'utilisez pas de rallonge pour des raisons de sécurité (risque d'incendie suite à une surchauffe).

Remplacez un câble de raccordement endommagé uniquement par un câble spécial du même type (disponible auprès du service après-vente Miele). Pour des raisons de sécurité, seul un professionnel qualifié ou le service après-vente Miele doit se charger de l'échange.

L'appareil ne doit en aucun cas être raccordé à un onduleur installé en cas d'alimentation électrique autonome comme **l'alimentation en énergie solaire**. Lors de l'enclenchement de l'appareil, des pics de tension pourraient alors provoquer un déclenchement de sécurité. Cela risquerait d'endommager les circuits électroniques.  
De même, l'appareil ne doit jamais être utilisé en liaison avec une **fiche à économie d'énergie**, car l'alimentation en énergie serait alors réduite et l'appareil deviendrait trop chaud.

 Assurez-vous que la tension, la fréquence et le disjoncteur de votre domicile correspondent aux données figurant sur la plaque signalétique, et que la prise secteur installée correspond à la fiche mâle du lave-vaisselle.

Pour connaître les données techniques, voir la plaque signalétique fixée sur le côté droit de la porte.

 L'installation électrique doit satisfaire aux prescriptions en vigueur.

# Raccordement d'eau

## Le système Aquasécurité Miele

Si l'installation a été effectuée dans les règles de l'art, Miele garantit que le système Aquasécurité Miele assure une protection absolue contre les dégâts d'eau durant toute la durée de vie du lave-vaisselle.

## Arrivée d'eau

 L'eau qui se trouve dans le lave-vaisselle n'est pas potable.

- Ce lave-vaisselle peut être raccordé à l'eau froide ou à l'eau chaude jusqu'à 60 °C au maximum. En présence d'un système de génération d'eau chaude économiseur d'énergie, nous vous recommandons de raccorder l'appareil à l'eau chaude. Ceci vous permettra de réduire les coûts d'énergie et de gagner du temps. Ainsi, tous les programmes fonctionneront à l'eau chaude.
- Le tuyau d'arrivée d'eau a environ 1,5 m de long. Un flexible métallique souple de 1,5 m de long (pression d'essai 14 000 kPa/140 bars) est disponible.
- Un robinet d'arrêt doté d'un filetage  $\frac{3}{4}$ " est indispensable pour le raccordement.
- L'installation d'un dispositif antirefoulement n'est pas nécessaire ; l'appareil est conforme aux directives de la SSIGE.

- La pression d'eau (pression d'écoulement au raccordement) doit se situer entre 30 et 1000 kPa (0,3 et 10 bars).

Si la pression est supérieure à celle-ci, il faut installer un réducteur de pression.

Après la mise en service, assurez-vous que l'arrivée d'eau est étanche.

 Ne raccordez le lave-vaisselle qu'à une installation d'eau parfaitement purgée pour éviter d'endommager l'appareil.

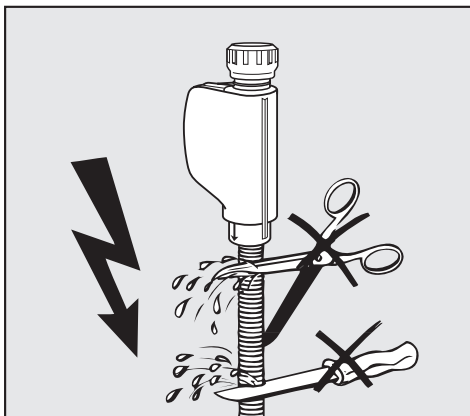

 Le flexible d'arrivée d'eau **ne doit pas** être raccourci ni endommagé, car il contient des composants conducteurs (voir fig.).

## Vidange

- Un clapet antiretour est monté dans le raccord d'évacuation du lave-vaisselle de telle sorte que l'eau de vaisselle ne puisse pas refouler dans l'appareil par le biais du tuyau de vidange.
- L'appareil est équipé d'un tuyau de vidange flexible d'environ 1,5 m de long (section intérieure : 22 mm).
- Vous pouvez rallonger le flexible de vidange à l'aide d'un raccord et d'un autre flexible.  
La longueur de la conduite d'évacuation ne doit pas dépasser 4 m et la hauteur de refoulement 1 m.
- Pour raccorder le flexible au système d'écoulement de l'installation d'eau, utilisez le collier de serrage fourni (voir plan de montage).
- Vous pouvez disposer le flexible à droite ou à gauche.
- Le raccord d'écoulement de l'installation d'eau peut accepter plusieurs diamètres de tuyaux. Si l'embout de raccordement pénètre trop loin dans le flexible de vidange, vous devez le raccourcir. Sinon, le flexible de vidange risquerait d'être obstrué.
- Le flexible de vidange ne doit pas être raccourci.

 Veillez à ce que la disposition du flexible de vidange ne présente pas de coude, de point de pression ni de point de traction.

Après la mise en service, assurez-vous que la vidange est étanche.

## Ventilation de la vidange

Si le raccord d'écoulement d'eau de l'installation se trouve plus bas que les guides des roulettes du panier inférieur situés dans la porte, la vidange doit être ventilée. Sinon, un effet d'aspiration risque de provoquer l'écoulement de l'eau hors de l'enceinte de lavage pendant le déroulement d'un programme.

Ventilation :

- Ouvrez entièrement la porte du lave-vaisselle.

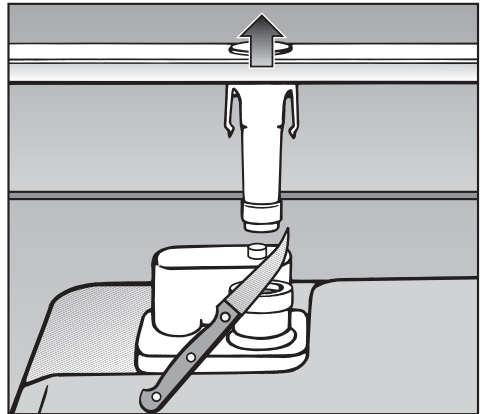

- Tirez le bras de lavage inférieur vers le haut pour le dégager.
- Coupez le capuchon de fermeture de la vanne visible dans l'enceinte de lavage.

## Caractéristiques techniques

<b>Modèle</b>	<b>normal</b>	<b>XXL</b>
Hauteur appareil à pose libre	84,5 cm (réglable + 3,5 cm)	-
Hauteur appareil à encastrer	80,5 cm (réglable + 6,5 cm)	84,5 cm (réglable + 6,5 cm)
Hauteur de la niche d'encastrement	à partir de 80,5 cm (+ 6,5 cm)	à partir de 84,5 cm (+ 6,5 cm)
Largeur	59,8 cm	59,8 cm
Largeur de la niche d'encastrement	60 cm	60 cm
Profondeur		
Appareil à pose libre	60 cm	-
Appareil à encastrer	57 cm	57 cm
Poids	67 kg max.	59 kg max.
Tension	230 V	230 V
Puissance de raccordement	2200 W	2200 W
Fusible	10 A	10 A
Puissance consommée lorsque l'appareil est à l'arrêt	0,20 W	0,20 W
Puissance consommée lorsque l'appareil n'est pas déclenché	0,30 W	0,30 W
Marques d'homologation	ASE, VDE, antiparasitage radio	ASE, VDE, antiparasitage radio
Pression d'eau (pression d'écoulement)	30 - 1000 kPa (0,3 - 10 bars)	30 - 1000 kPa (0,3 - 10 bars)
Raccordement à l'eau chaude	jusqu'à 60 °C max.	jusqu'à 60 °C max.
Hauteur de refoulement	1 m max.	1 m max.
Longueur de refoulement	4 m max.	4 m max.
Cordon d'alimentation	env. 1,7 m	env. 1,7 m
Capacité	13/14 couverts standard*	13/14 couverts standard*

\* selon le modèle





### **Miele AG**

Limmatstrasse 4, 8957 Spreitenbach  
Téléphone 056 417 20 00, fax 0 800 555 355  
Internet : <http://www.miele.ch>

### **Miele SA**

Sous-Riette 23, 1023 Crissier  
Téléphone 021 637 02 70, fax 0 800 551 727  
Internet : <http://www.miele.ch>

### **Allemagne**

#### **Miele & Cie. KG**

Carl-Miele-Straße 29  
33332 Gütersloh  
Téléphone +49 5241 89-0, fax +49 5241 89-2090  
Internet : <http://www.miele.de>