

Machine à laver le linge

Adora SL

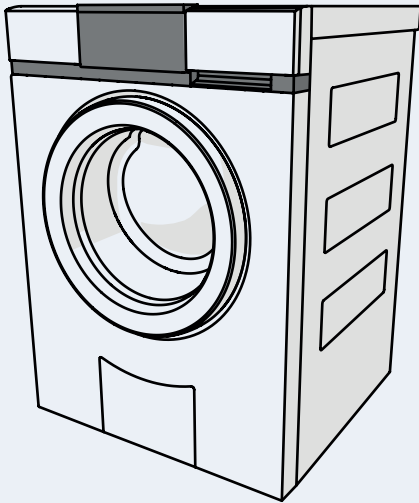

Mode d'emploi

Merci d'avoir porté votre choix sur l'un de nos produits. Votre nouvel appareil répond aux exigences les plus élevées et son utilisation est des plus simples. Accordez-vous le temps nécessaire pour lire attentivement ce mode d'emploi. Vous vous familiariserez ainsi avec votre appareil, ce qui vous permettra de l'utiliser de manière optimale et sans dérangement.

Tenez compte des conseils de sécurité.

Modifications

Le texte, les illustrations et les données correspondent au niveau technique de l'appareil au moment de la mise sous presse de ce mode d'emploi. Sous réserve de modifications dans le cadre du progrès technique.

Domaine de validité

La famille de produit (numéro de modèle) correspond aux premiers chiffres figurant sur la plaque signalétique. Ce mode d'emploi est valable pour:

Modèle	Type	Famille de produit
Adora SL	WA-ASL	11003

Les différences d'exécution sont mentionnées dans le texte.

Sommaire

1	Consignes de sécurité	6
1.1	Symboles utilisés	6
1.2	Consignes de sécurité générales	7
1.3	Consignes de sécurité spécifiques à l'appareil	9
1.4	Remarques concernant l'utilisation	10
2	Elimination	13
3	Première mise en service	14
3.1	Où se trouve la plaque signalétique ?	15
4	Description de l'appareil	16
4.1	Vue d'ensemble de l'appareil	16
4.2	Structure de l'appareil	17
4.3	Éléments de commande et d'affichage	18
5	Tableau des programmes	20
5.1	Programmes principaux	20
5.2	Programmes standard	22
5.3	Programmes extra	22
5.4	Programmes supplémentaires	23
5.5	Fonctions supplémentaires	29
5.6	Favoris	30
6	Réglages utilisateur	33
6.1	Modification des réglages utilisateur	33
6.2	Langue	36
6.3	Heure/Date	37
6.4	AquaPlus	38
6.5	Eau de faible dureté	39
6.6	Vitesse d'essorage	40
6.7	Conseil d'hygiène	41
6.8	Sécurité enfants	42
6.9	Ouverture automatique de la porte	43
6.10	Defroissant	44
6.11	Luminosité	45
6.12	Signal sonore des touches	46
6.13	Silence	46
6.14	Restaurer les réglages d'usine	47

7	Lavage	48
7.1	Préparation de l'appareil	48
7.2	Mettre le linge	49
7.3	Introduction de la lessive	50
7.4	Sélection du programme	53
7.5	Corriger les données saisies	62
7.6	Sélection d'un programme avec sécurité enfants activée	63
7.7	Fin du programme	64
7.8	Fin de la journée de lessive	65
8	Entretien et maintenance	66
8.1	Nettoyer le tiroir de produit de lessive	66
8.2	Nettoyer filtre d'arrivée d'eau	67
8.3	Vidange d'urgence	68
8.4	Nettoyer le piège à corps étrangers	69
9	Comment éliminer soi-même des pannes	70
9.1	Que faire lorsque... ..	70
9.2	Ouvrir la porte de l'appareil en cas de panne de courant	81
10	Conseils de lavage	82
10.1	Symboles d'entretien	82
10.2	Lessive	82
10.3	Conseils généraux	82
10.4	Rideaux	83
10.5	Économiser de l'énergie et de l'eau	84
10.6	Programmes les plus efficaces	85
10.7	Résultats de lavage insatisfaisants	85
11	Pièces de rechange	90
12	Caractéristiques techniques	91
12.1	Dimensions extérieures	91
12.2	Raccordement sanitaire	91
12.3	Raccordement électrique	91
12.4	Vitesse d'essorage	91
12.5	Fiche technique du produit	92
12.6	Taux de consommation	94
12.7	Note pour instituts d'essai	95
12.8	VAS Vibration Absorbing System	96
12.9	Réduction automatique de la consommation	96

12.10 Standby-réduction automatique de la consommation	96
14 Index	98
15 Service de réparation	103

1 Consignes de sécurité

1.1 Symboles utilisés



Ce symbole est utilisé pour toutes les consignes importantes au niveau de la sécurité.

Le non-respect de ces consignes peut entraîner des blessures, un endommagement de l'appareil ou de l'installation!



Informations et consignes dont il faut tenir compte.



Informations concernant l'élimination



Informations concernant le mode d'emploi

- ▶ Indique les étapes de travail à réaliser l'une après l'autre.
 - Décrit la réaction de l'appareil à l'étape de travail réalisée.
- Indique une énumération.

1.2 Consignes de sécurité générales



- Ne mettez l'appareil en service qu'après avoir lu le mode d'emploi.



- Ces appareils peuvent être utilisés par des enfants âgés d'au moins 8 ans et par des personnes dont les capacités physiques, sensorielles ou mentales sont réduites, ou des personnes dénuées d'expérience et/ou de connaissances si ces enfants ou personnes sont sous surveillance ou ont reçu une instruction concernant l'utilisation en toute sécurité de l'appareil et ont compris les dangers qui en résultent. Les enfants ne doivent pas jouer avec l'appareil. Le nettoyage et la maintenance utilisateur ne doivent pas être effectués par des enfants non surveillés.

- Si un appareil n'est pas équipé d'une ligne de raccordement au secteur et d'une fiche ou autres moyens de débranchement au secteur présentant sur chaque pôle une largeur d'ouverture de contact conforme aux conditions de la catégorie de surtension III pour coupure complète, un dispositif de coupure doit être intégré à l'installation électrique à pose fixe selon les dispositions de construction.
- Si la ligne de raccordement au secteur de cet appareil est endommagée, elle doit être remplacée par le fabricant ou par son service après-vente ou par une personne de qualification analogue afin d'éviter tout danger.

1.3 Consignes de sécurité spécifiques à l'appareil



- Les enfants de moins de 3 ans doivent être tenus éloignés de l'appareil à moins qu'ils ne soient sous surveillance constante.
- La quantité maximale de linge sec s'élève à 8 kg.

1.4 Remarques concernant l'utilisation

Avant la première mise en service

- L'appareil doit être monté et raccordé au réseau électrique conformément à la notice d'installation fournie séparément. Faites effectuer les travaux nécessaires par un installateur ou un électricien qualifié.
- L'accessibilité des dispositifs de coupure de courant (ex. : prises, interrupteurs muraux, fusibles) et du robinet d'eau doit être garantie.
- La fixation de transport doit impérativement être enlevée. Les fixations de transport qui n'ont pas été enlevées peuvent entraîner des détériorations de l'appareil et de l'aménagement de l'appartement ou de la buanderie.

Utilisation conforme à l'usage prévu

- L'appareil est exclusivement conçu pour la lessive de textiles à usage privé avec de l'eau et des produits de lessive pour machines à laver vendus dans le commerce. L'appareil ne peut être employé que pour un usage domestique et conformément à l'utilisation prévue. Nous déclinons toute responsabilité en cas de dommages résultant d'un usage non conforme ou d'erreurs de manipulation.
- Toute réparation, modification ou manipulation à effectuer sur ou dans l'appareil et en particulier sur les pièces conductrices d'électricité ne doit être réalisée que par le fabricant, son service après-vente ou une personne disposant d'une qualification analogue. Toute réparation non conforme peut entraîner de graves accidents ainsi que des dérangements et risque d'endommager l'appareil et les autres installations. En cas de dérangement de l'appareil ou de nécessité de réparation, veuillez tenir compte des indications figurant au chapitre «Service de réparation». En cas de besoin, adressez-vous à notre service clientèle.
- Seules des pièces de rechange d'origine peuvent être employées.

Utilisation

- Dès qu'un dérangement est constaté, débranchez l'appareil du secteur.
- Respectez les symboles d'entretien de votre linge et conformez-vous aux consignes que vous trouverez au chapitre «Conseils de lavage».

Attention ! Risque de brûlures !

- Il est interdit de laver dans l'appareil les textiles nettoyés, traités ou imprégnés de substances chimiques inflammables, de produits de nettoyage ou de solvants (benzine, alcool, détachant, huile, peinture, cire, etc.). Risque d'incendie et d'explosion ! Lavez d'abord à la main avec de l'eau les textiles qui contiennent de telles substances ou laissez les solvants s'évaporer complètement.

Attention ! Risque de blessures !



- Avant toute intervention dans le tambour de l'appareil, assurez-vous qu'il est bien à l'arrêt. Vous courez de graves risques de blessures en intervenant sur un appareil qui n'est pas à l'arrêt complet !
- Coupez l'alimentation électrique avant tous travaux de maintenance.

Attention ! Danger de mort !

- Les éléments d'emballages (ex. : films plastiques et polystyrène) peuvent être dangereux pour les enfants. Danger d'asphyxie ! Gardez les éléments d'emballage hors de la portée des enfants.

Éviter d'endommager l'appareil

- Ne fermez pas violemment la porte de l'appareil.
- Avant de fermer la porte de l'appareil et de démarrer un programme, assurez-vous qu'il n'y a pas de corps étrangers ni d'animaux domestiques dans le tambour, le compartiment à produits de lessive ou au niveau du piège à corps étrangers. Les corps étrangers tels que les pièces de monnaie, les clous, les trombones, etc. peuvent endommager les composants de l'appareil et abîmer le linge.
- En cas d'absence prolongée, fermez d'abord le robinet d'eau, puis l'alimentation électrique en retirant la fiche du secteur. Ne débranchez jamais la fiche en tirant sur le câble. À noter : lorsque le courant est coupé, la protection contre le débordement intégrée est inactive.
- Lors du nettoyage, veillez à ce que de l'eau ne pénètre pas dans l'appareil. Utilisez un chiffon modérément humide. N'aspergez jamais l'intérieur ni l'extérieur de l'appareil avec de l'eau. L'eau pénétrant dans l'appareil entraîne des dommages sur celui-ci.
- Il est interdit de laver dans l'appareil tout linge doté de renforts métallique. (risque de dégâts).
- Il est interdit de laver dans l'appareil des chaussures de sport, des combinaisons de plongée, des sacs à dos, des tapis, etc.

2 Elimination

Emballage

- Les éléments d'emballage (carton, feuille en plastique PE et polystyrène EPS) sont marqués et doivent si possible être recyclés ou éliminés de façon écologique.

Désinstallation

- Débranchez l'appareil du secteur. Pour les appareils branchés de façon fixe, faites appel à un électricien concessionnaire!

Sécurité

- Pour éviter les accidents dus à une utilisation non conforme, en particulier par des enfants qui jouent, rendez l'appareil inutilisable.
- Retirez la fiche de la prise électrique ou faites démonter le branchement par un électricien. Coupez ensuite le cordon de l'appareil.
- Retirez le verrouillage de porte ou rendez-le inutilisable.

Elimination

- Cet appareil usagé n'est pas un déchet sans valeur. Une élimination en bonne et due forme permettra de recycler les matières premières.
- Sur la plaque signalétique de l'appareil, vous trouverez le symbole  qui indique qu'une élimination avec les déchets ménagers normaux est interdite.
- L'élimination doit être réalisée conformément aux dispositions locales. Adressez-vous aux autorités compétentes de votre commune, à votre centre de recyclage local pour les déchets ménagers ou au commerçant auquel vous avez acheté cet appareil pour obtenir davantage d'informations sur le traitement, la récupération et la réutilisation de ce produit.

3 Première mise en service

- L'appareil doit être monté et raccordé au réseau électrique conformément à la notice d'installation fournie séparément. Faites effectuer les travaux nécessaires par un installateur ou un électricien qualifié.





L'appareil a fait l'objet d'un contrôle avec de l'eau avant sa livraison. C'est pourquoi il peut rester de l'eau dans l'appareil.

Fixation de transport

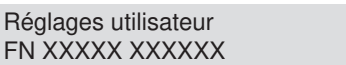

La fixation de transport doit être retirée avant la première mise en service (3 vis avec rondelle sur la paroi arrière de l'appareil), pour éviter un endommagement de l'appareil.

Régler la langue, l'heure et la date

- ▶ Paramétrez la langue, la date et l'heure dans les Réglages utilisateur.
- ▶ Maintenez enfoncée la touche  jusqu'à ce que l'affichage de texte en clair indique :

- ▶ Effleurez plusieurs fois la touche  jusqu'à ce que l'affichage de texte en clair indique «Langue» ou «Régler heure et date?».
- ▶ Procédez au réglage souhaité à l'aide de la touche .



Pour que les réglages utilisateur soient bien sauvegardés, l'appareil ne doit pas être débranché pendant au moins 30 minutes.

Cycle de lavage sans linge

Réalisez un cycle de lavage sans linge afin d'éliminer les éventuels résidus de fabrication.

- ▶ Versez un peu de lessive dans le compartiment II.
- ▶ Sélectionnez linge de couleur 60 °C.

3.1 Où se trouve la plaque signalétique ?

- 1 Plaque signalétique avec numéro de fabrication (FN)

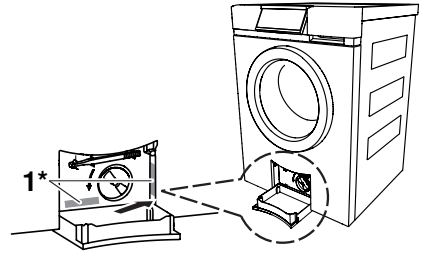

* en fonction du numéro de fabrication (FN)

Notez le numéro de fabrication (FN) de votre appareil à la dernière page du présent mode d'emploi.

4 Description de l'appareil

4.1 Vue d'ensemble de l'appareil

- Capacité : 8 kg de linge sec
- 6 programmes principaux
- 2 programmes standard
- 4 programmes extra
- 6 programmes favoris
- Programmes supplémentaires
 - Éco
 - Sprint
 - Délicat
 - Prélavage
 - Défroissage vapeur
 - Programmes pour différents types de textiles
 - AquaPlus avec protection pour la peau
 - Programmes pour linge peu à très sale, y compris anti-acariens
 - Trempage
 - Lavage au savon
 - Bio-lavage
- Fonctions supplémentaires
 - Réglage de la vitesse d'essorage
 - Réglage de la température
 - Démarrage différé
 - Arrêt après rinçage
 - Supprimer des parties de programme
- Détections pour l'optimisation du cycle de lavage
- Standby-réduction automatique de la consommation
- Affichage de texte en clair
- Ouverture automatique de la porte
- Sélection de la langue
- Sécurité enfants
- Aquastop avec protection de fuite d'eau

4.2 Structure de l'appareil



Il est possible d'ouvrir la porte vers la gauche ou vers la droite. Notre service clientèle peut adapter l'appareil en conséquence.

1. Éléments de commande et d'affichage (panneau de commande mobile)
2. Tiroir pour lessive
3. Porte de l'appareil
4. Récipient d'écoulement
5. Piège à corps étrangers
6. Dispositif d'ouverture pour le déverrouillage d'urgence
7. Déverrouillage d'urgence
8. Plaque signalétique/numéro de fabrication (FN)

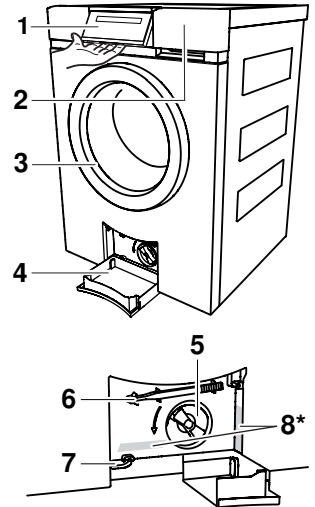

* en fonction du numéro de fabrication (FN)

Tiroir pour lessive

9. Produit de prélavage, compartiment I
10. Produit de lavage principal, compartiment II
11. Clapet pour lessive liquide
12. Siphon pour adoucissant (assouplissant)
13. Adoucissant (assouplissant), compartiment

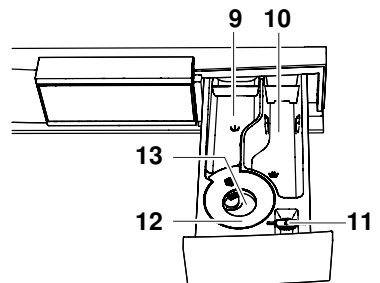

4.3 Éléments de commande et d'affichage

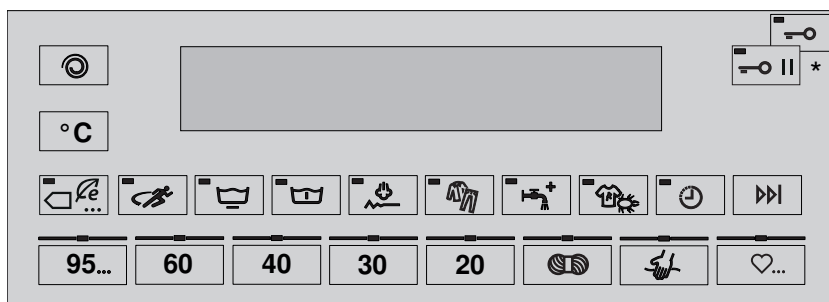

* en fonction du numéro de fabrication (FN)

Affichages en texte clair

L'affichage de texte en clair fournit diverses informations lors de la sélection et pendant le déroulement du programme.

- Nom du programme avec durée
- Démarrage différé
- Heure de fin du programme
- Réglages utilisateur
- Étape du programme avec durée restante
- Messages d'avertissement et de dérangement
- Fonctions supplémentaires
- Plus d'informations

Programmes principaux

 Linge de couleur 60 °C

 Programme standard

- Coton 60 °C
- Coton 40 °C

 Linge de couleur 40 °C

 Favoris

 Linge de couleur 30 °C

 Programmes extra

 Linge de couleur 20 °C

 Laine 30 °C

 Lavage à la main 20 °C

- 95 °C Linge à bouillir
- Défroissage vapeur
- Imperméabiliser
- Hygiène appareil

Programmes supplémentaires



Éco



Défroissage vapeur



Sprint



Types de textiles



Délicat



AquaPlus



Prélavage



Degré d'encrassement, anti-acariens

Fonctions supplémentaires



Vitesse d'essorage



Démarrage différé



Réglage de la température



Marche rapide/fin du programme



Pause/ouverture de la porte* ou Ouverture de la porte*

* en fonction du numéro de fabrication (FN)

Témoins lumineux



Le témoin lumineux clignote

Le programme ou la fonction peut être sélectionné(e).



Le témoin lumineux est allumé

Le programme ou la fonction est activé(e).



Le témoin lumineux est éteint

Le programme ou la fonction est désactivé(e).

5 Tableau des programmes

5.1 Programmes principaux



Pour sélectionner les programmes adéquats, consultez les symboles d'entretien sur les étiquettes du linge à laver, par ex. .



Linge à bouillir 95 °C

1-8kg

1 fois

Linge en coton blanc ou en lin portant le symbole d'entretien , par exemple linge de lit et de table, serviettes de toilette, sous-vêtements blancs ou grand teint.



Linge de couleur 60 °C

1-8 kg

Linge de couleur en coton portant le symbole d'entretien , par exemple chemisiers de couleur, tabliers, chemises, linge de lit.



Linge de couleur 40 °C

1-8 kg

Linge de couleur en coton et linge mixte portant le symbole d'entretien , par exemple sweat-shirts colorés, t-shirts.







Linge de couleur 30 °C

1-8 kg

Linge de couleur en coton et tissus mixtes portant le symbole d'entretien , par exemple t-shirts.

20**Linge de couleur 20 °C**

1-8 kg

Programme à économie d'énergie pour linge peu encrassé portant le symbole d'entretien , ,  ou .

**Laine 30 °C**

1-2 kg



Lavage en douceur pour les lainages et autres textiles fragiles. Uniquement pour laine qui ne feutre pas, portant le symbole «lavable en machine».

**Lavage à la main 20 °C**

1-2 kg

Lavage très doux pour linge portant le symbole d'entretien .

**Favoris**

Six programmes à composer au choix et enregistrables 1-6.

5.2 Programmes standard



Coton 60 °C

1 fois

Programme le plus efficace pour le lavage de coton normalement sale portant le symbole d'entretien



Coton 40 °C

2 fois

Programme le plus efficace pour le lavage de coton normalement sale portant le symbole d'entretien

5.3 Programmes extra



Défroissage vapeur

de 1 à 1,5 kg

2 fois

Le linge sec lavable à 40° C minimum est partiellement défroissé et rendu prêt à repasser.



Imperméabilisation

de 1 à 3 kg

3 fois

Amidonage ou imperméabilisation L'amidon ou le produit d'imperméabilisation peut être versé dans le compartiment à adoucissant



Hygiène de l'appareil

0 kg

4 fois

Sans linge. Une quantité d'eau minimale est chauffée à env. 80 °C et la vapeur réduit considérablement le nombre de germes.

5.4 Programmes supplémentaires



Éco

Programme très économique en énergie grâce à la réduction de la température. De par la prolongation de la durée de lavage, les résultats de lavage restent identiques.

- Prolongation de la durée du programme : 25-60 minutes
 - Économie d'énergie en fonction du programme : 10–40 %
- Économie d'eau par la réduction de la quantité d'eau de rinçage. De par la prolongation de la durée de rinçage, les résultats de rinçage sont néanmoins identiques.
- Économie d'eau: 10-20 %



Sprint

Programme court pour linge légèrement encrassé

- Durée du programme pour 2,5 kg de linge

20 +  : 26 min.

30 +  : 28 min.

40 +  : 29 min.

60 +  : 39 min.

- 2 cycles de rinçage au lieu de 3



Dosage modéré du produit de lessive

Un chargement excessif de la machine ou une quantité excessive de produit de lessive peut prolonger la durée du programme.



Délicat

Lavage très délicat

- Réduction des mouvements de lavage
- Niveau d'eau plus élevé pendant lavage et rinçage
- Réduction de la vitesse d'essorage : 800 tr/min
- Quantité de linge optimale : max. 3,5 kg



Prélavage



Convient au linge très encrassé

- Prolongement de la durée du programme : env. 15 Min.



Défroissage vapeur

Froissage nettement réduit avec le finish vapeur à la fin du programme. Recommandé pour le linge froissable comme les chemises et les chemisiers.

- Le linge est chaud et doit, pour un repassage plus facile, être aussitôt étendu ou être séché en machine.
- Durée prolongée de défroissage (env. 60 minutes) pour éviter un nouveau froissage à la fin du programme. Le linge peut être retiré à tout moment.
 - Effleurez la touche  ou la touche  et retirez le linge.
- Prolongement de la durée du programme : env. 20 Min.
- Limitation de la vitesse d'essorage : max. 1000 tr/min
- Quantité de linge optimale : 2 kg max.



Types de textiles





En fonction du programme principal sélectionné, des programmes optimisés pour différents types de textiles sont proposés.

«**Linge de couleur**» sélectionnable en sus avec , , ,  et 

- Programme standard



«**Chemises**» sélectionnable avec les programmes  et 





- Limitation du froissement
- Un défroissage vapeur est effectué.
- Quantité de linge optimale : max. 7 chemises/chemisiers

«**Textiles imperméables**» sélectionnable en sus avec ,  ,  et 





- Convient aux vêtements imperméables et respirants
- Niveau d'eau accru lors du lavage et du rinçage
- Essorage par intervalles pour une élimination optimale de l'eau sur les textiles imperméables.
- Quantité de linge optimale : 3 kg max.

«**Rideaux**» sélectionnable en sus avec ,  et 

- Lavage très doux grâce aux mouvements réduits
- Niveau d'eau accru lors du lavage et du rinçage
- Essorage intermédiaire très doux
- Le linge reste dans la dernière eau de rinçage (arrêt après rinçage)
- ▶ Effleurez 1 fois la touche .
- La vidange avec essorage démarre à 400 tr/min.
- ▶ Effleurez 2 fois la touche .
- La vidange sans essorage démarre.
- Quantité de linge optimale : 2 kg max.





«**Linge noir**» sélectionnable en sus avec ,  ,  et 

Niveau d'eau plus élevé et durée de rinçage plus longue

Quantité de linge optimale : max. 4 kg pour sélection avec ,  et 
max. 2 kg pour sélection avec 



«**Jeans**» sélectionnable en sus avec ,  et 

- Optimisation au niveau du dégorgement des vêtements en jeans
- Quantité de linge optimale : 4 kg max.

«**Layette**» sélectionnable en sus avec , , ,  et 

- Rinçage très intensif pour préserver les peaux de bébés sensibles
- À 95 °C : pré-lavage supplémentaire
- Quantité de linge optimale : 5 kg max.

«Duvet»

sélectionnable en sus avec  ,  ,  et 

- Optimisation du lavage des textiles en duvet à forte propriété d'imbibition
- Un court essorage est effectué au début du programme afin d'éliminer l'air éventuellement présent dans les textiles en duvet
- Essorage par intervalles pour un égouttage optimal
- Quantité de linge optimale : 1 pièce de linge, max. 2 kg



Dosez de préférence votre produit de lessive dans le tiroir, n'utilisez pas de boule de dosage.

«Soie»

sélectionnable avec le programme 

- Optimisation pour les textiles en soie
- Essorage réduit pour minimiser le froissement du linge
- Quantité de linge optimale : max. 1,5 kg



AquaPlus

L'intensité du rinçage peut être réglée sur 5 niveaux différents.

«Standard»

- Niveau d'eau normal

«plus d'eau»

- Le niveau d'eau est augmenté de 1 à 3 cm lors du lavage principal et de chaque rinçage.

«+1 rinçage»

- Un rinçage supplémentaire est ajouté à chaque programme.

«plus d'eau + 1 rinçage»

- Un rinçage supplémentaire est ajouté à chaque programme et, de plus, le niveau d'eau est augmenté de 1 à 3 cm lors du lavage principal et de chaque rinçage.

«Protection pour la peau»

- 2 cycles de rinçage sont ajoutés à chaque programme et le niveau d'eau est augmenté de 5 cm à chaque rinçage. Ce réglage s'adresse particulièrement aux personnes à la peau sensible ou souffrant potentiellement d'une allergie aux produits de lessive.

**Degré d'encrassement / Anti-acariens**

Adaptation au degré d'encrassement du linge

«Encrassement léger»

- Convient au linge légèrement encrassé



«Encrassement normal»

- Durée de lavage prolongée : 25-80 minutes

«Encrassement fort»

- Durée de lavage prolongée
- Niveau d'eau plus élevé pendant le lavage
- Cycle de rinçage supplémentaire

«Anti-acariens»

- Sélectionnable uniquement avec  et 
- Convient aux personnes allergiques aux acariens
 - Le lavage principal est prolongé et intensifié, à la température sélectionnée. Les acariens sont détruits et les allergènes sont très bien évacués.



«Trempage»

- Un trempage supplémentaire a lieu avant le lavage principal.
 - Réglez la durée du trempage (0,5 – 6 h) en effleurant la touche .



Rinçage séparé / Essorage séparé

Des parties du programme sélectionné peuvent être sautées.

- ▶ Sélectionnez le programme principal conformément à l'étiquette d'entretien.
- ▶ Effleurez 1 fois la touche .
 - Rinçage et essorage final sont sélectionnés.
- ▶ Effleurez 2 fois la touche .
 - Dernier rinçage /Régénérer et essorage final sont sélectionnés.
- ▶ Effleurez 3 fois la touche .
 - L'essorage final séparé est sélectionné.

Bio-lavage (lessive de base + agent de blanchiment)

Le déroulement du programme est adapté à l'utilisation de lessive combinée (lessive de base + agent de blanchiment). La lessive de base avec adoucisseur (compartiment **II**) est d'abord emportée et l'eau de lessive est amenée à 40 °C. Au bout d'environ 6 minutes, l'agent de blanchiment (compartiment **I**) est emporté.









- ▶ Sélectionnez le programme principal.
- ▶ Effleurez 2 fois la touche .
 - L'affichage de texte en clair indique «Bio-lavage».

Lavage savon (adoucisseur + savon)

Le déroulement du programme est adapté à l'utilisation de lessive combinée (adoucisseur + savon). L'adoucisseur (compartiment **I**) et le savon (compartiment **II**) sont emportés successivement.

- ▶ Sélectionnez le programme principal.
- ▶ Effleurez 3 fois la touche .
 - L'affichage de texte en clair indique «Lavage savon».

5.5 Fonctions supplémentaires

Fonction/symbole	Utilisations
Réglage de la température 	La température peut être modifiée par paliers de 10 °C ou 15 °C. Vous pouvez ainsi laver les textiles peu sales et sans taches en économisant de l'énergie. Lavage à froid : Pas de chauffe
Vitesse d'essorage 	La vitesse d'essorage peut être modifiée par paliers de 200 tours par minute (1200, 1000, 800, 600, 400 tr/min, arrêt après rinçage, 1 600, 1400 tr/min). Cela vous permet d'essorer les textiles délicats à une vitesse moins élevée. Le temps de séchage s'en trouvera cependant prolongé (augmentation de la consommation d'énergie dans le cas d'un séchage en machine).
Démarrage différé 	Utilisation de tarifs réduits pour l'électricité (plage de réglage jusqu'à 24 heures). Lorsque les de l'horaire réglé sont sélectionnées, le programme démarre automatiquement.
Marche rapide/ Fin du programme 	Les différentes étapes du programme peuvent à tout moment être sautées pendant le déroulement du programme par effleurement successif de la touche  .
Pause/ouverture de la porte* 	En effleurant 1 fois la touche  lorsqu'un programme est en cours, celui-ci est mis en pause. Si l'état actuel de l'appareil permet l'ouverture de la porte (selon le niveau d'eau, la température, la vitesse de rotation), la porte de l'appareil peut alors être ouverte par un effleurement supplémentaire de la touche  En effleurant la touche clignotante du programme principal, vous pouvez mettre fin à la pause et le programme se poursuit.

* en fonction du numéro de fabrication (FN)

5.6 Favoris



Simplifie la sélection des programmes fréquemment utilisés. Vous pouvez composer vous-même les favoris et les démarrer en toute simplicité.

six favoris au maximum peuvent être enregistrés.



La définition, la modification et la suppression d'un favori ne sont possibles que lorsque la porte de l'appareil est ouverte.

Définir des favoris

- ▶ Ouvrez la porte de l'appareil.

Définir favori

- ▶ Effleurez la touche .

- ▶ Effleurez une nouvelle fois la touche .

Définir favori

♥1 Vide 15:38

- ▶ Sélectionnez le programme souhaité, les programmes supplémentaires et les fonctions supplémentaires, par ex. :

40 °C Sprint

0h29

♥1

- ▶ Effleurez la touche .

♥1 Enreg. changements ?

OUI: ↓

NON: ↓

Enregistrer les favoris «OUI» :

- ▶ Effleurez la touche .
 - Les modifications sont enregistrées

40 °C Sprint

0h29

♥1

Enregistrer les favoris «NON»:

- ▶ Effleurez la touche .

Définir favori

♥1 Vide

15:38



- Les modifications sont rejetées

Démarrer un favori

- ▶ Fermez la porte de l'appareil.
- ▶ Effleurez plusieurs fois la touche jusqu'à ce que l'affichage de texte en clair indique le favori souhaité, par ex. :
 - Le programme démarre automatiquement au bout de 20 secondes.

40 °C Sprint	0h29
♡1	

Modifier des favoris

- ▶ Ouvrez la porte de l'appareil.
- ▶ Effleurez plusieurs fois la touche  jusqu'à ce que l'affichage de texte en clair indique le favori souhaité, par ex. :
- ▶ Procédez aux modifications : Sélectionnez le nouveau programme principal, les programmes supplémentaires et les fonctions supplémentaires, par ex. :
- ▶ Effleurez la touche .

40 °C Sprint	0h29
♡1	

60 °C Linge de couleur	1h15
♡1	

♡1 Enreg. changements ?	
OUI: ↓	NON: ↓

Enregistrer les modifications «OUI» :

60 °C Linge de couleur	1h15
♡1	



- ▶ Effleurez la touche .
 - Les modifications sont enregistrées.

Enregistrer les modifications «NON» :

- ▶ Effleurez la touche .
 - Les modifications sont rejetées.

40 °C Sprint	0h29
♡1	

Supprimer un favori

- ▶ Ouvrez la porte de l'appareil.
- ▶ Effleurez plusieurs fois la touche  jusqu'à ce que l'affichage de texte en clair indique le favori à supprimer, par ex. :
- ▶ Maintenez enfoncée la touche  pendant env. 3 secondes.

40 °C Sprint	0h29
♥1	

♥1 Effacer ?	
OUI : ↓	NON : ↓

Supprimer le favori «OUI» :

- ▶ Effleurez la touche .
 - Le favori est supprimé.

Définir favori	
♥1 Vide	15:38

Supprimer le favori «NON» :

- ▶ Effleurez la touche .
 - Le favori reste enregistré.



40 °C Sprint	0h29
♥1	

6 Réglages utilisateur

6.1 Modification des réglages utilisateur

Les réglages utilisateur peuvent, si aucun programme n'est en cours et aucun message d'erreur n'est affiché, être modifiés avec porte de l'appareil ouverte ou fermée. La procédure générale est identique pour tous les réglages.

Modification des réglages utilisateur

- ▶ Maintenez la touche  enfoncée pendant 5 secondes.
- ▶ Effleurez plusieurs fois la touche  jusqu'à ce que l'affichage de texte en clair indique le réglage souhaité, par ex. :
- ▶ Pour procéder à une modification, effleurez la touche .
 - Le réglage est enregistré et n'a pas besoin d'être confirmé.

Réglages utilisateur
FN XXXXX XXXXX

Sécurité enfants
MARCHE

Sécurité enfants
ARRÊT

Quitter les réglages utilisateur

- ▶ Effleurez plusieurs fois la touche  jusqu'à ce que l'affichage de texte en clair s'éteigne.



Si vous n'effleurez aucune touche pendant env. 15 secondes, les réglages utilisateur sont quittés et l'affichage de texte en clair s'éteint.

Réglages utilisateur possibles

Le graphique suivant (2 pages) donne une vue d'ensemble des réglages utilisateur possibles.

► Maintenir la touche  enfoncée pendant 5 secondes

Réglages utilisateur
FN XXX XXXXXX

Langue

D/F/I/R/E
français

- Text in Deutsch
- Texte en français
- Testo in italiano
- Text in english
- ...

Régler
l'heure et la date ?

- Heure/Date
- Passage autom. à l'heure d'été/d'hiver ARRÊT
- Passage autom. à l'heure d'été/d'hiver MARCHE *

AquaPlus

Standard

- Standard *
- Plus d'eau
- + 1 rinçage
- Plus d'eau + 1 rinçage
- Plus d'eau + 2 rinçage (Protection pour la peau)

Eau douce

ARRÊT

- ARRÊT *
- MARCHE

Vitesse d'essorage

1200 tr/min

- 1200 tr/min *
- 1400, 1500/1600 **, 400, 600, 800, 1000 tr/min

Conseil d'hygiène	MARCHE	<ul style="list-style-type: none"> • ARRÊT • MARCHE *
Sécurité enfants	ARRÊT	<ul style="list-style-type: none"> • ARRÊT * • MARCHE
Ouverture automatique de la porte	MARCHE	<ul style="list-style-type: none"> • ARRÊT • MARCHE *
Assouplissement	30 Sec	<ul style="list-style-type: none"> • 30 secondes * • 10 minutes • 30 minutes • 6 heures
Luminosité	3	<ul style="list-style-type: none"> • 1 très foncé • 2 foncé • 3 moyen * • 4 lumineux • 5 très lumineux
Son touches	MARCHE	<ul style="list-style-type: none"> • ARRÊT • MARCHE *
Silence	ARRÊT	<ul style="list-style-type: none"> • ARRÊT * • MARCHE
Restaurer les réglages d'usine ?		<ul style="list-style-type: none"> • OUI • NON

* Réglage d'usine

** S 1500 U/min.
SL 1600 U/min.





6.2 Langue

Il est possible de changer de langue pour l'affichage de texte en clair.

Les langues suivantes sont disponibles :

- Allemand
- Français
- Italien
- Romanche
- Anglais
- Espagnol
- Portugais
- Serbe
- Croate
- Russe

Changement de langue

- ▶ Maintenez la touche  enfoncée pendant 5 secondes.
- ▶ Effleurez plusieurs fois la touche  jusqu'à ce que l'affichage de texte en clair indique la langue actuelle, par ex. :
- ▶ Effleurez plusieurs fois la touche  jusqu'à ce que l'affichage de texte en clair indique le réglage souhaité, par ex. :
 - Le réglage est enregistré et n'a pas besoin d'être confirmé.
- ▶ Effleurez plusieurs fois la touche  jusqu'à ce que l'affichage de texte en clair s'éteigne.

Réglages utilisateur FN XXXXX XXXXX
--

Langue	D/F/I/R/E Français
--------	-----------------------

Langue	D/F/I/R/E Français
--------	-----------------------







6.3 Heure/Date

L'heure et la date doivent être reparamétrées après une longue interruption de l'alimentation en courant (env. 5 semaines).



Pour que l'heure et la date soient bien mémorisées, l'appareil ne doit pas être débranché du secteur pendant au moins 30 minutes après le réglage.

Modifier l'heure / la date

- ▶ Maintenez la touche  enfoncée pendant 5 secondes.
- ▶ Effleurez la touche  jusqu'à ce que l'affichage de texte en clair indique :
- ▶ Effleurez la touche .
 - L'indication des heures clignote et peut être modifiée.
- ▶ Effleurez la touche  pour modifier la valeur.
- ▶ Effleurez la touche .
- ▶ L'indication suivante clignote et peut être modifiée.
- ▶ Répétez la procédure jusqu'à ce que l'affichage de texte en clair indique :
- ▶ Effleurez la touche  pour activer ou désactiver le passage automatique à l'heure d'été ou d'hiver.
- ▶ Effleurez plusieurs fois la touche  jusqu'à ce que l'affichage de texte en clair s'éteigne.

Réglages utilisateur
FN XXXXX XXXXXX

Régler l'heure et la date ?

Heure	15:38
Date	17.01.2017

Passage automatique
à l'heure d'été/d'hiver MARCHE



Le passage à l'heure d'été ou l'heure d'hiver ne s'effectue correctement que si la date a été réglée correctement.

6.4 AquaPlus

L'intensité du rinçage peut être réglée sur 5 niveaux différents.

«Standard»

- Niveau d'eau normal

«plus d'eau»

- Le niveau d'eau est augmenté d'env. 1 à 3 cm lors du lavage principal et de chaque rinçage.

«+1 rinçage»

- Un rinçage supplémentaire est ajouté à chaque programme.





«plus d'eau + 1 rinçage»

- Un rinçage supplémentaire est ajouté à chaque programme et, de plus, le niveau d'eau est augmenté d'env. 1 à 3 cm lors du lavage principal et de chaque rinçage.

«Protection pour la peau»

- 2 cycles de rinçage sont ajoutés à chaque programme et le niveau d'eau est augmenté d'env. 5 cm à chaque rinçage. Ce réglage s'adresse particulièrement aux personnes à la peau sensible ou souffrant potentiellement d'une allergie aux produits de lessive..

Modifier l'intensité de rinçage

- ▶ Maintenez la touche  enfoncée pendant 5 secondes.
- ▶ Effleurez plusieurs fois la touche  jusqu'à ce que l'affichage de texte en clair indique le réglage actuel, par ex. :
- ▶ Effleurez plusieurs fois la touche  jusqu'à ce que l'affichage de texte en clair indique le réglage souhaité, par ex. :
 - Le réglage est enregistré et n'a pas besoin d'être confirmé.
- ▶ Effleurez plusieurs fois la touche  jusqu'à ce que l'affichage de texte en clair s'éteigne.

Réglages utilisateur
FN XXXXX XXXXX

AquaPlus

Standard

AquaPlus





Plus d'eau

6.5 Eau de faible dureté

Les programmes peuvent être adaptés à la présence d'une eau de très faible dureté.

Pour éviter une forte apparition de mousse, les mouvements de lavage sont légèrement réduits. Comme l'eau de faible dureté rince plus difficilement la lessive, la quantité d'eau de rinçage est légèrement augmentée et un rinçage supplémentaire est ajouté.

Activer / désactiver l'eau de faible dureté

- ▶ Maintenez la touche  enfoncée pendant 5 secondes.
- ▶ Effleurez plusieurs fois la touche  jusqu'à ce que l'affichage de texte en clair indique le réglage actuel, par ex. :
- ▶ Effleurez la touche .
 - Le réglage est enregistré et n'a pas besoin d'être confirmé.
- ▶ Effleurez plusieurs fois la touche  jusqu'à ce que l'affichage de texte en clair s'éteigne.

Réglages utilisateur
FN XXXXXX XXXXXX

Eau douce

ARRÊT

Eau douce

MARCHE





6.6 Vitesse d'essorage

Chaque programme et chaque combinaison de programmes reçoivent en usine une vitesse d'essorage optimale. Celle-ci peut être adaptée aux besoins spécifiques.

Augmentation : Est attribué uniquement aux programmes adaptés (ex. : linge à bouillir) afin de protéger le linge délicat.

Réduction : Est exécuté pour tous les programmes.

Régler la vitesse d'essorage maximum

- ▶ Maintenez la touche  enfoncée pendant 5 secondes.
- ▶ Effleurez plusieurs fois la touche  jusqu'à ce que l'affichage de texte en clair indique la vitesse actuelle, par ex. :
- ▶ Effleurez plusieurs fois la touche  jusqu'à ce que l'affichage de texte en clair indique le réglage souhaité, par ex. :
 - Le réglage est enregistré et n'a pas besoin d'être confirmé.
- ▶ Effleurez plusieurs fois la touche  jusqu'à ce que l'affichage de texte en clair s'éteigne.

Réglages utilisateur
FN XXXXX XXXXX





Vitesse d'essorage
1200 tr/min

Vitesse d'essorage
800 tr/min

6.7 Conseil d'hygiène

Aujourd'hui, les utilisateurs sélectionnent souvent des programmes de température inférieure à 60 °C afin d'économiser de l'énergie. Ces programmes permettent d'obtenir de bons résultats dans les cas de linge de tous les jours peu encrassé. Si vous lavez uniquement à basses températures, des dépôts nauséabonds peuvent se former dans l'appareil. Pour éviter ce phénomène, un «conseil d'hygiène» s'affiche lorsqu'il est recommandé, pour des raisons d'hygiène, d'effectuer un lavage à 60 °C au moins ou d'utiliser le programme hygiène.

Activer / désactiver le conseil d'hygiène

- ▶ Maintenez la touche  enfoncée pendant 5 secondes.
- ▶ Effleurez plusieurs fois la touche  jusqu'à ce que l'affichage de texte en clair indique le réglage actuel, par ex. :
- ▶ Effleurez plusieurs fois la touche  jusqu'à ce que l'affichage de texte en clair indique le réglage souhaité, par ex. :
 - Le réglage est enregistré et n'a pas besoin d'être confirmé.
- ▶ Effleurez plusieurs fois la touche  jusqu'à ce que l'affichage de texte en clair s'éteigne.

Réglages utilisateur
FN XXXXX XXXXX





Conseil d'hygiène
MARCHE

Conseil d'hygiène
ARRÊT

6.8 Sécurité enfants

La sécurité enfants doit empêcher le démarrage inopiné ou l'arrêt d'un programme de lavage par des enfants. Lorsque la sécurité enfants est activée, un programme ne peut être démarré que par pression simultanée de deux touches.

Activer / désactiver la sécurité enfants



- ▶ Maintenez la touche  enfoncée pendant 5 secondes.
- ▶ Effleurez plusieurs fois la touche  jusqu'à ce que l'affichage de texte en clair indique le réglage actuel, par exemple :
- ▶ Effleurez la touche .
 - Le réglage est enregistré et n'a pas besoin d'être confirmé.
- ▶ Effleurez plusieurs fois la touche  jusqu'à ce que l'affichage de texte en clair s'éteigne.

Réglages utilisateur
FN XXXXX XXXXX





Sécurité enfants
ARRÊT

Sécurité enfants
MARCHE

6.9 Ouverture automatique de la porte

Lorsque l'ouverture automatique de la porte est activée, la porte de l'appareil sera ouverte automatiquement à la fin du programme. Dans le cas contraire, elle reste fermée et peut être ouverte par effleurement de la touche  ou de la touche .

Activation/désactivation de l'ouverture automatique de la porte

- ▶ Maintenez la touche  enfoncée pendant 5 secondes.
- ▶ Effleurez plusieurs fois la touche  jusqu'à ce que l'affichage de texte en clair indique le réglage actuel, par exemple :
- ▶ effleurez la touche .
 - Le réglage est enregistré et n'a pas besoin d'être confirmé.
- ▶ Effleurez plusieurs fois la touche  jusqu'à ce que l'affichage de texte en clair s'éteigne.

Réglages utilisateur
FN XXXXXX XXXXXX

Ouverture automatique
de la porte ARRÊT

Ouverture automatique
de la porte MARCHÉ





6.10 Defroissant

La durée du défroissage en fin de programme peut être réglée sur 4 niveaux.

- 30 secondes*
- 10 minutes
- 30 minutes
- 6 heures

*Réglage d'usine

Modifier le défroissant



- ▶ Maintenez la touche  enfoncée pendant 5 secondes.
- ▶ Effleurez plusieurs fois la touche  jusqu'à ce que l'affichage de texte en clair indique le réglage actuel, par ex. :
- ▶ Effleurez plusieurs fois la touche  jusqu'à ce que l'affichage de texte en clair indique le réglage souhaité, par ex. :
 - Le réglage est enregistré et n'a pas besoin d'être confirmé.
- ▶ Effleurez plusieurs fois la touche  jusqu'à ce que l'affichage de texte en clair s'éteigne.

Réglages utilisateur
FN XXXXX XXXXX

Assouplissement
30 secondes

Assouplissement
10 minutes







Pendant le défroissage, le linge peut être retiré à tout moment après effleurement de la touche  ou de la touche .

6.11 Luminosité

La luminosité de l'affichage de texte en clair peut être réglée sur 5 niveaux.

- 1 très foncé
- 2 foncé
- 3 moyen
- 4 lumineux
- 5 très lumineux

Modifier la luminosité

- ▶ Maintenez la touche  enfoncée pendant 5 secondes.
- ▶ Effleurez plusieurs fois la touche  jusqu'à ce que l'affichage de texte en clair indique le réglage actuel, par exemple :
- ▶ Effleurez plusieurs fois la touche  jusqu'à ce que l'affichage de texte en clair indique le réglage souhaité, par ex. :
 - Le réglage est enregistré et n'a pas besoin d'être confirmé.
- ▶ Effleurez plusieurs fois la touche  jusqu'à ce que l'affichage de texte en clair s'éteigne.

Réglages utilisateur
FN XXXXX XXXXXX

Luminosité

3

Luminosité

2





6.12 Signal sonore des touches

Le signal sonore des touches peut être activé ou désactivé.



Le signal sonore de la touche  ne peut pas être désactivé.

Modifier le signal sonore des touches

- ▶ Maintenez la touche  enfoncée pendant 5 secondes.
- ▶ Effleurez plusieurs fois la touche  jusqu'à ce que l'affichage de texte en clair indique le réglage actuel, par ex. :
- ▶ Effleurez plusieurs fois la touche  jusqu'à ce que l'affichage de texte en clair indique le réglage souhaité, par ex. :
 - Le réglage est enregistré et n'a pas besoin d'être confirmé.
- ▶ Effleurez plusieurs fois la touche  jusqu'à ce que l'affichage de texte en clair s'éteigne.

Réglages utilisateur
FN XXXXX XXXXXX

Son touches



ARRÊT

Son touches

MARCHE

6.13 Silence



La fonction  peut en plus être attribuée au programme supplémentaire . Les programmes s'en trouvent légèrement allongés, mais ils sont également plus silencieux, les cycles d'essorage étant effectués à vitesse moins élevée.



Modifier la fonction Silence

- ▶ Maintenez la touche  enfoncée pendant 5 secondes.
- ▶ Effleurez plusieurs fois la touche  jusqu'à ce que l'affichage de texte en clair indique le réglage actuel, par ex. :

Réglages utilisateur
FN XXXXX XXXXXX

Silence

ARRÊT

- ▶ Effleurez plusieurs fois la touche  jusqu'à ce que l'affichage de texte en clair indique le réglage souhaité, par ex. :
 - Le réglage est enregistré et n'a pas besoin d'être confirmé.
- ▶ Effleurez plusieurs fois la touche  jusqu'à ce que l'affichage de texte en clair s'éteigne.

Silence
MARCHE

6.14 Restaurer les réglages d'usine

Les réglages d'usine peuvent être restaurés.



Les favoris enregistrés seront supprimés.

- ▶ Maintenez la touche  enfoncée pendant 5 secondes.
- ▶ Effleurez la touche  jusqu'à ce que l'affichage de texte en clair indique :
- ▶ Effleurez la touche .

Réglages utilisateur
FN XXXXX XXXXX

Restaurer les réglages
d'usine ?

Réglages d'usine
OUI : ↓ NON : ↓

Restaurer les réglages d'usine «OUI» :

- ▶ Effleurez la touche .

Réglages d'usine
restaurés !

Restaurer les réglages d'usine «NON» :

- ▶ Effleurez la touche .

7 Lavage

7.1 Préparation de l'appareil

► Assurez-vous que le piège à corps étrangers **1** est bien en place.

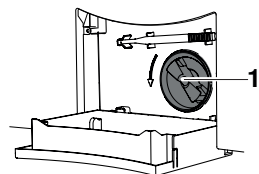

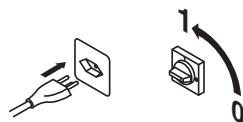

► Branchez la fiche secteur dans la prise ou enclenchez l'interrupteur mural.
– L'appareil s'enclenche.



► Ouvrez le robinet d'eau.



► Ouvrez la porte de l'appareil en effleurant la touche  ou la touche .

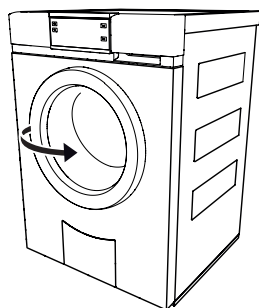

7.2 Mettre le linge

- ▶ Introduisez le linge sec (max. 8 kg).
- Dans le cas de linge à bouillir et linge de couleur normalement sale, remplissez complètement le tambour.
- Dans le cas de linge à bouillir et linge de couleur très sale, remplissez le tambour aux $\frac{3}{4}$.
- Dans le cas de coton facile d'entretien, de textiles synthétiques blancs et de couleur ainsi que de tissus mixtes, remplissez le tambour max. à $\frac{1}{2}$.
- Dans le cas de textiles délicats, de laine, de soie, de polyacrylique et de rideaux, remplissez le tambour max. au $\frac{1}{4}$.

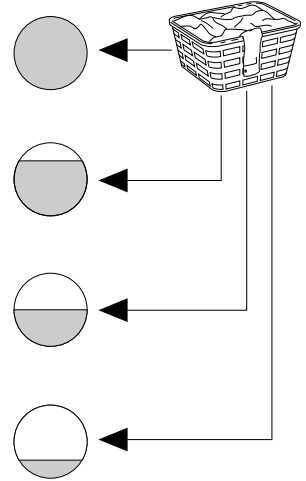

Si le linge est mouillé, réduisez la quantité de remplissage.

Pour éviter marche saccadée, bruits de vibration et interruptions de l'essorage, évitez de mettre dans le tambour une seule pièce de linge lourde.

- ▶ Fermez la porte de l'appareil (en appuyant).
 - Sur l'affichage de texte en clair apparaît :
 - Les témoins lumineux des touches de programmes clignotent.

Sélectionner le programme

15:38

Si vous ne sélectionnez aucun programme dans les 20 secondes, tous les affichages s'éteignent. Vous pouvez cependant poursuivre la sélection du programme.

7.3 Introduction de la lessive

- ▶ Ouvrez à fond le tiroir de produit de lessive.

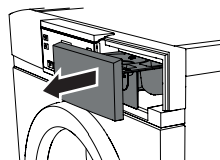

Lessive

Si vous utilisez un produit de lessive en poudre, le clapet **1** doit être retiré du compartiment **II**.

- ▶ Retirez le clapet **1** de la position **3** en le tirant vers le haut et placez-le en position **2**.

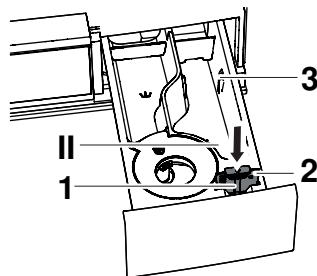

Lessive liquide

Si vous utilisez un produit de lessive liquide, le clapet **1** doit être placé en position **3** dans le compartiment **II**.

- ▶ Retirez le clapet **1** de la position **2** en le tirant vers le haut et placez-le en position **3**.

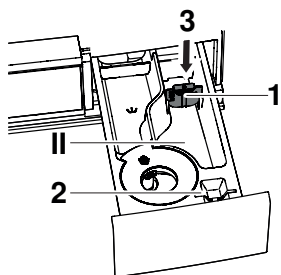

Remplissez le compartiment de lessive liquide sans dépasser le repère supérieur. Les lessives liquides ne peuvent être utilisées que pour le lavage principal, avec des programmes sans prélavage. De plus, elles conviennent uniquement à des températures égales ou inférieures à 60 °C. Dans le cas des programmes à 95 °C, leur pouvoir lavant est réduit, étant donné qu'elles ne contiennent aucun agent de blanchiment.



Les lessives liquides sont utilisées de préférence pour les programmes très délicats (ex. : «Laine» et «Lavage à la main»), pour les programmes à basse température et pour les programmes avec .

Lessive liquide et démarrage différé

Pour les lessives à démarrage différé, il convient d'introduire un doseur (par ex. une boule) dès que le linge a été placé dans le tambour. Il est important que la lessive ne coule pas sur le linge avant le démarrage à proprement parler ; le linge risquerait sinon d'être abîmé par des réactions chimiques éventuelles.

Dosage de la lessive



Un surdosage de lessive peut entraîner une forte apparition de mousse. Celle-ci engendre un mauvais résultat de lavage et, dans le pire des cas, peut endommager l'appareil.

La quantité de produit de lessive nécessaire dépend du degré d'encrassement du linge, de la quantité de linge, de la dureté d'eau et du produit employé. Conformez-vous aux instructions du fabricant du produit de lessive. La dureté d'eau est indiquée en degrés de dureté français °fH. Elle se subdivise en trois groupes : Dureté d'eau

- faible dureté 0 °fH jusqu'à 15 °fH
- moyenne dureté 15 °fH jusqu'à 25 °fH
- grande dureté supérieure à 25 °fH

(utilisez éventuellement un adoucisseur et réduisez le dosage de produit de lessive)

Renseignez-vous à ce sujet auprès de votre service des eaux local.

Compartiments de remplissage

Produit de prélavage	Verser dans le compartiment I
Produit de lessive principal	Verser dans le compartiment II
Adoucissant (assouplissant)	Verser dans le compartiment 

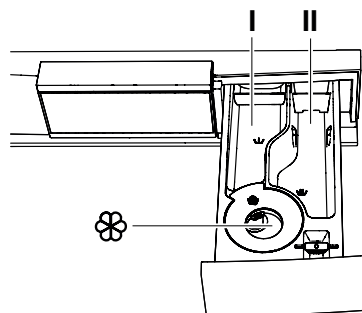

Bio-lavage

Lessive de base	Verser dans le compartiment II
Agent de blanchiment	Verser dans le compartiment I
Adoucissant (assouplissant)	Verser dans le compartiment 

Lavage au savon

Adoucisseur	Verser dans le compartiment I
Lessive au savon	Verser dans le compartiment II
Adoucissant (assouplissant)	Verser dans le compartiment 

Adoucissant

Remplissez les compartiments jusqu'au repère «MAX» tout au plus.
Si le linge est séché en machine, renoncez à utiliser un adoucissant. Le séchage en machine confère automatiquement au linge une sensation de douceur molletonnée.

Lessive au savon (adoucisseur + savon)

Pour laver avec lessive au savon, sélectionnez le programme supplémentaire «Lavage savon».

Le savon ayant une grande affinité avec le calcaire, n'utilisez de lessive au savon que si l'eau présente une dureté faible ou moyenne (jusqu'à 25 °fH) et en ajoutant un produit anticalcaire. Autrement, il peut se former du savon calcaire qui se déposera alors sur le linge et dans l'appareil. L'entartrage du corps de chauffe peut conduire à un endommagement de l'appareil.

Teinture de textiles

La teinture de textiles au moyen de produits prévus à cet effet est possible. Conformez-vous scrupuleusement aux consignes de sécurité et aux avertissements du fabricant de la teinture.



Chaque programme de lavage commence par une courte vidange, les composants de teinture liquides doivent donc être versés ensuite.

Après le dosage de la lessive

- ▶ Refermez complètement le tiroir de produit de lessive.
- ▶ Sélectionnez le programme.

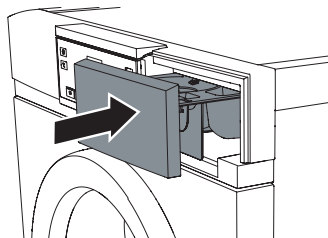

7.4 Sélection du programme

«Tip and go»

L'effleurement d'une seule touche permet de sélectionner un programme principal. Tous les réglages requis sont attribués automatiquement au programme.

Les programmes et les fonctions supplémentaires peuvent être sélectionnés ou désélectionnés par effleurement de la touche correspondante.

Si vous n'effleurez aucune touche pendant env. 20 secondes, le programme sélectionné démarre automatiquement.





Sélectionnez le programme adapté à votre linge à l'aide de la Vue d'ensemble des programmes.

Sélectionner le programme principal

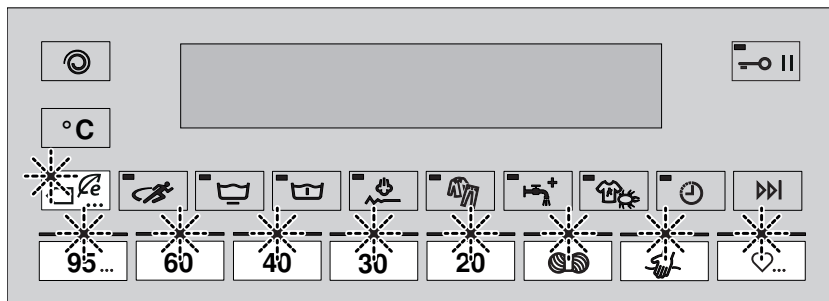
- ▶ Fermez la porte de l'appareil.
 - Les témoins lumineux des touches de programmes clignotent.







- ▶ Effleurez la touche de programme souhaitée (effleurez ,  et  1 ou plusieurs fois).
 - Le témoin lumineux du programme sélectionné s'allume.
 - Le programme sélectionné, la durée prévue (heures/minutes) et l'heure de fin du programme s'affichent.
 - Les témoins lumineux des programmes supplémentaires qu'il est possible de sélectionner clignotent.



Pendant ce laps de temps, vous pouvez sélectionner un nouveau programme. Tous les programmes supplémentaires déjà sélectionnés sont annulés et doivent être resélectionnés.

- Si vous n'effleurez aucune touche pendant env. 20 secondes, le programme sélectionné démarre automatiquement.

Sélectionner un programme supplémentaire

- | | | |
|---|---|--|
|  Éco |  Délicat |  Défroissage vapeur |
|  Sprint |  Prélavage | |

- ▶ Effleurez la touche souhaitée pendant que le témoin lumineux clignote.
 - La nouvelle durée de séchage est indiquée sur l'Affichage de texte en clair.

Sélectionner le type de textile

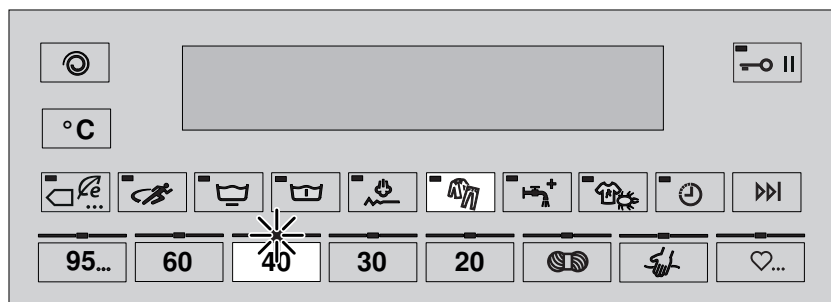

► Effleurez la touche  immédiatement après la sélection du programme jusqu'à ce que l'affichage de texte en clair indique le type de textile souhaité :

- Linge de couleur
- Chemises
- Textiles imperméables
- Rideaux
- Linge noir
- Jeans
- Layette
- Duvet
- Soie

– L'affichage de texte en clair indique la durée de programme prévue.



En fonction du programme principal sélectionné, seuls quelques-uns des types de textiles mentionnés peuvent être sélectionnés.

Sélectionner AquaPlus

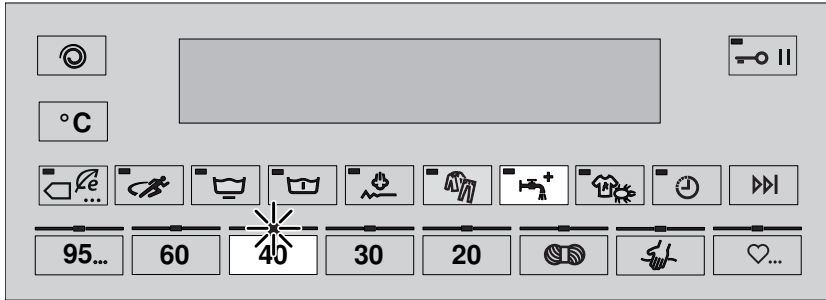

► Effleurez la touche  immédiatement après la sélection du programme jusqu'à ce que l'affichage de texte en clair indique l'intensité de rinçage souhaitée :

- Standard
- Plus d'eau
- + 1 rinçage
- plus d'eau + 1 rinçage
- Protection pour la peau

– L'affichage de texte en clair indique la durée de programme prévue.



En fonction du programme principal sélectionné, seuls quelques-uns des niveaux mentionnés peuvent être sélectionnés.

Sélectionner le degré d'encrassement / Anti-acariens / Trempage

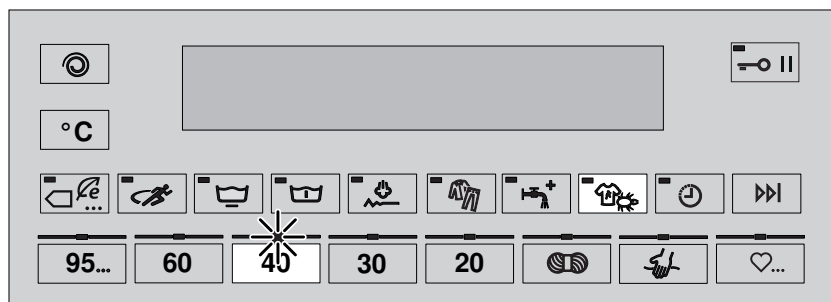

- Effleurez la touche  immédiatement après la sélection du programme jusqu'à ce que l'affichage de texte en clair indique le niveau d'encrassement souhaité :

- Encrassement léger
- Encrassement normal
- Encrassement fort
- Anti-acariens
- Trempage

– L'affichage de texte en clair indique la durée de programme prévue.



Anti-acariens ne peut être sélectionné en sus qu'avec les températures 95 °C et 60 °C.

Régler la durée de trempage

Sélectionnez le degré d'encrassement «Trempage».

- Effleurez la touche  jusqu'à ce que l'affichage de texte en clair indique la durée de trempage souhaitée.

La durée de trempage peut être réglée, par paliers d'une demi-heure, de 2 heures à 30 minutes, puis de 6 heures à 30 minutes.



Il est impossible de combiner un trempage à un démarrage différé. Si l'eau de trempage ne doit pas être utilisée pour le lavage principal, le pré-lavage doit être sélectionné en sus à l'aide de la touche .

Modifier la vitesse d'essorage

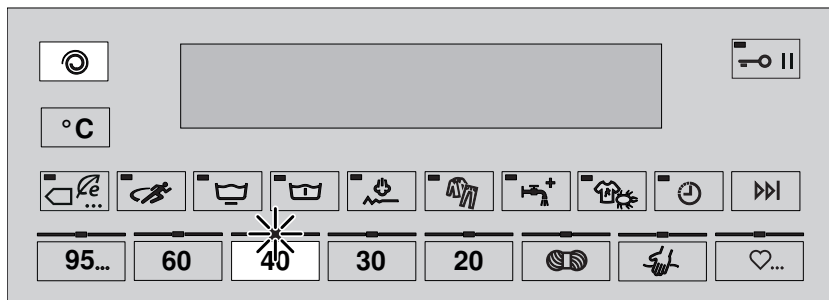

- Effleurez la touche  immédiatement après la sélection du programme jusqu'à ce que l'affichage de texte en clair indique la vitesse d'essorage souhaitée.





Le réglage actuel peut être modifié pendant un cycle du programme.

La vitesse d'essorage proposée et la vitesse maximale pouvant être réglée varient en fonction du programme sélectionné.

Avec le réglage «Pas d'essorage/Arrêt après rinçage», le linge reste dans l'eau après le dernier rinçage. Il n'y a pas d'essorage ni d'essorage intermédiaire.

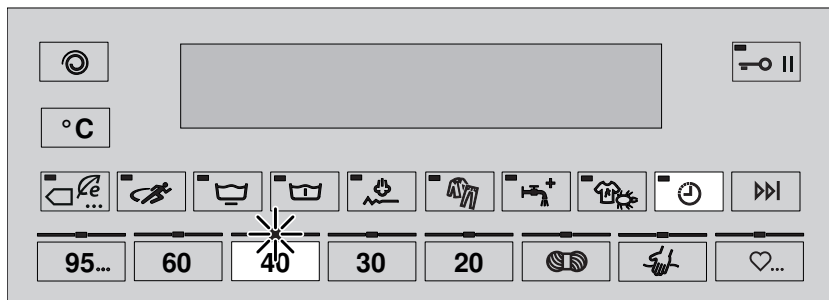
Sélectionner le démarrage différé





- ▶ Maintenez enfoncée la touche  directement après la sélection du programme ou appuyez plusieurs fois sur celle-ci, jusqu'à ce que l'affichage de texte en clair indique l'heure de fin de programme souhaitée (max. 24 heures).
 - L'affichage de texte en clair s'obscurcit.
 - Une fois les de l'horaire réglé choisies, le programme sélectionné démarre automatiquement.



Du linge peut être ajouté à tout moment.

La durée de temporisation restante peut être raccourcie par paliers jusqu'à zéro par un effleurement répété de la touche .



Sélectionner le bio-lavage / le lavage savon

- ▶ Sélectionnez le programme.
- ▶ Effleurez 2 fois la touche .
- ▶ Effleurez 3 fois la touche .

Bio-lavage	1h15
Produit de lessive + blanchiment	



Lavage au savon	1h15
Adoucisseur + savon	

Sélectionner le rinçage séparé / l'essorage séparé



- ▶ Sélectionnez le programme.
- ▶ Effleurez 1 fois la touche .
- ▶ Effleurez 2 fois la touche .
- ▶ Effleurez 3 fois la touche .

Rinçage	0h40 15:38
Dernier rinçage	0h18 15:16
Essorage final	0h12 15:10

Ouvrir la porte de l'appareil pendant le lavage

L'ouverture de la porte n'est possible que lorsque le niveau d'eau et la température sont encore faibles et qu'un essorage n'est pas en cours. Tant que le témoin lumineux de la touche  ou de la touche  est allumé, la porte de l'appareil peut être ouverte.

Pour les appareils avec la touche

- ▶ Effleurez 1 fois la touche .
 - L'appareil passe en «Pause».
- ▶ Effleurez une nouvelle fois la touche .
 - La porte de l'appareil s'ouvre.
 - L'Affichage de texte en clair clignote.
- ▶ Ajoutez du linge ou retirez-en.
- ▶ Fermez la porte de l'appareil.
 - Le programme se poursuit.

Pour les appareils avec la touche

- ▶ Effleurez la touche .
 - La porte de l'appareil s'ouvre.
 - L'Affichage de texte en clair clignote.
- ▶ Ajoutez du linge ou retirez-en.
- ▶ Fermez la porte de l'appareil.
 - Le programme se poursuit.



En cas de coupure de l'alimentation électrique, la porte de l'appareil ne peut être ouverte qu'au moyen du dispositif d'ouverture pour le déverrouillage d'urgence.

La mémoire de programme permet la reprise du déroulement du programme après une coupure de l'alimentation en courant.

7.5 Corriger les données saisies

Pendant la sélection du programme

- ▶ Effleurez une nouvelle fois une touche de programme.
 - Tous les réglages sont annulés.

Après le démarrage du programme

La vitesse d'essorage et la température peuvent encore être modifiées. Si d'autres réglages doivent être rectifiés, le programme doit être interrompu.

Arrêt prématuré du programme

- ▶ Effleurez la touche  jusqu'à ce que l'affichage de texte en clair indique :
 - Cette partie du programme ne peut pas être sautée et sera exécutée intégralement.

Vidange

0h01

Fin 15:38

7.6 Sélection d'un programme avec sécurité enfants activée

L'activation et la désactivation de la sécurité enfants sont décrites à la rubrique « Réglages utilisateur ».

- ▶ Fermez la porte de l'appareil.
 - L'affichage de texte en clair indique :
 - Les témoins lumineux des touches de programmes clignotent.
- ▶ Maintenez enfoncée la touche de programme souhaitée et effleurez en plus la touche .

Sécurité enfants

MARCHE

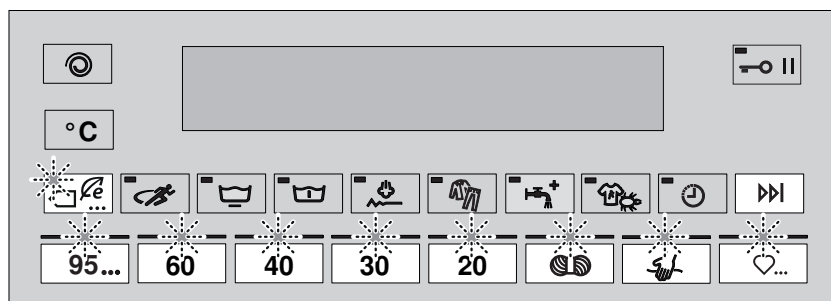

Vous pouvez effectuer les opérations suivantes jusqu'au démarrage du programme sans vous soucier de la sécurité enfants.

Interrompre le programme



- ▶ Maintenez enfoncée la touche de programme active (le témoin lumineux est allumé) et effleurez en plus la touche .

7.7 Fin du programme

Défroissage

Peu avant la fin du programme, le défroissage est exécuté pendant 1 à 2 minutes. Si le défroissage vapeur est sélectionné, la durée est prolongée et atteint environ 60 minutes pour éviter un nouveau froissement du linge.



Pendant le défroissage, le linge peut être retiré à tout moment après effleurement de la touche  ou de la touche .

Avec «ouverture automatique de la porte NON»

- À la fin du programme, l'affichage de  indique pendant 20 minutes :

Fin du programme

► Effleurez la touche  ou .

- La porte de l'appareil est ouverte et le linge peut être retiré.



En cas de coupure de l'alimentation électrique, la porte de l'appareil peut être ouverte à l'aide du dispositif d'ouverture pour le déverrouillage d'urgence.

Avec «ouverture automatique de la porte OUI»

- La porte de l'appareil est ouverte automatiquement à la fin du programme. Vous pouvez alors retirer le linge.

Avec «arrêt après rinçage»

Le linge reste dans la dernière eau de rinçage. L'eau doit être pompée avant le retrait du linge.

► Effleurez 1 fois la touche .

- Le linge est essoré à la vitesse prévue pour le programme écoulé.

► Effleurez 2 fois la touche .

- Vidange sans essorage.

Avec l'affichage «conseil d'hygiène»

Conseil d'hygiène :
Programme 60 °C min.

/ ou sélectionner Hygiène
appareil

- ▶ Lors de l'un des prochains cycles de lavage, faites une lessive à 60 °C au moins.

Ou :

- ▶ Sortez le linge.
- ▶ Effleurez la touche  4 fois.
 - Le programme «Hygiène de l'appareil» démarre.

7.8 Fin de la journée de lessive

- ▶ Nettoyez, si nécessaire, les compartiments à produit de lessive.
- ▶ Après chaque journée de lessive, retirez les dépôts ou les corps étrangers du soufflet.
- ▶ Laissez la porte entrebâillée sans la fermer.
 - Le tambour et le soufflet de la porte peuvent ainsi sécher.

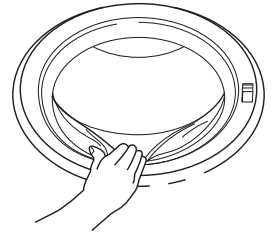

8 Entretien et maintenance

Si le dosage de lessive est correct, l'intérieur de l'appareil se nettoie de lui-même. Essuyez immédiatement les résidus de lessive avec un chiffon doux afin d'éviter l'apparition de taches.

8.1 Nettoyer le tiroir de produit de lessive

Dans les cas de dosage normal, les compartiments à lessive se nettoient d'eux-mêmes sous l'effet du passage de l'eau. En cas de fort encrassement, ils doivent être nettoyés.

Nettoyer les compartiments à lessive

- ▶ Tirez à fond le tiroir de produit de lessive **1**, poussez le dispositif de déverrouillage **4** vers la gauche et retirez entièrement le tiroir de produit de lessive.
- ▶ Nettoyez les compartiments de produit de lessive.
- ▶ Nettoyez le canal sous le compartiment de produit de prélavage **1**.

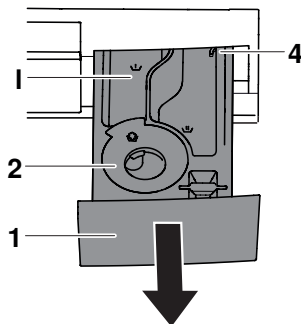

Nettoyer le siphon et le petit tube de siphon

- ▶ Tirez vers le haut et dans le sens de la flèche le siphon **2** qui se trouve dans le compartiment de l'adoucissant ☼.
- ▶ Nettoyez le siphon **2** et le petit tube de siphon **3**.
- ▶ Remettez correctement en place le siphon.

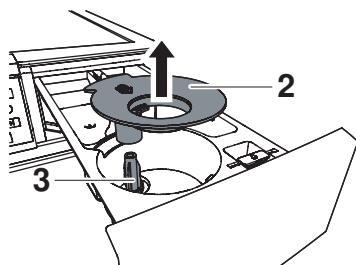

8.2 Nettoyer filtre d'arrivée d'eau

Pour éviter les obstructions, contrôlez périodiquement et nettoyez le cas échéant le filtre d'entrée **1** dans l'arrivée d'eau.

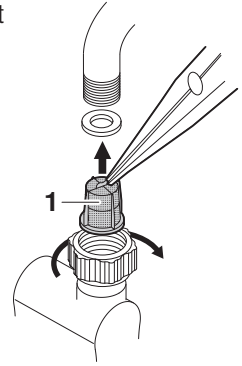

Après avoir effectué les travaux d'entretien sur l'arrivée d'eau, vérifiez-en l'étanchéité.

8.3 Vidange d'urgence



L'eau qui se trouve dans l'appareil peut être très chaude. Risque de brûlure ! Aussi, laissez-la refroidir avant d'effectuer une vidange d'urgence.

S'il reste encore de l'eau dans l'appareil à la suite d'une obstruction de l'écoulement d'eau ou d'un blocage de la pompe d'écoulement, pendant un dérangement ou une coupure de courant, procédez comme suit pour la vider :

- ▶ Ouvrez le récipient d'écoulement **1** en appuyant sur la zone inférieure.
Ou :

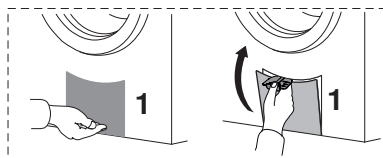

- ▶ Ouvrez le récipient d'écoulement **1** entièrement vers le bas.
 - Le récipient d'écoulement sert en même temps de bac récepteur pour l'eau qui s'écoule.

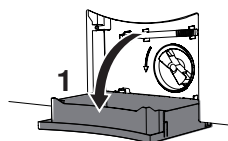

- ▶ Desserrez légèrement le piège à corps étrangers **2** en tournant lentement vers la gauche et en contrôlant l'écoulement d'eau.

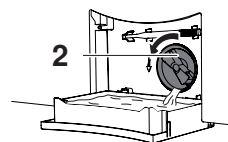

Il peut être nécessaire de vider plusieurs fois le récipient d'écoulement.

- ▶ Fermez le piège à corps étrangers en le tournant vers la droite et tirez le récipient d'écoulement **1** vers l'avant.
- ▶ Videz le récipient d'écoulement et remettez-le en place (l'introduire à l'horizontale jusqu'à la butée).

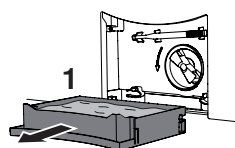

Pour laisser s'écouler l'eau, vous pouvez également retirer le récipient d'écoulement et glisser un récipient de plus grande taille. L'appareil peut contenir jusqu'à 30 litres d'eau.

8.4 Nettoyer le piège à corps étrangers

Les dépôts sur le piège à corps étrangers **1** doivent être éliminés périodiquement.



Après le lavage de couvertures d'animaux, par exemple, ou de linge qui peluche beaucoup, le piège à corps étrangers doit également être nettoyé.

- ▶ Vidange de l'eau restante, voir «Vidange d'urgence».
- ▶ Dévissez ensuite le piège à corps étrangers **1** en tournant vers la gauche et nettoyez-le soigneusement.
- ▶ Éliminez les corps étrangers (boutons, pièces de monnaie, etc.).

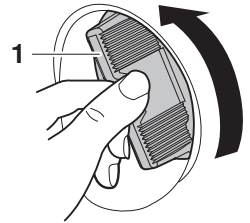

- ▶ Contrôlez si la roue à ailettes **2** de la pompe d'évacuation tourne. Utilisez le dispositif d'ouverture **3** du déverrouillage d'urgence.
- ▶ Si la roue à ailettes **2** ne tourne pas, veuillez prendre contact avec notre service après-vente.

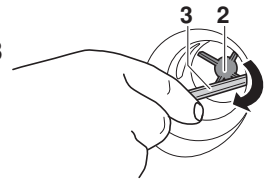

Il se peut que la roue à ailettes **2** tourne par à-coups. Cela est dû à la construction de l'appareil et ne révèle pas la présence de corps étrangers ni autre anomalie.

- ▶ Introduisez à fond le piège à corps étrangers **1** et vissez-le à fond vers la droite.

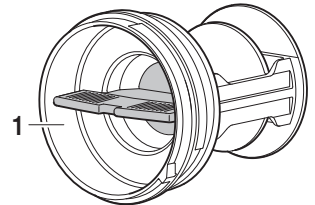

- ▶ Remettez en place le récipient d'écoulement et refermez-le.

9 Comment éliminer soi-même des pannes

9.1 Que faire lorsque...

Ce chapitre énumère les dérangements que vous pouvez éliminer vous-même aisément selon la procédure décrite. Si un autre dérangement est affiché ou si le dérangement ne peut être supprimé, appelez le service après-vente.



Avant d'appeler le service après-vente, veuillez noter le message de

FXX / EXX Voir mode d'emploi
FN XXXXX XXXXXX

dérangement complet.

...l'affichage indique :

A2 Vérifier écoulement

Cause possible	Remède
<ul style="list-style-type: none">Le piège à corps étrangers est bouché ou la pompe d'évacuation est bloquée.Le tuyau d'écoulement est plié.L'écoulement ou le siphon de l'installation domestique est bouché.	<ul style="list-style-type: none">Éliminez la cause.Acquittez le message de dérangement en effleurant la touche .Redémarrez le programme.

...l'affichage indique :

A3 Nettoyer piège à corps étrangers

Cause possible	Remède
<ul style="list-style-type: none">Le piège à corps étrangers est bouché.La buse de circulation est bouchée.	<ul style="list-style-type: none">Éliminez la cause.Acquittez le message de dérangement en effleurant la touche .Redémarrez le programme.

...l'affichage indique :

A5 Arrêt essorage :
Déséquilibre

Cause possible	Remède
<ul style="list-style-type: none"> De grosses pièces de linge sont toutes du même côté dans le tambour. 	<ul style="list-style-type: none"> Pour réduire les risques de déséquilibre pendant le programme de lavage, lavez ensemble de petites et de grandes pièces de linge.
<ul style="list-style-type: none"> Un oreiller ou un objet similaire a été lavé avec le linge. 	<ul style="list-style-type: none"> Retirez l'oreiller. Essorez à nouveau le linge. Essorez l'oreiller séparément.
<ul style="list-style-type: none"> Des pièces de linge se sont emmêlées. 	<ul style="list-style-type: none"> Séparez les pièces de linge. Fermez les housses de couette et les taies d'oreiller. Essorez à nouveau le linge.

...l'affichage indique :

A6 Vérifier piège à corps étrangers

Cause possible	Remède
<ul style="list-style-type: none"> Le piège à corps étrangers est absent ou n'est pas bien en place. 	<ul style="list-style-type: none"> Mettez correctement en place le piège à corps étrangers. Acquittez le message de dérangement en effleurant la touche . Redémarrez le programme.

...l'affichage indique :

A9 Arrivée d'eau ouverte ?

Cause possible	Remède
<ul style="list-style-type: none">• Le robinet d'eau est fermé.• Le filtre d'entrée dans l'arrivée d'eau est bouché.• Interruption de l'alimentation en eau.• La pression de l'eau est trop faible.	<ul style="list-style-type: none">▶ Éliminez la cause ou attendez que l'alimentation en eau soit rétablie.▶ Acquitez le message de dérangement en effleurant la touche .▶ Redémarrez le programme.

...l'affichage indique :

F6 / E77 Voir mode d'emploi
FN XXXXX XXXXXX

Cause possible	Remède
<ul style="list-style-type: none">• La protection de fuite d'eau s'est déclenchée.	<ul style="list-style-type: none">▶ Fermez le robinet d'eau.▶ Notez le message de dérangement complet (message, numéro FN et E).▶ Acquitez le message de dérangement en effleurant la touche .▶ Appelez le service après-vente.

...l'affichage indique :

FXX / EXX Voir mode d'emploi
 FN XXXXX XXXXX

Cause possible	Remède
<ul style="list-style-type: none"> • Plusieurs situations peuvent provoquer l'affichage d'un message «F». 	<ul style="list-style-type: none"> ▶ Acquitez le message de dérangement en effleurant la touche . ▶ Interrompez l'alimentation électrique pendant env. 1 minute. ▶ Rétablissez l'alimentation électrique et sélectionnez un nouveau programme. ▶ Si un dérangement se produit à nouveau, notez la totalité du message de dérangement (message, numéro FN et E). ▶ Fermez le robinet d'eau et coupez l'alimentation électrique. ▶ Appelez le service après-vente. <p>Avec du linge dans l'appareil :</p> <ul style="list-style-type: none"> ▶ Procédez à une vidange d'urgence. ▶ Actionnez le déverrouillage d'urgence. ▶ Sortez le linge. ▶ Appelez le service après-vente.

...l'affichage indique :

U1 / E27 Voir mode d'emploi
FN XXXXX XXXXXX

Cause possible	Remède
<ul style="list-style-type: none">• Branchement électrique défectueux.• Surtension	<ul style="list-style-type: none">▶ Acquitez le message de dérangement en effleurant la touche .▶ Interrompez l'alimentation électrique pendant env. 1 minute.▶ Rétablissez l'alimentation électrique et sélectionnez un nouveau programme. <p>Si le dérangement apparaît à nouveau :</p> <ul style="list-style-type: none">▶ Coupez l'alimentation électrique.▶ Faites contrôler l'installation domestique par un électricien. <p>Si le dérangement apparaît à nouveau :</p> <ul style="list-style-type: none">▶ Notez la totalité du message de dérangement et le numéro FN, puis coupez l'alimentation électrique.▶ Appelez le service après-vente.

...l'affichage indique :

Formation de mousse
Rinçage prolongé

Cause possible	Remède
<ul style="list-style-type: none"> • En cas de formation très importante de mousse, un rinçage supplémentaire est automatiquement ajouté au programme. Le résultat du lavage est ainsi amélioré, mais la durée du programme est prolongée. 	<ul style="list-style-type: none"> ▶ Réduisez la dose de lessive au prochain lavage. ▶ Adaptez la dose de lessive à la dureté d'eau.

...l'affichage indique :

Conseil d'hygiène :
Programme 60 °C min.

ou sélectionner Hygiène
appareil

Cause possible	Remède
<ul style="list-style-type: none"> • Durant une longue période, il n'y a pas eu de cycle de lavage à une température d'au moins 60 °C. 	<ul style="list-style-type: none"> ▶ Lors de l'un des prochains cycles de lavage, réalisez une lessive à 60 °C au moins. <p>Ou :</p> <ul style="list-style-type: none"> ▶ Réalisez le programme «Hygiène appareil» sans linge.

...le programme dure nettement plus longtemps qu'affiché

Cause possible	Remède
<ul style="list-style-type: none">• Trop de produit de lessive. Le rinçage est prolongé.	<ul style="list-style-type: none">▶ Réduisez la dose de lessive au prochain lavage.
<ul style="list-style-type: none">• Déséquilibre important du tambour.	<ul style="list-style-type: none">▶ Pour réduire les risques de déséquilibre pendant le programme de lavage, lavez ensemble de petites et de grandes pièces de linge.
<ul style="list-style-type: none">• Arrivée d'eau très froide. La durée de mise à température est prolongée.	

...l'affichage indique :

Eau d'arrivée très froide
Chauffe prolongée

Cause possible	Remède
<ul style="list-style-type: none">• Arrivée d'eau très froide. La durée de mise à température est prolongée.	

...l'affichage indique :

Trop de linge
Ch chauffe prolongée

Cause possible	Remède
<ul style="list-style-type: none"> Le programme sélectionné est prévu pour une quantité de linge réduite. S'il y a trop de linge, la mise à température et éventuellement aussi le rinçage sont prolongés. 	<p>Lors du prochain cycle de lavage, adaptez la quantité de linge au remplissage max. (voir «Tableau des programmes»).</p>

...le linge a été trop peu essoré ou ne l'a pas été du tout

Cause possible	Remède
<ul style="list-style-type: none"> La vitesse d'essorage réglée est trop faible. 	<p>► Augmentez la vitesse d'essorage au prochain cycle.</p>
<ul style="list-style-type: none"> Trop fort déséquilibre dans le tambour et les pièces de linge ne peuvent pas être réparties. 	<p>► Pour éviter l'apparition d'un trop fort déséquilibre, lavez ensemble de petites et de grandes pièces de linge.</p>
<ul style="list-style-type: none"> Le défroissage vapeur a été choisi et l'appareil n'est pas à plat. 	<p>► Rectifiez le positionnement de l'appareil conformément aux instructions d'installation.</p>

...l'affichage indique :



Fort déséquilibre
Essorage prolongé

Cause possible	Remède
<ul style="list-style-type: none">• Trop fort déséquilibre dans le tambour. L'appareil essaie de mieux répartir le linge. L'essorage final est prolongé.	<ul style="list-style-type: none">▶ Pour éviter l'apparition d'un trop fort déséquilibre, lavez ensemble de petites et de grandes pièces de linge.

...de fortes vibrations apparaissent pendant l'essorage

Cause possible	Remède
<ul style="list-style-type: none">• La fixation de transport n'a pas été retirée.	<ul style="list-style-type: none">▶ Retirez la fixation de transport.
<ul style="list-style-type: none">• Les pieds de l'appareil ne sont pas bien réglés.	<ul style="list-style-type: none">▶ Rectifiez le positionnement de l'appareil conformément aux instructions d'installation.
<ul style="list-style-type: none">• Le tambour n'a pas pu être équilibré de façon optimale. Il ne s'agit pas d'un dysfonctionnement.	<ul style="list-style-type: none">▶ Pour réduire les risques de déséquilibre pendant le programme de lavage, lavez ensemble de petites et de grandes pièces de linge.

...la porte de l'appareil ne peut pas être ouverte à la fin du programme par effleurement de la touche d'ouverture

Causes possibles	Remède
<ul style="list-style-type: none">• La porte de l'appareil est coincée.	<ul style="list-style-type: none">▶ Appuyez sur la porte de l'appareil au niveau de la fermeture (bordure avant de la porte).▶ L'affichage de texte en clair indique un texte quelconque.▶ Effleurez la touche  ou .
<ul style="list-style-type: none">• L'alimentation électrique est interrompue.	<ul style="list-style-type: none">▶ Actionnez le déverrouillage d'urgence.

...à la fin du programme, des bruits d'eau se font entendre lorsque le tambour est tourné à la main

Cause possible	Remède
<ul style="list-style-type: none"> L'eau qui a pénétré dans les nervures pour compenser le déséquilibre n'a pas pu être vidée entièrement à la fin du programme. 	<p>Aucune mesure requise. L'eau qui s'écoule sera pompée automatiquement et n'a aucune conséquence négative.</p>





...des résidus de produits de lessive en poudre restent dans le compartiment à lessive

Cause possible	Remède
<ul style="list-style-type: none"> Produit de lessive humide ou grumeleux. 	<ul style="list-style-type: none"> ▶ Ranger les produits de lessive dans un endroit sec.
<ul style="list-style-type: none"> Le compartiment à produit de lessive est humide et le démarrage différé a été activé. 	<ul style="list-style-type: none"> ▶ Séchez le compartiment de produit de lessive avant le remplissage.
<ul style="list-style-type: none"> La pression de l'eau est trop faible. 	<ul style="list-style-type: none"> ▶ Ouvrir le robinet d'eau entièrement.
<ul style="list-style-type: none"> L'arrivée d'eau est entartrée. 	<ul style="list-style-type: none"> ▶ Contrôlez l'arrivée d'eau et nettoyez le cas échéant la crépine du filtre. ▶ Nettoyez les gicleurs au-dessus du tiroir de produit de lessive.
<ul style="list-style-type: none"> Le clapet pour lessive liquide a été installé. 	<ul style="list-style-type: none"> ▶ Retirez le clapet et placez-le dans le support de rangement.

... des résidus ou de l'eau restent dans le compartiment de l'adoucissant

Cause possible	Remède
<ul style="list-style-type: none"> Le siphon dans le compartiment de l'adoucissant est absent ou n'est pas bien en place. 	<ul style="list-style-type: none"> ▶ Mettez bien en place le siphon.
<ul style="list-style-type: none"> Le siphon ou le petit tube du siphon est bouché. 	<ul style="list-style-type: none"> ▶ Nettoyez le siphon et le petit tube du siphon.

... à la fin du programme, le linge est encore sec et il ne s'affiche pas de message d'erreur

Cause possible	Remède
<ul style="list-style-type: none"> Le «mode démo» est enclenché. 	<ul style="list-style-type: none"> ▶ Ouvrez la porte de l'appareil. ▶ Maintenez enfoncée les touches  et . ▶ Effleurez simultanément la touche . <p>- L'affichage de texte en clair indique :</p> <div data-bbox="423 834 775 898" style="background-color: #cccccc; padding: 5px; text-align: center;"> <p>Mode démo MARCHÉ</p> </div> <ul style="list-style-type: none"> ▶ Effleurez la touche . <p>- L'affichage de texte en clair indique :</p> <div data-bbox="423 1094 775 1158" style="background-color: #cccccc; padding: 5px; text-align: center;"> <p>Mode démo ARRÊT</p> </div> <ul style="list-style-type: none"> ▶ Effleurez la touche .

9.2 Ouvrir la porte de l'appareil en cas de panne de courant



Assurez-vous que le tambour est à l'arrêt. Vous courez de graves risques de blessures si vous touchez le tambour alors qu'il tourne encore.



Si le déverrouillage d'urgence **2** ne figure plus à sa place, vous pouvez également utiliser un tournevis.

- ▶ Fermez le robinet d'eau.
- ▶ Débranchez l'appareil du réseau.
- ▶ Ouvrez le récipient d'écoulement **1** en appuyant sur la zone inférieure.

Ou :

- ▶ Ouvrez le récipient d'écoulement **1** avec le clapet pour lessive liquide.
- ▶ Ouvrez le récipient d'écoulement entièrement vers le bas.
- ▶ Procédez si nécessaire à une vidange d'urgence.
- ▶ Retirez le récipient d'écoulement **1**.
- ▶ Retirez de son support le dispositif d'ouverture **2** pour déverrouillage d'urgence.
- ▶ Placez le dispositif d'ouverture dans le capot d'ouverture bleu **3** et tirez dans le sens de la flèche.

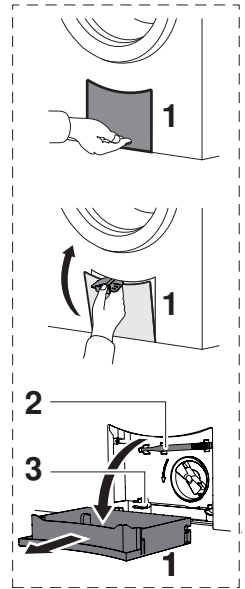

- La porte de l'appareil s'ouvre.

Charnière de porte à gauche Charnière de porte à droite

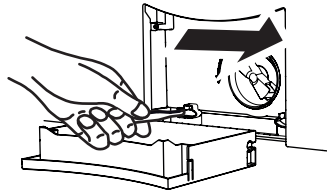
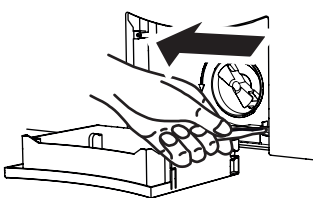

10 Conseils de lavage



10.1 Symboles d'entretien

Pour des résultats de lavage optimaux, conformez-vous aux symboles d'entretien qui figurent sur l'étiquette des vêtements.

10.2 Lessive

Veillez à ce que la température de lavage sélectionnée corresponde à la plage de température recommandée pour le produit de lessive utilisé afin de garantir un bon résultat de lavage.

10.3 Conseils généraux





- Ne pas laver ensemble linge blanc et couleur.
- Videz les poches des habits, retournez-les. Enlevez les corps étrangers (pièces de monnaie, épingles, trombones, etc.).
- Brossez les poches des vêtements de travail de la métallurgie (la limaille de fer abîme le linge et provoque des taches de rouille).
- Fermez les housses de couette, les taies d'oreiller, les fermetures éclair, les agrafes et les œilletons ; nouez les ceintures en tissu et les lanières de tabliers.
- Lavez les petites pièces de linge (par ex., les bas nylon, les ceintures) ou les vêtements dotés de fermetures éclair et d'agrafes dans un sac de lavage ou une taie d'oreiller.
- Enlevez les taches tenaces avant le lavage en utilisant des produits appropriés.
- Traitez au préalable les endroits très sales (cols, manchettes, etc.) avec du savon, des détergents ou des pâtes spécifiques.
- Pour le linge à encrassement normal ou très encrassé, sélectionnez le programme supplémentaire Prélavage  ou un degré d'encrassement élevé.
- La laine et les autres textiles portant le symbole d'entretien  ne peuvent être lavés qu'avec le programme principal Lavage à la main . Utilisez une lessive pour lainages ou linge fin.

- Brossez le linge contenant beaucoup de poils (couvertures pour chiens ou chevaux, par exemple) avant de le laver.

10.4 Rideaux

Pour laver des rideaux en tissus mixtes et fibres synthétiques, veuillez vous conformer aux instructions suivantes:

- Assurez-vous auprès du fournisseur qu'ils sont bien lavables en machine et à quelle température.
- Ne remplissez qu'un quart du tambour.
- Enveloppez les galets métalliques ou en plastique dans un tissu léger.
- Utilisez un produit de lessive pour linge fin (avec dosage modéré pour éviter la formation de mousse).
- Les vieux rideaux et les rideaux décolorés sous l'action du soleil ont perdu leur résistance et peuvent être endommagés par un lavage en machine.
- Pour un lavage très en douceur des rideaux, un programme spécial est disponible.

- ▶ Sélectionnez le programme principal ,  ou .
- ▶ Effleurez plusieurs fois la touche  jusqu'à ce que l'affichage de texte en clair indique «Rideaux».

10.5 Économiser de l'énergie et de l'eau

- Mettez à profit le chargement maximal du programme respectif.
- Ne sélectionnez les programmes «Prélavage» ou «Trempage» qu'avec du linge particulièrement encrassé ou pour des taches tenaces.
- Sélectionnez le programme principal  ou la fonction supplémentaire «Sprint» pour le linge faiblement encrassé et sans taches.
- Sélectionnez la fonction supplémentaire Éco si la durée du programme n'a pas d'importance.

Vitesse d'essorage

La vitesse d'essorage réglée est décisive pour la consommation d'énergie du séchage qui suit. Plus la vitesse d'essorage est élevée, moins le linge sera humide à la fin du programme.

tr/min	Humidité résiduelle pour textiles en coton en %
1600	~44
1400	~47
1200	~52
1000	~60
800	~70
600	~90
400	~110

Ouverture automatique de la porte

Utilisez l'appareil avec fonction activée d'ouverture automatique de la porte. En effet, après l'ouverture de la porte, l'appareil passe aussitôt au mode de consommation le plus faible (mode stand-by).

10.6 Programmes les plus efficaces

...pour linge en coton à encrassement normal lavé à 60 °C

- ▶ Effleurez 1 fois la touche .
- Le programme standard coton 60 °C est sélectionné.

Quantité de remplissage	Durée du programme*		Eau	Énergie	Humidité résiduelle
8 kg	3h30	3h40	55 l	0,94 kWh	44 %
4 kg	3h10	3h20	36 l	0,67 kWh	44 %

...pour linge en coton à encrassement normal lavé à 40 °C

- ▶ Effleurez 2 fois la touche .
- Le programme standard coton 40 °C

Quantité de remplissage	Durée du programme*		Eau	Énergie	Humidité résiduelle
4 kg	3h10	3h20	55 l	0,37 kWh	44 %

* La durée plus longue du programme est valable pour le branchement 230 V~50 Hz, 10 A



Pour économiser de l'énergie, la température réelle de l'eau pendant ces programmes est inférieure à la température de programme affichée. La plus longue durée du lavage permet d'obtenir néanmoins de très bonnes performances de lavage.

10.7 Résultats de lavage insatisfaisants

Traces blanches sur le linge

Cause possible	Remède
<ul style="list-style-type: none"> • Des particules de lessive (zéolithes) difficilement solubles peuvent rester sur le linge bien que celui-ci ait été suffisamment rincé. 	<ul style="list-style-type: none"> ▶ Secouez le linge ou le brossez. ▶ Relavez le linge avec une faible quantité de lessive. ▶ Utilisez un produit de lessive sans zéolithe. ▶ Sélectionnez le programme supplémentaire «Linge noir».

Taches grises sur le linge

Cause possible	Remède
<ul style="list-style-type: none"> • Des particules de graisse ou de saleté n'ont pas été suffisamment extraites du linge. • Grumeaux de savon ou de graisse. 	<ul style="list-style-type: none"> ▶ Augmentez le dosage de lessive au prochain lavage. ▶ Utilisez une lessive toutes températures. ▶ Adaptez le dosage de lessive à la dureté d'eau et au degré d'encrassement du linge.
<ul style="list-style-type: none"> • Le tambour est surchargé. 	<ul style="list-style-type: none"> ▶ Mettez moins de linge dans le tambour.

Linge dur

Cause possible	Remède
<ul style="list-style-type: none"> • Mauvais résultat de lavage en raison d'une eau de «très faible dureté» (moins de 15 °fH). 	<ul style="list-style-type: none"> ▶ Sélectionnez le réglage utilisateur «Eau de faible dureté».

Résultats insatisfaisants avec une lessive couleur

Cause possible	Remède
<ul style="list-style-type: none"> • Linge particulièrement sale. 	<ul style="list-style-type: none"> ▶ Sélectionnez un programme de lavage plus puissant, par ex. Degré d'encrassement «très sale».
<ul style="list-style-type: none"> • Le produit de lessive utilisé (lessive couleur) ne contient pas d'agent de blanchiment. Les taches de fruit, de café ou de thé ne peuvent pas être enlevées. 	<ul style="list-style-type: none"> ▶ Employez une lessive contenant un agent de blanchiment.

Résultats insatisfaisants avec une lessive liquide

Cause possible	Remède
<ul style="list-style-type: none"> • Les lessives liquides ne contiennent pas d'agent de blanchiment. Les taches de fruit, de café ou de thé ne peuvent pas être enlevées. 	<ul style="list-style-type: none"> ▶ Employez une lessive contenant un agent de blanchiment.

Dépôts sur le linge lors de l'utilisation d'une lessive au savon

Cause possible	Remède
<ul style="list-style-type: none"> • La dureté d'eau est trop élevée. 	<ul style="list-style-type: none"> ▶ Les lessives au savon ne doivent être utilisées que lorsque la dureté de l'eau est inférieure à 25 °fH.

Linge décoloré

Cause possible	Remède
<ul style="list-style-type: none"> • Des textiles qui déteignent ont été lavés avec le reste du linge. 	<ul style="list-style-type: none"> ▶ Lavez les textiles de couleur et le blanc séparément. ▶ Tenez compte de l'étiquette d'entretien des vêtements.
<ul style="list-style-type: none"> • Des objets qui déteignent ont été lavés avec le reste. 	<ul style="list-style-type: none"> ▶ Videz les poches des vêtements.

Rinçage insuffisant

Cause possible	Remède
• Dosage excessif de lessive.	▶ Dosez la lessive en fonction de la dureté d'eau et du degré d'encrassement du linge.
• Eau de dureté «très faible» (moins de 15 °fH).	Réglez le programme Eau de dureté très faible (voir «Réglages utilisateur»).

Linge taché

Cause possible	Remède
• Taches de rouille. • Influence chimique.	▶ Brossez les poches des vêtements de travail. ▶ Des résidus de produits de soin pour les cheveux, de produits cosmétiques ou de plantes peuvent déclencher des réactions chimiques avec la lessive provoquant l'apparition de taches. ▶ Lavez séparément les vêtements dotés de parties métalliques.

Apparition de déchirures, trous

Cause possible	Remède
<ul style="list-style-type: none"> • Des vêtements avec fermetures éclair ou agrafes ouvertes (ex. : soutien-gorge) ont été lavés avec le reste. 	<ul style="list-style-type: none"> ▶ Fermez les fermetures éclair et les agrafes avant le lavage. ▶ Lavez les textiles délicats dans un sac spécial ou une taie d'oreiller. ▶ Retournez les poches des vêtements vers l'extérieur.
<ul style="list-style-type: none"> • Influence chimique du produit de lessive. • Qualité du tissu, usure, rayonnement solaire. 	<ul style="list-style-type: none"> ▶ Ne versez pas le produit de lessive directement sur le linge.
<ul style="list-style-type: none"> • Le tambour a été endommagé par un corps étranger (clous, trombones, fermetures de soutien-gorge). 	<ul style="list-style-type: none"> ▶ Examinez le tambour pour voir s'il n'a pas été endommagé par un corps étranger ou s'il ne s'y trouve pas un tel corps étranger. ▶ Éliminez les corps étrangers. ▶ Si le tambour est endommagé, appelez le service après-vente.

Usure des fibres

Cause possible	Remède
<ul style="list-style-type: none"> • Le tambour était surchargé. 	<ul style="list-style-type: none"> ▶ Mettez moins de linge dans le tambour.
<ul style="list-style-type: none"> • Usure mécanique lors du lavage. 	<ul style="list-style-type: none"> ▶ Sélectionnez le programme supplémentaire «Délicat» .
<ul style="list-style-type: none"> • Formation de nodosités. 	<ul style="list-style-type: none"> ▶ Avant le lavage, mettez les pièces de linge à l'envers.

11 Pièces de rechange

Pour vos commandes, veuillez indiquer la gamme de produits et la désignation précise.

Tuyau d'écoulement 1,5 m/4,0 m

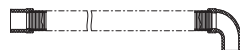

Dispositif d'ouverture pour le déverrouillage d'urgence



Piège à corps étrangers

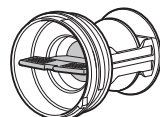

Récipient d'écoulement

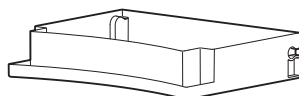

Siphon

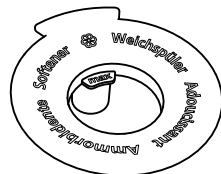

Tiroir pour lessive

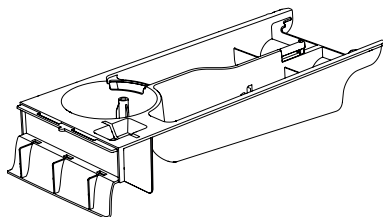

Clapet pour lessive liquide

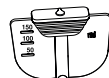

12 Caractéristiques techniques

12.1 Dimensions extérieures

Hauteur :	85 cm
Largeur :	60 cm
Profondeur :	60 cm
Poids à vide :	70 kg
Quantité de remplissage :	8 kg de linge sec

12.2 Raccordement sanitaire

Raccordement de la conduite d'eau : Eau froide G $\frac{3}{4}$ "

Pression maximale admise dans la conduite d'eau : 0,1–0,6 MPa (1–6 bar)

Hauteur d'écoulement max. de la pompe d'évacuation : 1,2 m

12.3 Raccordement électrique

- Voir plaque signalétique 1

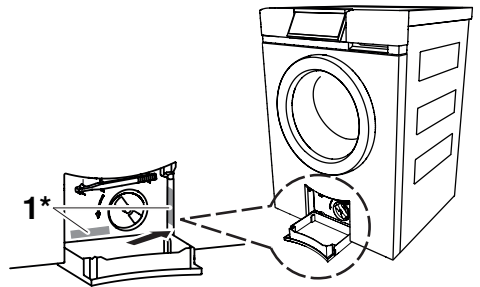

* en fonction du numéro de fabrication (FN)

12.4 Vitesse d'essorage

400, 600, 800, 1000, 1200, 1400, 1 600 tr/min

12.5 Fiche technique du produit

Conformément au règlement CE n°1061/2010		
Marque	-	V-ZUG SA
Identifiant modèle (les 5 premiers chiffres du FN)	-	11003
Capacité nominale coton en pleine charge	kg	8
Classe d'efficacité énergétique	-	A+++
Consommation d'énergie de x kWh/an ¹⁾	kWh/a n	155
Consommation d'énergie du programme standard «Coton 60°C» en pleine charge	kWh	0.94
Consommation d'énergie du programme standard «Coton 60°C» en charge partielle	kWh	0.67
Consommation d'énergie du programme standard «Coton 40°C» en charge partielle	kWh	0.37
Puissance absorbée appareil éteint	W	0.00
Puissance absorbée appareil allumé	W	0.00
Consommation d'eau de x l/an ²⁾	l/an	9900
Classe d'efficacité d'essorage X sur une échelle de G (efficacité minimale) à A (efficacité maximale)	-	A
Vitesse d'essorage maximum	tr/min	1600
Humidité résiduelle	%	45
Programmes coton standard ³⁾		Programmes standard <ul style="list-style-type: none"> • Coton 60 °C • Coton 40 °C
Durée du programme standard «Coton 60°C» en pleine charge	min	210

Avec raccordement électrique 230V 1N 10A	min	220
Durée du programme standard «Coton 60°C» en charge partielle	min	190
Avec raccordement électrique 230V 1N 10A	min	200
Durée du programme standard «Coton 40°C» en charge partielle	min	190
Avec raccordement électrique 230V 1N 10A	min	200
Durée de l'état éteint	min	0
Émission de bruit aérien lors du lavage ⁴⁾	dB (A)	47
Émission de bruit aérien lors de l'essorage ⁵⁾	dB (A)	72

1) Consommation d'énergie de x kWh/an sur la base de 220 cycles de lavage standard avec le programme coton 60°C et 40°C en pleine charge et en charge partielle ainsi qu'avec l'utilisation des modes de fonctionnement à faible puissance absorbée. La consommation réelle d'énergie dépend du mode d'utilisation de l'appareil.

2) Consommation d'eau de x l/an sur la base de 220 cycles de lavage standard avec le programme coton 60°C et 40° en pleine charge et en charge partielle. La consommation réelle d'eau dépend du mode d'utilisation de l'appareil.

3) Programmes coton standard, sur lesquels se basent les informations sur l'étiquette et dans la fiche technique. Ces programmes sont conçus pour le nettoyage de linge en coton normalement sale et sont les plus efficaces pour le coton par rapport aux consommations d'énergie et d'eau combinées.

4) Émission de bruit aérien lors du lavage avec le programme standard «Coton 60°C» en pleine charge.

5) Émission de bruit aérien lors de l'essorage avec le programme standard «Coton 60°C» en pleine charge.

12.6 Taux de consommation

Les données de consommation et les durées de programmes mentionnées sont des valeurs indicatives. Elles concernent la quantité de remplissage maximum et peuvent diverger, par exemple en cas de tissu éponge, d'une arrivée d'eau très froide, en fonction du degré d'encrassement sélectionné ou en cas de faible remplissage. La durée restante affichée et l'heure de fin du programme s'adaptent alors en conséquence.



Programmes principaux

Programme	Charge kg	Vitesse ¹ tr/min	Durée ² heure/min.		Eau litres	Énergie kWh
Linge à bouillir 95 °C	1-8	1200	1h41	2h18	75	2,2
Linge de couleur 60 °C	1-8	1200	1h18	1h35	65	1,4
Linge de couleur 40 °C	1-8	1200	1h08	1h17	70	0,8
Linge de couleur 30 °C	1-8	1200	1h05	1h08	70	0,5
Linge de couleur 20 °C	1-8	1200	1h02	1h03	70	0,3
Laine 30 °C	1-2,5	800	0h48	0h50	52	0,3
Lavage à la main 20 °C	1-2	600	0h45	0h48	58	0,2

¹ Réglage d'usine

² La durée plus longue du programme est valable pour le branchement 230 V~50 Hz, 10 A

Programmes extra

Programme	Charge kg	Vitesse¹ tr/min	Durée² heure/min.		Eau litres	Énergie kWh
Défroissage vapeur	1-1,5	Aucun 	0h23	0h23	1	0,1
Imperméabiliser 20 °C	1-3	800	0h28	0h30	12	0,2
Hygiène appareil	0	Aucun 	0h30	0h38	9	0,7

12.7 Note pour instituts d'essai

Régler programmes normalisés selon EN 60456 :

Programme standard linge en coton 60 °C :

- Effleurez 1 fois la touche .

◀60 °C|Standard XhXX
1600 tr/min Fin YY:YY

Programme standard linge en coton 40 °C :

- Effleurez 2 fois la touche .

◀40 °C|Standard XhXX
1600 tr/min Fin YY:YY

12.8 VAS Vibration Absorbing System

Si la commande de l'appareil constate un fort déséquilibre lors de l'essorage, l'essorage est interrompu une ou plusieurs fois. L'appareil essaie alors de mieux répartir le linge dans le tambour.

Lors de l'essorage, le tambour est équilibré activement à toutes les vitesses, au besoin, par un remplissage suffisant d'eau dans les nervures creuses. Le linge est ainsi préservé et essoré de façon optimale.

12.9 Réduction automatique de la consommation

Durant les premières minutes d'un programme en cours, la commande de l'appareil détecte la nature et le volume du linge qui se trouve dans le tambour.

Le dosage de l'eau est ensuite optimisé en fonction du linge dans le tambour, de sorte que seule la quantité d'eau réellement nécessaire est consommée.

12.10 Standby-réduction automatique de la consommation

Pour éviter une consommation inutile d'énergie, cet appareil est équipé d'un standby-réduction automatique de la consommation.

Tous les affichages s'éteignent quelques minutes après la fin du programme. La consommation d'électricité est réduite et atteint un minimum absolu. Les fonctions de sécurité restent cependant actives.

Puissance absorbée selon EN 60456

- à l'«état OFF» : 0 watt
- à l'«état non éteint» : 0 watt

13 Notes

14 Index

A

Adoucissant	17, 51
Régénérer	28
Résidus	80
Affichage	
Messages A	70, 71, 72
Messages F	72, 73
Affichage de texte en clair	18
Allergies	27, 38
Anti-acariens	27, 57
Appareil	
Préparation	48
Structure	17
AquaPlus	26
AquaPlus/Rinçage	38
Arrêt après rinçage	58, 64
Arrêt essorage	71
Arrivée d'eau ouverte	72
Assouplissant	51
Attention ! Risque de blessures !	11
Attention ! Risque de brûlures ! ...	11
Avant la première mise en service	10

B

Bio-lavage	28, 60
Branchement électrique défectueux	74
Bruits d'eau	79

C

Capacité de remplissage	16
Caractéristiques techniques	91
Changement de langue	36
Clapet pour lessive liquide	17, 90
Conseil d'hygiène	41, 65, 75
Conseils de lavage	82
Consignes de sécurité	
Avant la première mise en service	10
Généralités	7
Contrat d'entretien	103
Contrôler le soufflet de la porte ...	65

D

Déchirures	89
Défroissage	44, 64
Défroissage vapeur	22, 24, 54
Degré d'encrassement	27
Degré de salissure	57
Délicat	23, 54
Démarrage différé	29, 51, 60
Dépôts sur le linge	87
Dérangements	70
Description de l'appareil	16
Désinstallation	13
Déverrouillage d'urgence	17
Dimensions extérieures	91
Dispositif d'ouverture pour le déver- rouillage d'urgence	17, 81, 90
Domaine de validité	2
Dosage de la lessive	51

E

Eau d'arrivée très froide	76
Eau de faible dureté	39
Éco	23, 54
Économiser	
Eau	84
Énergie	84
Éléments d'affichage	18
Éléments de commande	18
Élimination	13
Emballage	13
Entretien	66
Éviter d'endommager l'appareil ...	12

F

Famille de produit	2
Favoris	30
Définir	30
Démarrer	31
Effacement	32
Modifier	31
Fiche technique du produit	92
Fin de la journée de lessive	65
Fonctions supplémentaires ...	19, 29
Formation de mousse dans le	
lavage principal	75
Fort déséquilibre	78

G

Généralités	84
-------------------	----

H

Heure	37
Heure d'été	37
Heure d'hiver	37
Hygiène de l'appareil	22
Conseil d'hygiène	65

I

Imperméabilisation	22
Interruption d'alimentation élec- trique	81

L

Langue	36
Lavage	48
Corriger les données saisies ..	62
Fin du programme	64
Introduction de la lessive	50
Préparation de l'appareil	48
Sélection du programme	53
Lavage à froid	29
Lavage au savon	28, 60
Lessive	82
Lessive au savon	52
Lessive liquide	50
Linge	
Essorage insuffisant	77
Remplir l'appareil	49
Sec	80
Linge à bouillir	20
Linge décoloré	87
Linge dur	86
Linge taché	88
Luminosité	45

M

Maintenance	66
Marche rapide	29
Mise en service	10
Mode d'emploi résumé	104

N

Nettoyage	
Filtre d'arrivée d'eau	67
Piège à corps étrangers	69
Siphon	66
Tiroir de produit de lessive	66
Nettoyer filtre d'arrivée d'eau	67
Nettoyer le piège à corps étrangers	70
No de modèle	2
Note pour instituts d'essai	95
Numéro de fabrication (FN) ..	15, 17

O

Ouverture automatique de la porte	43, 84
Activation/désactivation	43
NON	64
OUI	64
Ouvrir la porte de l'appareil pendant le lavage	
Ouvrir	61
Pause	61

P

Pause	
Ouverture de la porte	29
Pause du programme	29
Poursuite du cycle de lavage ..	29
Pièces de rechange	90
Piège à corps étrangers ..	17, 69, 90
Nettoyage	69
Vérifier	71
Plaque signalétique	17
Porte de l'appareil	17
Contrôler le soufflet de la porte	65
Ouverture impossible	78
Ouvrir en cas de panne de courant	81
Ouvrir pendant le lavage	61
Prélavage	24, 54
Produit de lavage principal	17
Produit de lessive en poudre	50
Produit de prélavage	17
Programme	
Arrêt prématuré	62
Durée trop longue	76
Fin	29, 64
Sélection	53
Programmes les plus efficaces ..	85
Programmes principaux	18
Programmes supplémentaires	19, 23, 95
Sélection	54
Protection pour la peau	27, 38

Q

Questions	103
-----------------	-----

R

Raccordement électrique	91
Raccordement sanitaire	91
Récipient d'écoulement	17, 90
Réduction automatique de la consommation	96
Réglages d'usine	47
Réglages possibles	34
Réglages utilisateur	33
Modifier	33
Quitter	33
Résidus dans le tiroir de produit de lessive	79
Résultats de lavage insatisfaisants	85
Résultats insatisfaisants avec une lessive couleur	86
Résultats insatisfaisants avec une lessive liquide	87
Rideaux	83
Rinçage / Essorage séparé ..	28, 61
Rinçage insuffisant	88

S

Sécurité	13
Sécurité enfants	42, 63
Sélection du programme principal	54
Sélectionner AquaPlus	56
Service de réparation	103
Silence	46
Siphon	90
Siphon pour adoucissant	17
Siphon pour l'adoucissant Nettoyage	66
Sprint	23, 54
Standby-réduction automatique de la consommation	96
Surtension	74
Symboles	6
Symboles d'entretien	82

T

Taches grises sur le linge	86
Teinture	52
Température Modifier	59
Réglage	29, 59
Tipandgo	53
Tiroir de produit de lessive Nettoyage	66
Résidus	79
Tiroir pour lessive	17, 90
Tissus abîmés	88, 89
Traces blanches sur le linge	85
Trempage	27, 57
Régler la durée	57
Trop de linge	77
Tuyau d'écoulement	90
Type	2
Types de textiles	24
Sélection	55

U

Usure des fibres89
Utilisation 10
Utilisation conforme à l'usage prévu
..... 10

V

VAS Vibration Absorbing System 96
Vérifier écoulement de l'eau70
Verser le produit de lessive50
Vibrations78
Vidange d'urgence 68
Vitesse d'essorage ..29, 40, 84, 91
 Modifier 58
Vue d'ensemble de l'appareil 16

15 Service de réparation



Le chapitre «Éliminer soi-même des pannes» vous donne des informations précieuses pour résoudre les petits dérangements. Vous pouvez ainsi éviter de faire appel à un technicien de service et économiser les coûts afférents.

Enregistrez votre appareil V-ZUG en ligne dès aujourd'hui sur vzug.ch ou à l'aide de la carte ci-jointe et profitez ainsi de la meilleure assistance en cas de panne, y compris pendant la garantie usine de 2 ans de l'appareil. Pour l'enregistrement, vous aurez besoin du numéro de fabrication (FN) et de la désignation de l'appareil. Ceux-ci peuvent être reportés ici ou vous pouvez utiliser le timbre d'entretien fourni avec l'appareil:

FN _____

Appareil _____

Si vous devez prendre contact avec V-ZUG en cas de dérangement, veuillez à avoir ces informations sous les yeux, car elles vous seront demandées en premier lieu. Ces informations se trouvent sur la plaque signalétique de votre appareil.

- ▶ Ouvrez le récipient d'écoulement.
 - La plaque signalétique se situe à gauche* ou à droite* du piège à corps étrangers.

* en fonction du numéro de fabrication (FN)

Votre contrat de réparation



En composant le numéro d'assistance gratuit 0800 850 850, vous serez mis en contact directement avec le Centre d'entretien V-ZUG. Après avoir indiqué votre numéro de contrat par téléphone, nous conviendrons avec vous d'une date de rendez-vous sur place très rapidement.

Questions d'ordre général, accessoires, contrat d'entretien

V-ZUG vous aide pour toutes questions administratives ou techniques, prend vos commandes d'accessoires ou de pièce de rechange, ou vous informe sur les possibilités de contrats d'entretien. Vous pouvez nous joindre par téléphone au 058 767 67 67 ou sur vzug.com.

Mode d'emploi rapide

Veillez d'abord lire les consignes de sécurité du mode d'emploi !

- ▶ Mettez l'appareil en marche et tournez le robinet d'eau.
- ▶ Ouvrez la porte de l'appareil en effleurant la touche  ou la touche .
- ▶ Introduisez le linge et fermez la porte de l'appareil.
- ▶ Ouvrez le tiroir pour lessive et versez le produit de lessive
- ▶ Refermez le tiroir pour lessive
- ▶ Sélectionnez le programme
- ▶ Sélectionnez éventuellement un programme supplémentaire/des fonctions supplémentaires
- ▶ L'appareil démarre automatiquement au bout d'environ 20 secondes.

À la fin du programme :

- ▶ Effleurez la touche  ou la touche  et retirez le linge.

À la fin de la journée de lessive :

- ▶ Nettoyez si nécessaire les compartiments à lessive
- ▶ Entrebâillez la porte de l'appareil sans la fermer.

V-ZUG SA

Industriestrasse 66, 6301 Zug
Tel. +41 58 767 67 67, Fax +41 58 767 61 61
info@vzug.ch, www.vzug.com
Service-Center: Tel. 0800 850 850

